

南側道路に面する
戸建用地!!
交通・買物至便!!

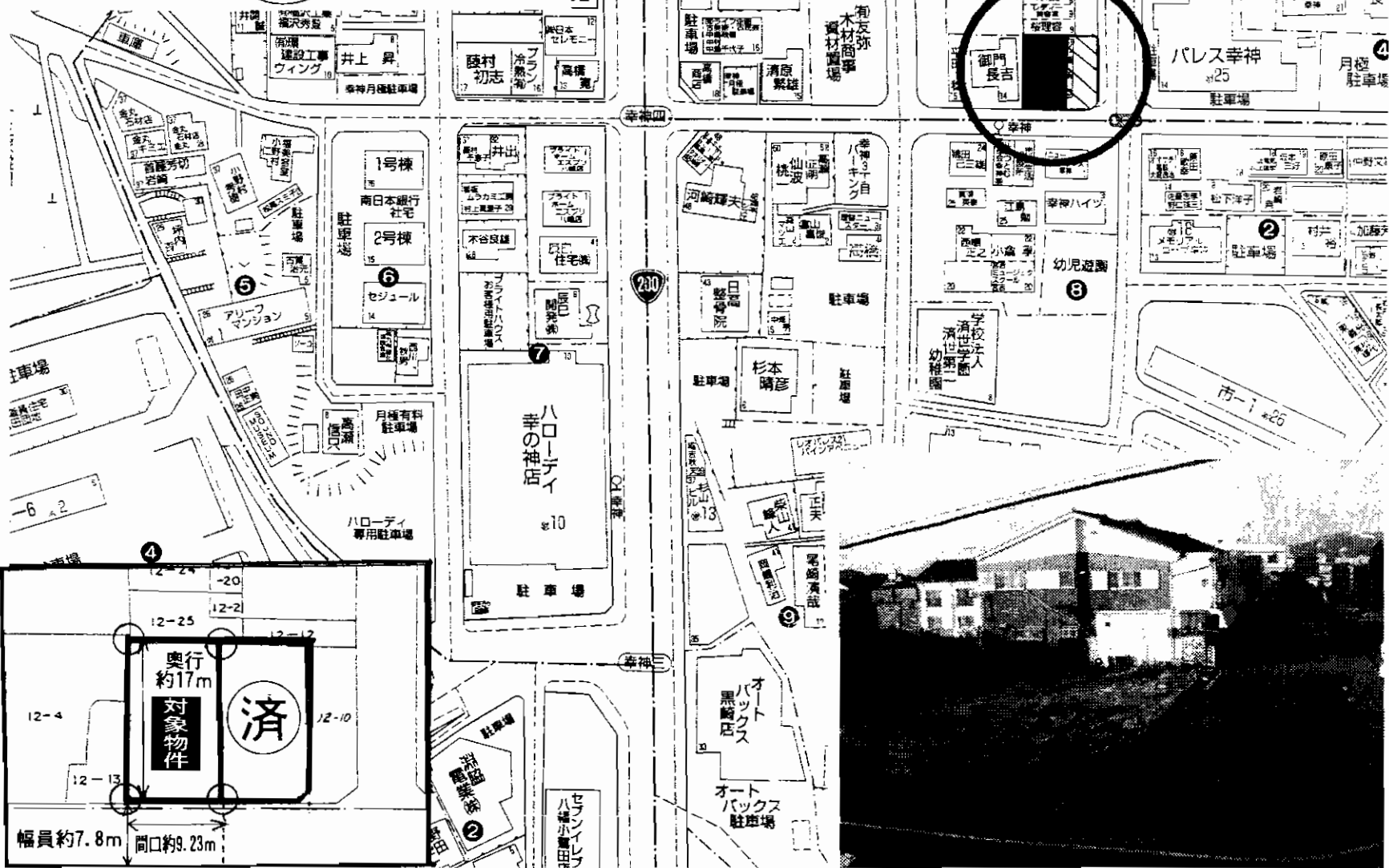

物件種目	売地		
最適用途	住宅・事務所		
最寄駅	JR黒崎駅(1.5Km)		
土地面積	158.42m ² (47.92坪)	ほかに私道面積	無し
価格	990万円	3.3m ² 単価	206,595円
物件所在地	北九州市八幡西区幸神1丁目12-30		
交通	西鉄バス幸神停 徒歩1分		
土地権利	所有権	地目	宅地
都市計画	市街化区域	用途地域	第1種中高層住居専用地域
建ぺい率	60%	容積率	200%
他の法令上の制限			
地勢	平坦		
引渡条件	現況渡し		
現況	更地	引渡日	即時
接道状況(角地・間口)	南側約7.8m公道間口約9.23m奥行約17m		
設備	前面道路まで上下水道配管あり		
備考	熊西小学校・熊西中学校 公簿取引(地積・更正済み)		

アットホーム・ファクトシート (不動産情報流通システム専用物件資料)



図面コード: MT1232626 物件番号 76410088-5

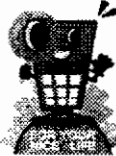

福岡県知事免許(6)第10747号 (社)福岡県宅地建物取引業協会会員
株式会社 不動産バンク
北九州市小倉北区米町1丁目5番18号(第15エルザビル1F)

☎093(512)1655
FAX093(521)3429

担当: 藤川



★当
携帯サ
こちら
サイト
は!!は

客付会社様へ
広告掲載可!!
(ネット・情報誌・新聞折込等
事前承諾不要)

- 手数料: 分かれ
- 取引態様: 専任媒介
- 情報公開日: 22.1.7

物件所在
福岡
八幡西区
幸神

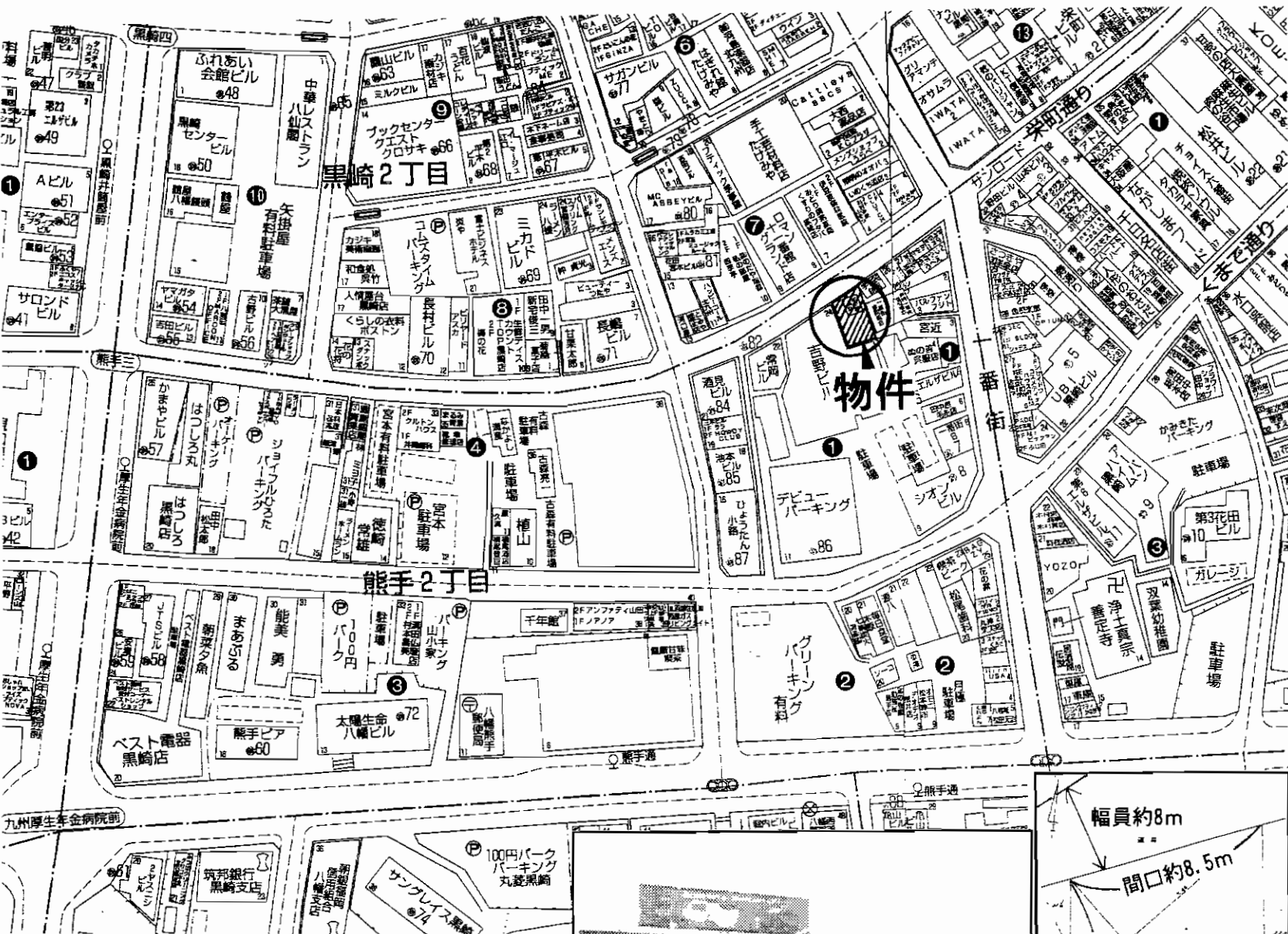

黒崎商店街の好立地!
商業用地に適す!

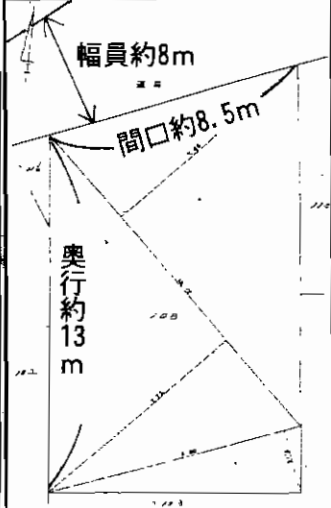

売地

店舗・事務所・アパート

JR黒崎駅(400m)

土地面積 107.16㎡(32.41坪) ほか私道面積

価格 **1,680万円** 3.3㎡単価 51.8万円

物件所在地 (住居表示)北九州市八幡西区熊手2丁目1-24
(登記地番)北九州市八幡西区熊手2丁目108番

交通 JR黒崎駅 徒歩5分
西鉄バス熊手通停 徒歩3分

土地権利	所有権	地目	宅地
都市計画	市街化区域	用途地域	商業地域
建ぺい率	80%	容積率	400%
他の法令上の制限	防火地域		
地勢	平坦		
引渡条件	現況渡し		
現況	更地	引渡日	即
接道状況(角地・間口)	間口約8.5m、奥行約13mの北西側で幅員約8mの公道		
設備	電気・上下水道(前面道路)		
備考			

アットホーム・ファクトシート (不動産情報流通システム専用物件資料)



図面コード: MT1272321 物件番号 76320500-5



福岡県知事免許(6)第10747号 (社)福岡県宅地建物取引業協会会員
株式会社 不動産バンク
北九州市小倉北区米町1丁目5番18号(第15エルザビル1F)

☎093(512)1655
FAX093(521)3429

担当:藤川



★当社は携帯サイトはご利用から!!!

客付会社様へ
広告掲載可!!
(ネット・情報誌・新聞折込等
事前承諾不要)

- 手数料:分かれ
- 取引態様:専任媒介
- 情報公開日:22.1.7

物件所在
福岡
八幡西区
熊手

・南東角地!!
・閑静な住宅街

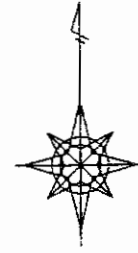

対象物件

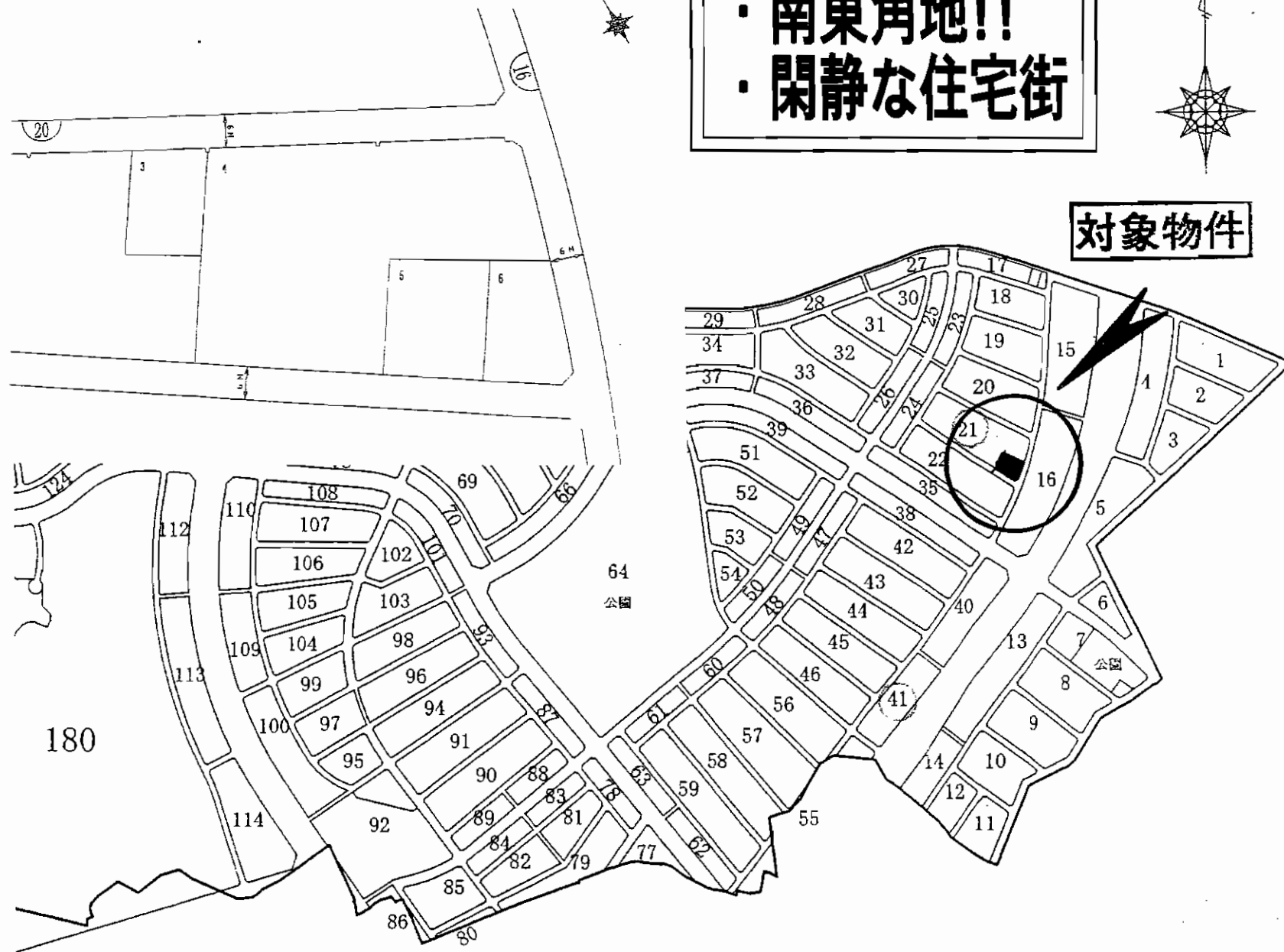

北九州学術・研究都市北部土地区画整理事業内

物件種目	売地		
最適用途	住宅用地		
最寄駅	JR折尾駅		
土地面積	実測297㎡(約89.84坪)	ほかに私道面積	
価格	1,530万円	3.3㎡単価	17.04万円
物件所在地	北九州市八幡西区大字本城 (学研北部地区21街区6画地)		
交通	北九州市営バス払川停 徒歩7分(560m)		
土地権利	所有権	地目	田
都市計画	市街化区域	用途地域	第1種低層住居専用地域
建ぺい率	40%	容積率	60%
他の法令上の制限	土地区画整理法、建築基準法指定、道路斜線制限、北側斜線制限、日影制限外壁後退無		
地勢			
引渡条件	現況渡し		
現況	更地	引渡日	相談
接道状況(角地・間口)	南東側幅員約6.00m公道 接面約20.5m 南西側幅員約6.00m公道 接面約14.0m		
設備	公共上下水道・都市ガス		
備考	・南東角地 小学校：本城小学校 中学校：本城中学校		

アットホーム・ファクトシート (不動産情報流通システム専用物件資料)



図面コード：MF1229321 物件番号76320499-8



国土交通大臣免許(9)第2880号 福岡県宅地建物取引業協会
(社)不動産流通経営協会会員 九州不動産公正取引協議会加盟
積和不動産九州(株)

〒812-8567 福岡市博多区博多駅前3丁目25番21号 博多駅前ビジネスセンター3F
福岡営業所 **8092(441)6311**
〒802-0001 北九州市小倉北区浅野2丁目14番1号 KMMビル6F
福岡営業所北九州店 **8093(521)6131** 担当:阿部

客付会社様へ

広告転載不可

- 手数料:分かれ
- 取引態様:媒介
- 情報公開日:22.1.7

物件所在
福岡
八幡西区
本城

水巻町猪熊

売地

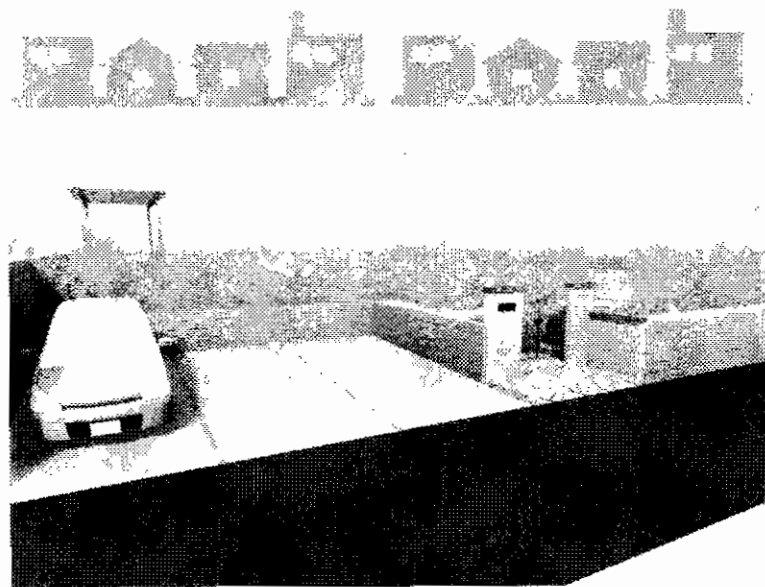
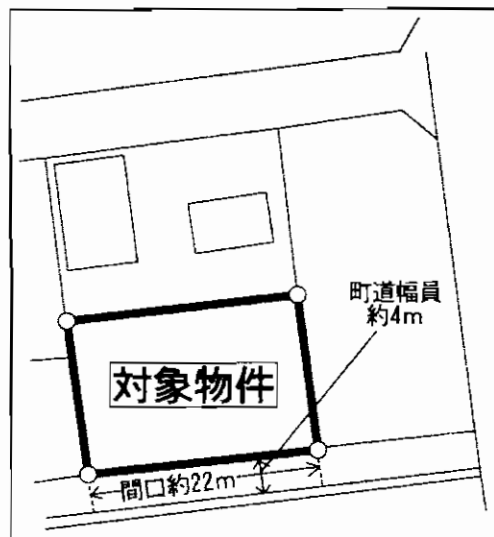

(イメージパースです。)

★水巻ダイエー至近!
買物便利です!!
★公簿:350.15㎡(105.92坪)
★国道3号線も近く
アクセス良好!

落ち着いた住環境

値下げしました!



物件種目	売地		
最適用途	住宅		
最寄駅	JR水巻駅		
土地面積	350.15㎡(105.92坪)(公簿)	ほかに私道面積	
価格	830万円	3.3㎡単価	
物件所在地	遠賀郡水巻町猪熊4丁目2-11		
交通	市営バス鷹見神社入り口停 徒歩2分		
土地権利	所有権	地目	宅地
都市計画	非線引区域	用途地域	第1種低層住居専用地域
建ぺい率	40%	容積率	60%
他の法令上の制限	建物高10m以上、外壁後退距離1m以上、敷地200㎡以上		
地勢			
引渡条件	現況渡し		
現況	更地	引渡日	即
接道状況(角地・間口)	南側町道幅員約4mに約22m接道		
設備	水道		
備考	※前面道路との高低差約1.2m有 下水道分担金:500円/㎡		

アットホーム・ファクトシート (不動産情報流通システム専用物件資料)



H21.12月度登録 No.76320081
価格880万円より値下げ再配布

図面コード: MF1269326 物件番号 76410103-3



福岡県知事免許(6)第10747号 (社)福岡県宅地建物取引業協会会員

株式会社 **不動産バンク**

北九州市小倉北区米町1丁目5番18号(第15エルザビル1F)

093(512)1655

FAX093(521)3429

担当:藤川



★当社
携帯サイトは
こちらから!!

客付会社様へ

広告掲載可!!
(ネット・情報誌・新聞折込等
事前承諾不要)

- 手数料:分かれ
- 取引態様:専任媒介
- 情報公開日:22.1.7

物件所在
福岡
遠賀郡
水巻町

新築が立ち並ぶ閑静な住宅街!
最後の1区画!

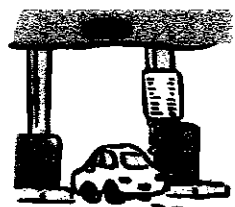

都市高速
馬場山インター
至近!!

池田小学校900m!

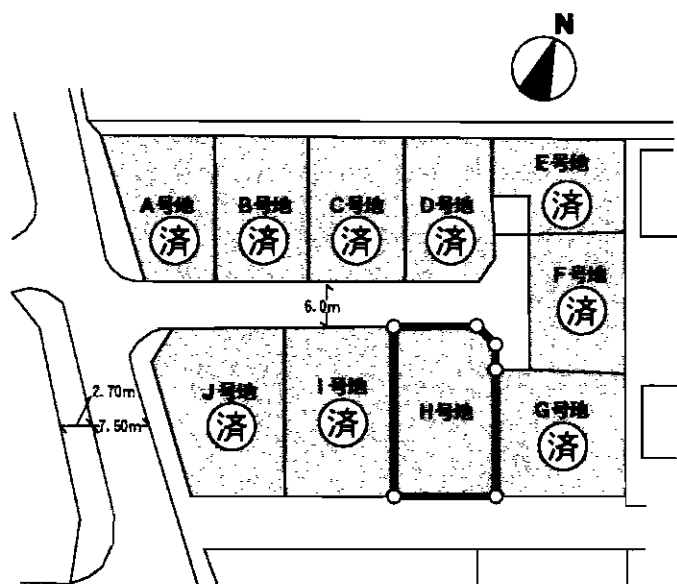

★建築条件なし★

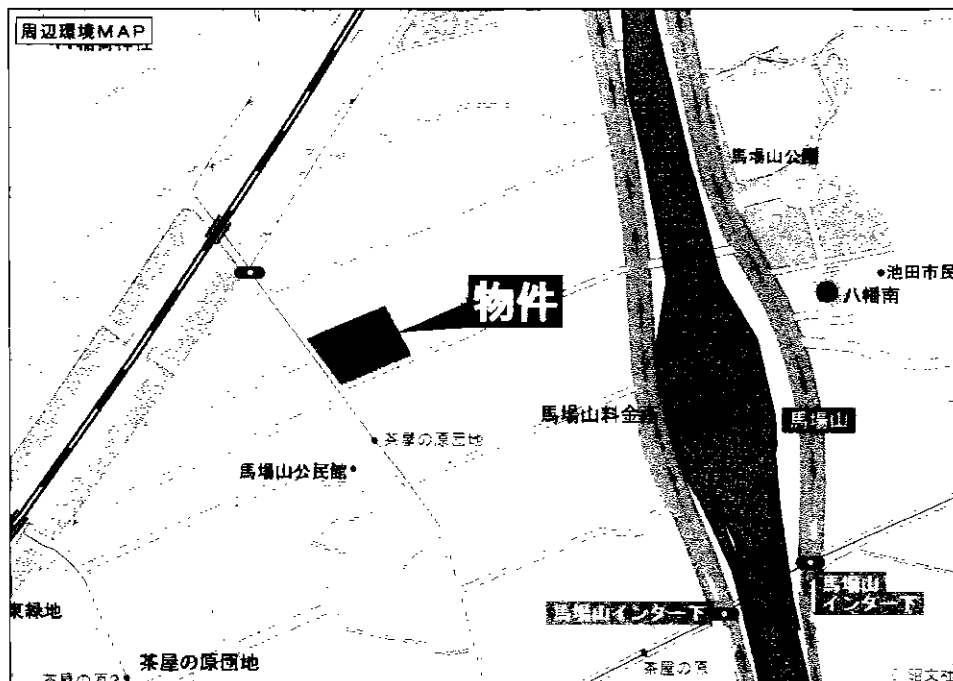

最適用途	新築住宅用地		
最寄駅	都市高速馬場山インター		
土地面積	214.88㎡(65.00坪)	ほかに私道面積	なし
価格	820万円	3.3㎡単価	12.6万円
物件所在地	北九州市八幡西区馬場山10番		
交通	西鉄バス茶屋の原団地停 徒歩1分		
土地権利	所有権	地目	宅地
都市計画	市街化区域	用途地域	第1種住居地域
建ぺい率	60%	容積率	200%
他の法令上の制限			
地勢			
引渡条件	現況渡し		
現況	更地	引渡日	即時
接道状況(角地・間口)	南5.4m公道間口11.71m 北6m公道間口9.8m		
設備	上下水道・電気		
備考	開発検査済 北九州市指令建都指定(市)第19-4号		

アットホーム・ファクトシート (不動産情報流通システム専用物件資料)



図面コード: L1269325

物件番号: 76410069-2



福岡県知事免許(2)第14293号 (社)福岡県宅地建物取引業協会

有限会社 井手口興産

北九州市戸畑区千防二丁目18番7号
☎093(882)6604
FAX093(882)6605

客付会社様へ
広告掲載要確認

- 手数料:3%
- 取引態様:売主
- 情報公開日:22.1.6

物件所在
福岡
八幡西区
馬場山

八幡西区塔野2丁目/88.32坪

角地

断面概要図

平面概要図

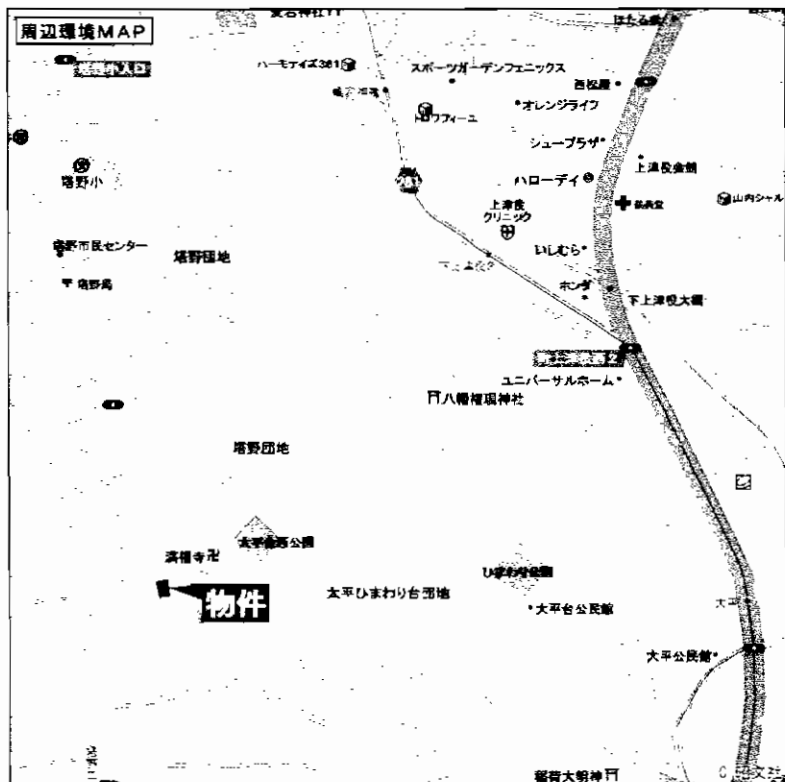
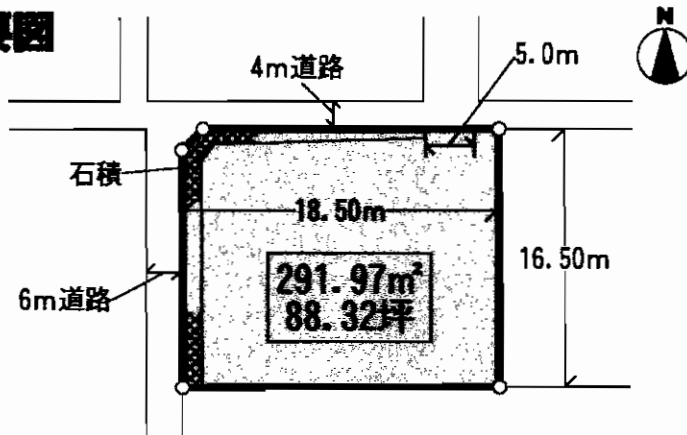
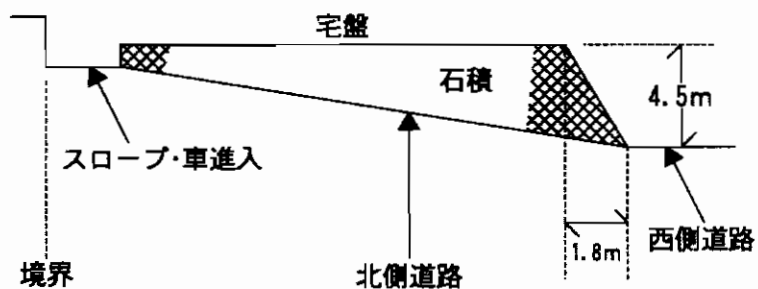

◆眺望の開けた広い宅地◆

- ★駐車場はスロープにて宅内
- ★塔野小学校まで徒歩3分
- ★国道200号線・小嶺インターチェンジ近く！
交通至便！！

★サンリブ・ハローデイ・ショッパーズモールなど
付近にあり。買い物便利！

最適用途	注文住宅用地・建売住宅用地		
最寄駅	塔野団地バス停		
土地面積	291.97m ² (88.32坪)	ほかに私道面積	
価格	690万円	3.3m ² 単価	約7.8万円
物件所在地	北九州市八幡西区塔野2丁目861-6		
交通	塔野団地バス停 徒歩7分		
土地権利	所有権	地目	宅地
都市計画	市街化区域	用途地域	第1種低層住居専用地域
建ぺい率	50%	容積率	80%
他の法令上の制限	特別に無し		
地勢			
引渡条件	更地渡し		
現況	更地	引渡日	即
接道状況(角地・開口)	西側(認定6m)・北側(認定4m)接道の角地		
設備	公共上下水道・九州電力・都市ガス		
備考	J R折尾駅まで車で15分 現況測量済 建築条件無し		

アットホーム・ファクトシート (不動産情報流通システム専用物件資料)



H21年8月19日公開(No.76280382)
価格839万円より値下げ

図面コード: LF1272325 物件番号: 76410044-3



福岡県知事免許(9)第6784号
日東興産株式会社
北九州市八幡西区黒崎5丁目2番12号102

8093-641-8613
FAX093-642-7278

客付会社様へ

値下げ再配布
広告転載可

- 手数料:3%
- 取引態様:売主
- 情報公開日:22.T.6

物件所在
福岡
八幡西区
塔野

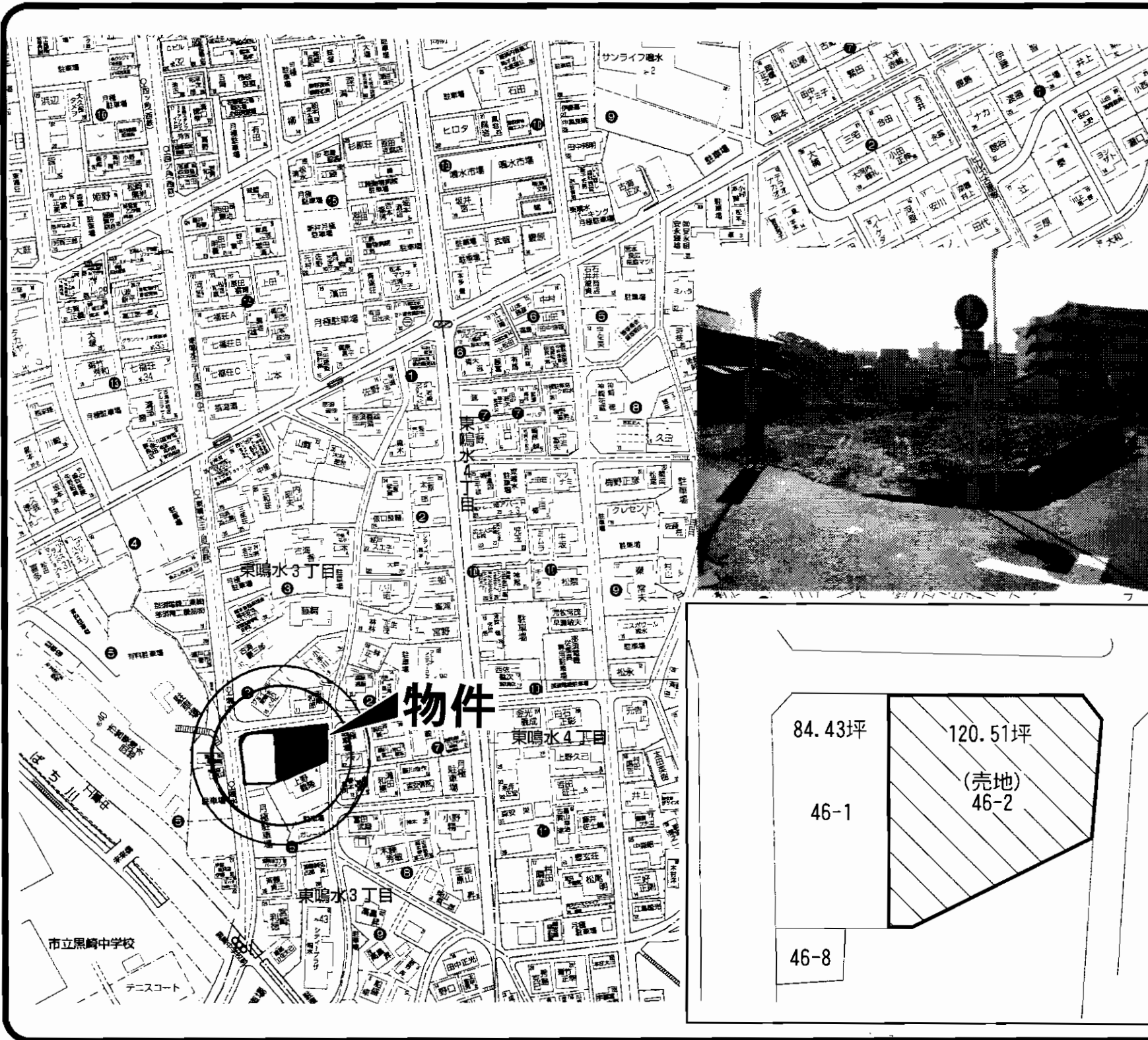

物件種目	売土地		
最適用途	住宅		
最寄駅	JR黒崎駅		
土地面積	398.41m ² (120.51坪)	ほかに 私道面積	
価格	1,990万円	3.3m ² 単価	16.5万円
物件所在地	北九州市八幡西区東鳴水3丁目6-30 (黒崎中学校東)		
交通	西鉄バス鳴水停 徒歩1分		
土地権利	所有権	地目	宅地
都市計画	市街化区域	用途地域	第1種中高層住居専用地域
建ぺい率	60%	容積率	200%
他の法令上の制限	東側公道中心線より2m(セットバック要)		
地勢	平地 雑壇		
引渡条件	現況渡し		
現況	更地	引渡日	即
接道状況 (角地・開口)	北側4mの公道に23m面する 東側3.5mの公道に12m面する		
設備	公共上下水道・都市ガス・九州電力		
備考	黒畑小学校・黒崎中学校		

アットホーム・ファクトシート (不動産情報流通システム専用物件資料)

物件番号 76320372-4



福岡県知事免許(11)第3904号

西日本不動産(株)

北九州市八幡西区藤田1丁目2番9号

8093(621)5700

FAX093(621)5550



★当社
携帯サイトは
こちらから!!!

客付会社様へ

広告転載可

- 手数料:分かれ
- 取引態様:媒介
- 情報公開日:22.1.6

物件所在
福岡
八幡西区
東鳴水

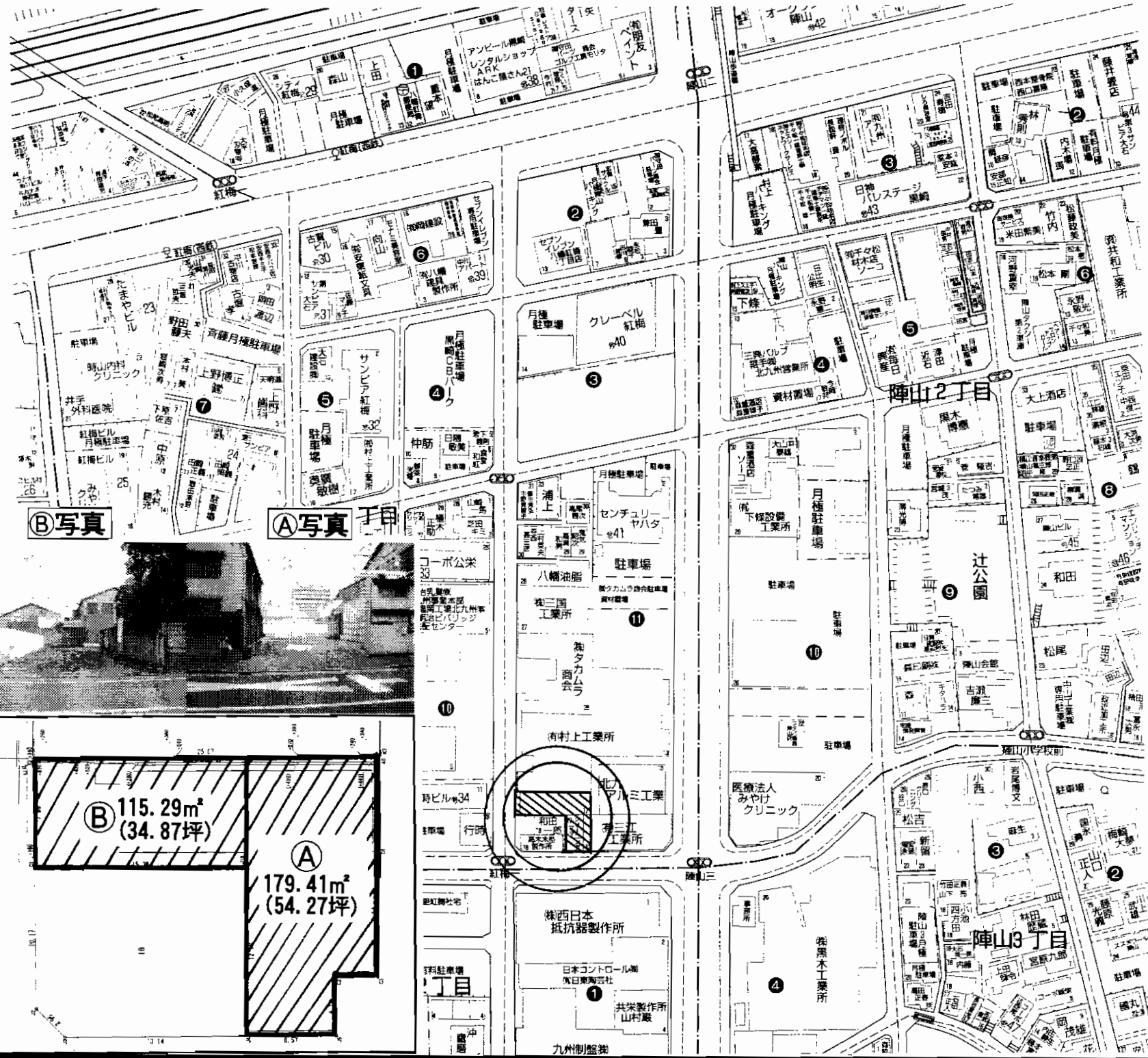

物件種目	売地		
最適用途	住宅、店舗等		
最寄駅	JR黒崎駅		
土地面積	①号地179.40m ² (54.27坪)	ほかに私道面積	
価格	1,200万円	3.3m ² 単価	22.1万円
物件所在地	北九州市八幡西区紅梅1丁目11-17		
交通	西鉄バス紅梅停 徒歩3分		
土地権利	所有権	地目	宅地
都市計画	市街化区域	用途地域	準工業地域
建ぺい率	60%	容積率	200%
他の法令上の制限			
地勢			
引渡条件	現況渡し		
現況	更地	引渡日	相談
接道状況(角地・間口)			
設備	電気・都市ガス・トイレ		
備考	①+②での売買も可 1,980万円(89.14坪)		

アットホーム：ファクトシート（不動産情報流通システム専用物件資料）

物件番号76320371-4



福岡県知事免許(11)第3904号

西日本不動産(株)

北九州市八幡西区藤田1丁目2番9号

8093(621)5700
FAX093(621)5550



★当社携帯サイトはこちらから!!

客付会社様へ

広告転載可

- 手数料:分かれ
- 取引態様:媒介
- 情報公開日:22.1.6

物件所在
福岡
八幡西区
紅梅

売土地
八幡西区
割子川2丁目



物件種目	事業用売地		
最適用途	マンション・流通店舗		
最寄駅	JR黒崎駅		
土地面積	712m ² (215.38坪)	ほかに私道面積	
価格	5,384万円	3.3m ² 単価	25万円
物件所在地	北九州市八幡西区割子川二丁目4番-1, -10		
交通	国道200号沿線 西鉄バス割子川停 徒歩1分		
土地権利	所有権	地目	田
都市計画	市街化区域	用途地域	近隣商業地域
建ぺい率	90%	容積率	200%
他の法令上の制限			
地勢			
引渡条件	現状渡し		
現況	居住中	引渡日	契約後3ヶ月
接道状況(角地・間口)	200号線に面する角地		
設備	上下水道・都市ガス・九州電力		
備考	※解体相談可		

アットホーム・ファクトシート (不動産情報流通システム専用物件資料)



物件番号 76320374-4

福岡県知事免許(11)第3904号

西日本不動産(株)

北九州市八幡西区藤田1丁目2番9号

8093 (621) 5700
FAX093 (621) 5550



★
携帯サイトは
こちらから!!

客付会社様へ
広告転載可

- 手数料:分かれ
- 取引態様:媒介
- 情報公開日:22.1.6

物件所在
福岡
八幡西区
割子川



物件種目	売土地(解体渡)		
最適用途	住宅用地		
最寄駅	JR黒崎駅		
土地面積	75.6㎡(22.86坪)	ほかに私道面積	
価格	548万円	3.3㎡単価	
物件所在地	北九州市八幡西区東鳴水4丁目4番35号		
交通	JR鹿児島本線黒崎駅 徒歩20分		
土地権利	所有権	地目	宅地
都市計画	市街化区域	用途地域	第1種中高層住居専用地域
建ぺい率	60%	容積率	200%
他の法令上の制限	宅地造成工事規制区域(その他規制ナシ)		
地勢			
引渡条件	解体更地渡し		
現況	上物有り	引渡日	即時
接道状況(角地・間口)	北側約7m間口約8.5m 東側約6m間口約12m		
設備	公共上下水道・都市ガス		
備考	鳴水・古屋敷遺跡 古屋有り：木造瓦葺1階建、36.59㎡(11.06坪) 3DK、昭和31年8月築 駐車場：無		

アットホーム・ファクトシート (不動産情報流通システム専用物件資料)



物件番号 76320370-4

福岡県知事免許(11)第3904号

西日本不動産(株)

北九州市八幡西区藤田1丁目2番9号

☎093(621)5700
FAX093(621)5550



★
携帯サイトは
こちらから!!

客付会社様へ

広告転載可

- 手数料:分かれ
- 取引態様:媒介
- 情報公開日:22.1.6

物件所在
福岡
八幡西区
東鳴水

◎大通り公園に面して◎
◎4味2戸3トコロ◎

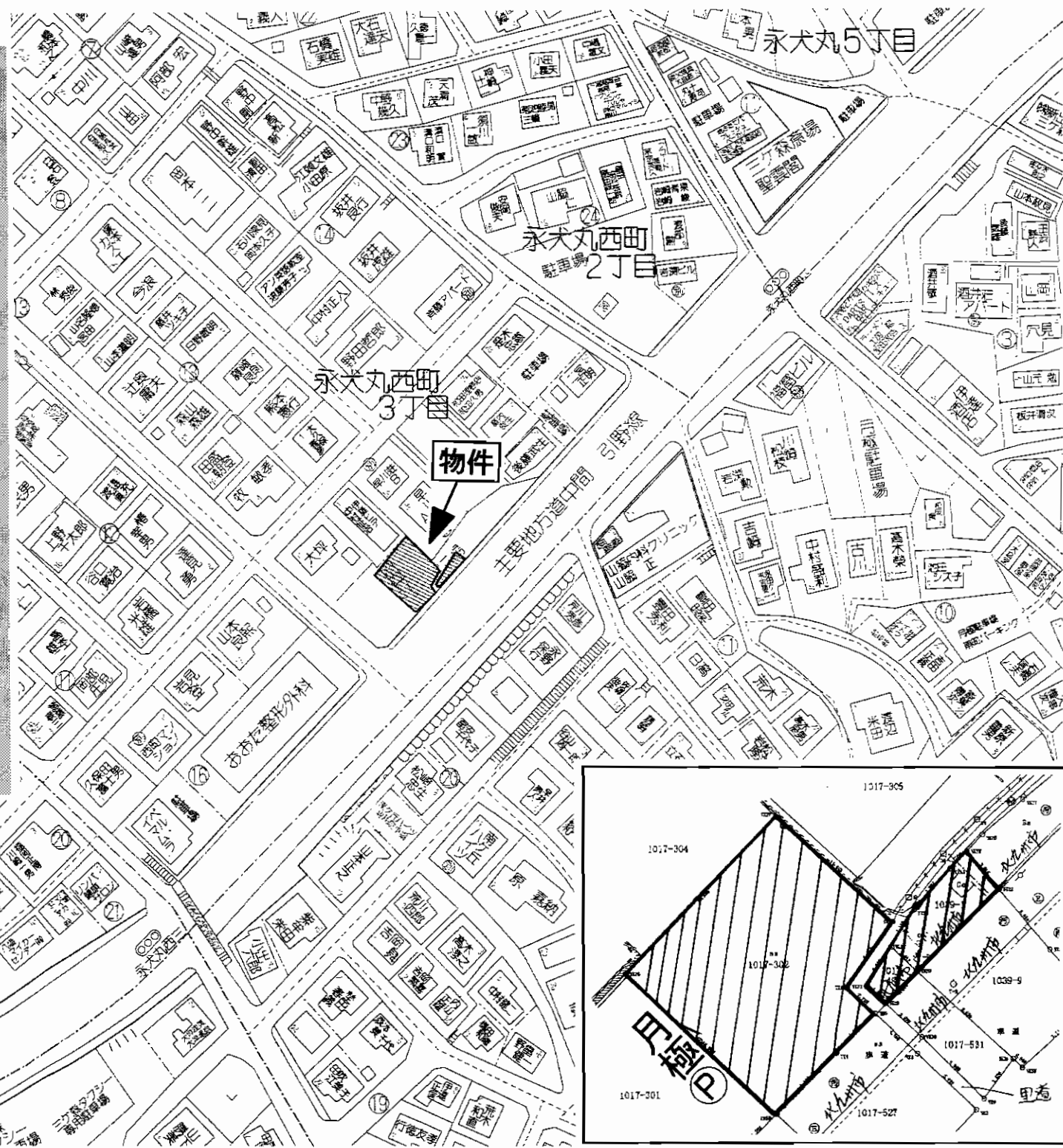

売土地

テナント用地

筑豊電鉄三ヶ森駅

土地面積	220.60m ² (66.73坪)	ほかに私道面積	
価格	1,500万円	3.3m ² 単価	22.47万円

物件所在地	北九州市八幡西区永犬丸西町三丁目1017-302
交通	筑豊電鉄「三ヶ森」駅 徒歩7分

土地権利	所有権	地目	宅地
都市計画	市街化区域	用途地域	第2種住居地域
建ぺい率	60%	容積率	200%
他の法令上の制限			
地勢			
引渡条件	現況渡し		
現況	更地	引渡日	即
接道状況(角地・間口)	南東側、幅員約22m舗装県道に接する		
設備	上下水道・ガス(調査中)		
備考			

アットホーム・ファクトシート (不動産情報流通システム専用物件資料)



物件番号 76320368-4

福岡県知事免許(11)第3904号

西日本不動産(株)

北九州市八幡西区藤田1丁目2番9号

☎093(621)5700
FAX093(621)5550



★当サイトは
こちらから!!

客付会社様へ

広告転載可

- 手数料:分かれ
- 取引態様:媒介
- 情報公開日:22.1.6

物件所在
福岡
八幡西区
永犬丸西町

★JR折尾駅 徒歩12分★

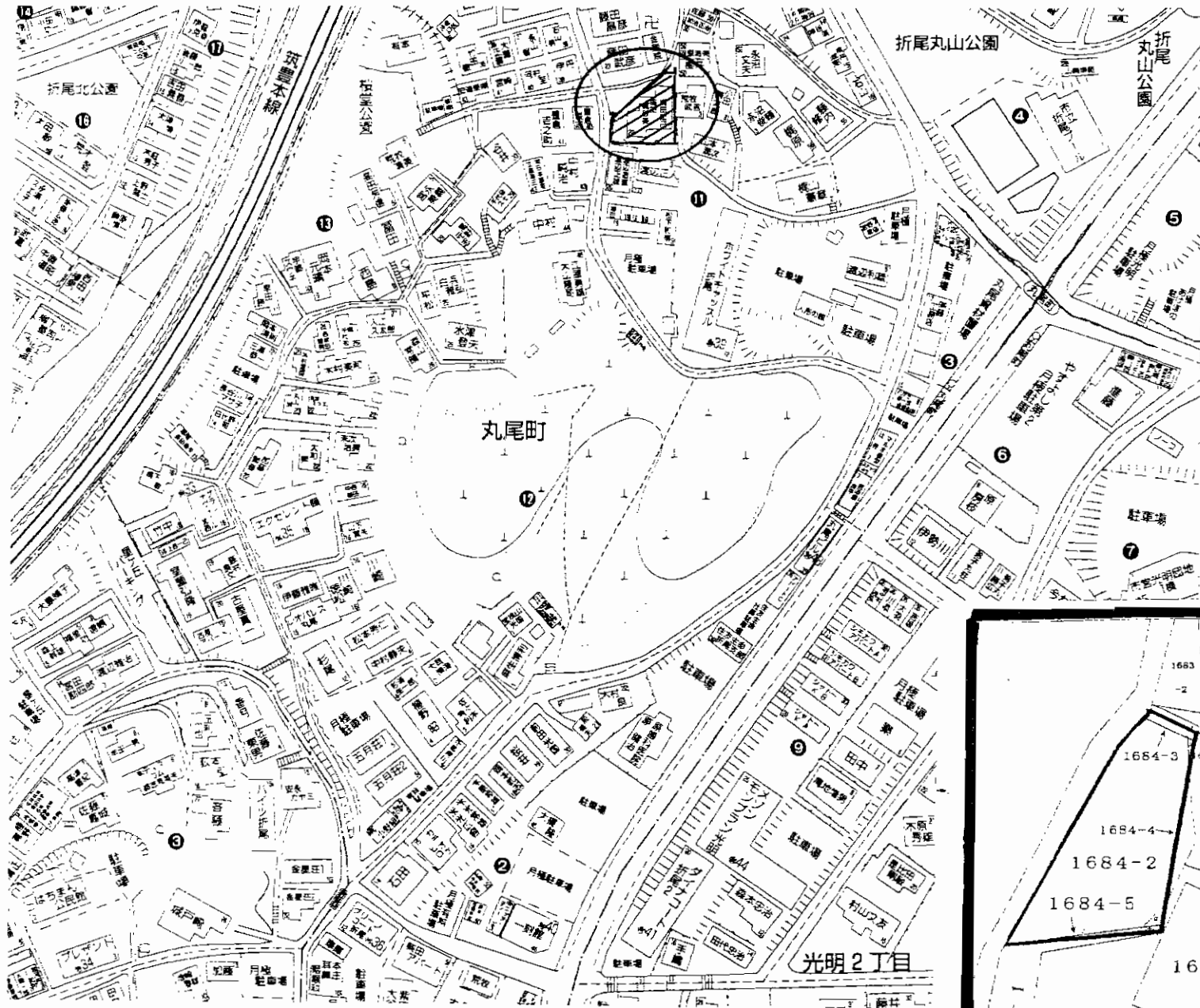

売土地

住宅

JR折尾駅

土地面積	248.52m ² (75.17坪)	ほかに私道面積	なし
価格	1,380万円	3.3m ² 単価	18.3万円

物件所在地	北九州市八幡西区丸尾町11-22 北九州市八幡西区丸尾町1684-2他6筆
交通	JR鹿児島本線折尾駅 徒歩12分 丸尾町バス停 徒歩4分

土地権利	所有権	地目	宅地
都市計画	市街化区域	用途地域	第1種住居地域
建ぺい率	60%	容積率	200%
他の法令上の制限			
地勢	角地		

引渡条件	現況有姿・解体更地渡し相談可		
現況	賃貸中	引渡日	契約後6ヶ月以内

接道状況(角地・間口)	北西側公道に約32m接する(丸尾11号線) 幅員3.2m~7.7m(再建築時道路相談要)		
-------------	---	--	--

設備	九州電力・上下水道・都市ガス		
----	----------------	--	--

備考	建物…木造平家建(110.89m ²) 5LDK・S37年築、増築		
----	--	--	--

アットホーム・ファクトシート (不動産情報流通システム専用物件資料)



図面コード: MF1229318 物件番号 76320386-5

福岡県知事免許(4)第13182号 (社)全日本不動産協会会員

JOB 株式会社 **ジョブ**

〒807-0831 北九州市八幡西区則松4丁目7番11号

☎(093)601-8666

FAX(093)601-8677

定休日 水曜日

客付会社様へ

広告掲載要相談
諸条件相談可

■手数料:分かれ

■取引態様:媒介

■情報公開日:22.1.6

物件所在

福岡

八幡西区

丸尾町

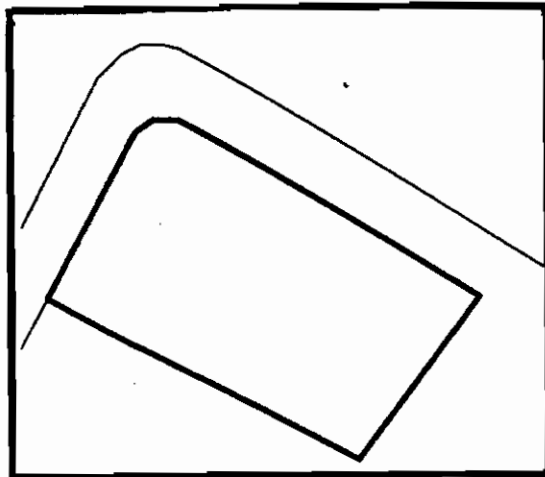

売土地

住宅用地

JR海老津駅

土地面積	公簿363.9m ² (110.07坪)	ほかに私道面積	0m ²
価格	770万円	3.3m ² 単価	7.0万円

物件所在地	遠賀郡岡垣町山田峠二丁目1番		
交通	西鉄バス山田峠停 徒歩5分		
土地権利	所有権	地目	宅地
都市計画	非線引区域	用途地域	第1種低層住居専用地域
建ぺい率	40%	容積率	60%
他の法令上の制限			
地勢			
引渡条件	現況渡し		
現況	更地	引渡日	即時
接道状況(角地・間口)	北側約4.0m 公道 間口約26m 西側約4m 公道 間口約15m		
設備			
備考	北西の角地		

アットホーム・ファクトシート (不動産情報流通システム専用物件資料)



図面コード: M1269321

物件番号 76320459-5



福岡県知事免許(2)第14293号 (社)福岡県宅地建物取引業協会

有限会社 **井手口興産**

北九州市戸畑区千防二丁目18番7号

TEL 093(882)6604

FAX 093(882)6605

客付会社様へ

広告転載要確認

- 手数料:分かれ
- 取引態様:媒介
- 情報公開日:22.1.6

物件所在
福岡
遠賀郡
岡垣町

売土地 若松区山ノ堂町



車庫2台(南側道路)

南側道路と高低差がありますが、
駐車場2台分及び階段を新設しています!



駐車場からの階段



宅地部分

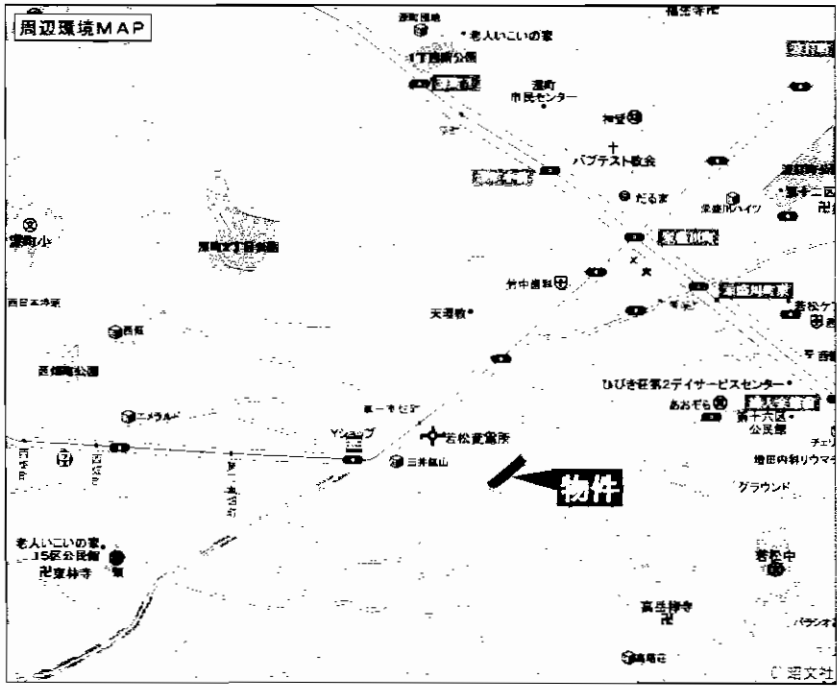

眺望 日当り良好!

校区
深町小学校
若松中学校

 市営バス
第一東畑町停徒歩3分

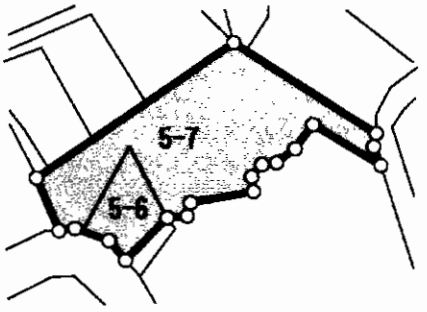

**597.61m²
180.77坪**

最適用途	住宅用地		
最寄駅	JR若松駅		
土地面積	公簿597.61m ² (180.77坪)	ほかに私道面積	
価格	1,200万円	3.3m ² 単価	6.6万円
物件所在地	北九州市若松区山ノ堂町8番		
交通	市営バス第一東畑町停 徒歩3分		
土地権利	所有権	地目	宅地
都市計画	市街化区域	用途地域	第1種中高層住居専用地域
建ぺい率	60%	容積率	200%
他の法令上の制限			
地勢			
引渡条件	現況渡し		
現況	更地	引渡日	即時
接道状況(角地・間口)	南側約5m公道間口約8m 東側約2.5m公道間口約3m		
設備	上下水道・電気		
備考			

アットホーム・ファクトシート (不動産情報流通システム専用物件資料)



図面コード: L1269325 物件番号: 76410067-3



福岡県知事免許(2)第14293号 (社)福岡県宅地建物取引業協会
井手口興産
有限会社

北九州市戸畑区千防二丁目18番7号
8093(882)6604
FAX093(882)6605

客付会社様へ
広告転載要確認

- 手数料:分かれ
- 取引態様:媒介
- 情報公開日:22.T.6

物件所在
福岡
若松区
山ノ堂町



売土地 住宅

JR 若松駅

土地面積	約155.4 m ² (47坪)	ほかに 私道面積	無 m ²
価格	940万円	3.3m ² 単価	20万円

物件所在地
北九州市若松区古前一丁目9番8
住居表示:北九州市若松区古前1丁目10番18号

交 通
筑豊 本 線 若 松 駅
市営 若松体育館前バス停 徒歩2分

土地権利	所有権	地 目	宅地
都市計画	市街化区域	用途地域	近隣商業地域
建ぺい率	80 %	容積率	200 %
他の法令上の制限	宅地造成工事規制区域		
地 勢	平 坦		
引渡条件	現況渡し		
現 況	更地	引渡日	即
接道状況(角地・間口)	北西側公道約5.92mに7.6m接道予定。		
設 備	電気・上下水道・都市ガス		
備 考	古前小、若松中校区。 9番8:206.46坪から分筆予定の物件(実測精算)		

アットホーム・ファクトシート (不動産情報流通システム専用物件資料)



図面コード: MT1232626 物件番号 76410112-5

県知事免許(12)第1957号
株式会社 **相和商会**

(社)福岡県宅地建物取引業協会会員
北九州市若松区大井戸町6番27号
TEL093(771)5684 FAX093(751)7050

客付会社様へ
■手数料:分かれ
■取引態様:専任媒介
■情報公開日:22.1.7
広告転載不可

物件所在
福岡
若松区
古前

眺望良好！広々95坪！日当たり良好！
住宅用地として最適です！

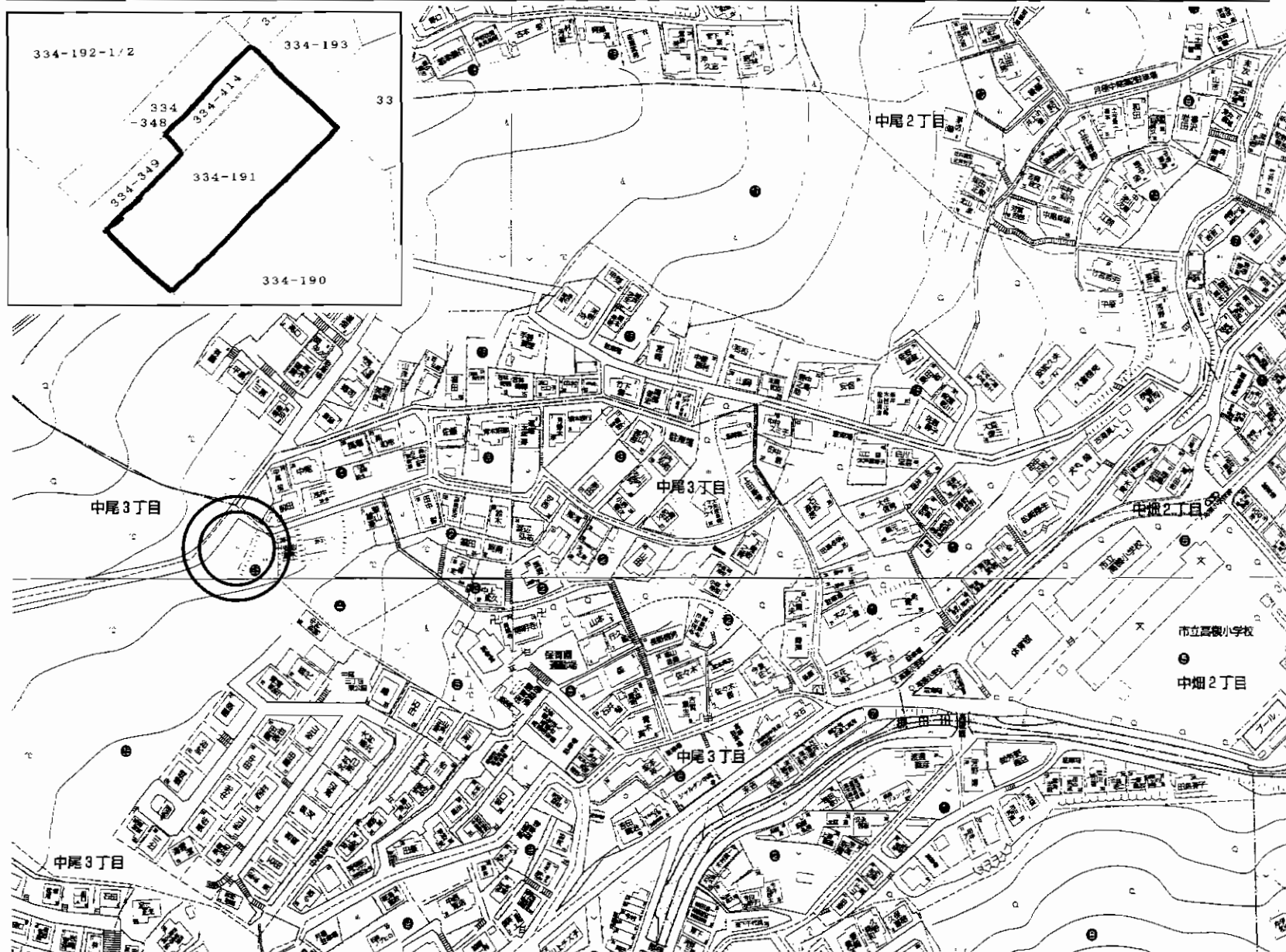
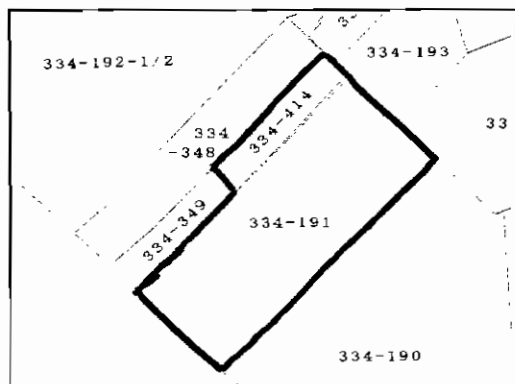

売地

住宅用地

JRスペースワールド駅

314.4m² (95.1坪) ほかに私道面積

790万円 3.3m²単価 8.3万円

北九州市八幡東区中尾3丁目334-191・334-414

西鉄バス高槻小学校前停 徒歩5分

土地権利	所有権	地目	山林
都市計画	市街化区域	用途地域	第1種低層住居専用地域
建ぺい率	50%	容積率	80%
他の法令上の制限	宅地造成規制区域、高さ制限10m、壁面後退1m、皿倉風致地区		
地勢			
引渡条件	現況渡し		
現況	更地	引渡日	即
接道状況(角地・間口)	北西側幅員約6mの公道に7m接道 北東側幅員約4mの私道に8m接道		
設備	上下水道・都市ガス・電気		
備考	高槻小学校・槻田中学校区		

アットホーム・ファクトシート (不動産情報流通システム専用物件資料)



図面コード：M1269321 物件番号 76320460-5

福岡県知事免許(2)第14293号 (社)福岡県宅地建物取引業協会



有限会社 **井手口興産**

北九州市戸畑区千防二丁目18番7号

☎093(882)6604

FAX093(882)6605

客付会社様へ

広告転載要確認

- 手数料:分かれ
- 取引態様:専任媒介
- 情報公開日:22.1.6

物件所在

福岡
八幡東区
中尾

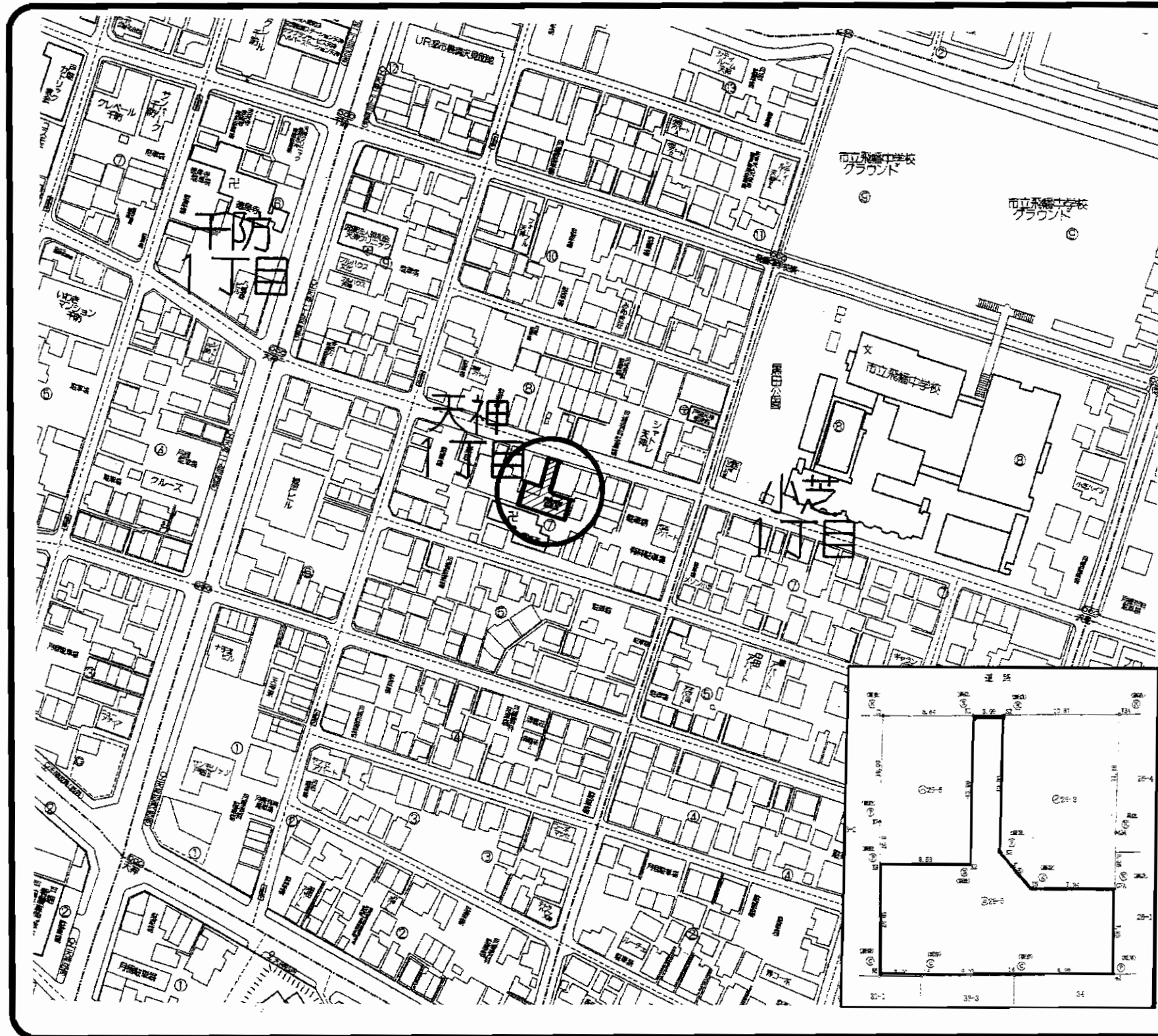

物件種目	売土地		
最適用途	住宅用地		
最寄駅	J R 戸畑駅		
土地面積	255.92m ² (77.41坪)	ほかに私道面積	無
価格	1,680万円	3.3m ² 単価	23万円
物件所在地	北九州市戸畑区天神一丁目26番		
交通	西鉄バス天神一丁目停 徒歩3分		
土地権利	所有権	地目	宅地
都市計画	市街化区域	用途地域	第1種住居地域
建ぺい率	60%	容積率	200%
他の法令上の制限			
地勢			
引渡条件	現況渡し		
現況	更地	引渡日	即時
接道状況(角地・間口)	北側約8m公道 間口約3m		
設備	上下水道・電気・都市ガス		
備考	あやめが丘小学校・飛幡中学校区		

アットホーム・ファクトシート (不動産情報流通システム専用物件資料)



図面コード：MF1229319 物件番号76320436-8



福岡県知事免許(2)第14293号 (社)福岡県宅地建物取引業協会

有限会社 井手口興産

北九州市戸畑区千防二丁目18番7号
☎093(882)6604
 FAX093(882)6605

客付会社様へ
 広告転載要確認

- 手数料:分かれ
- 取引態様:専任媒介
- 情報公開日:22.1.6

物件所在
 福岡
 戸畑区
 天神

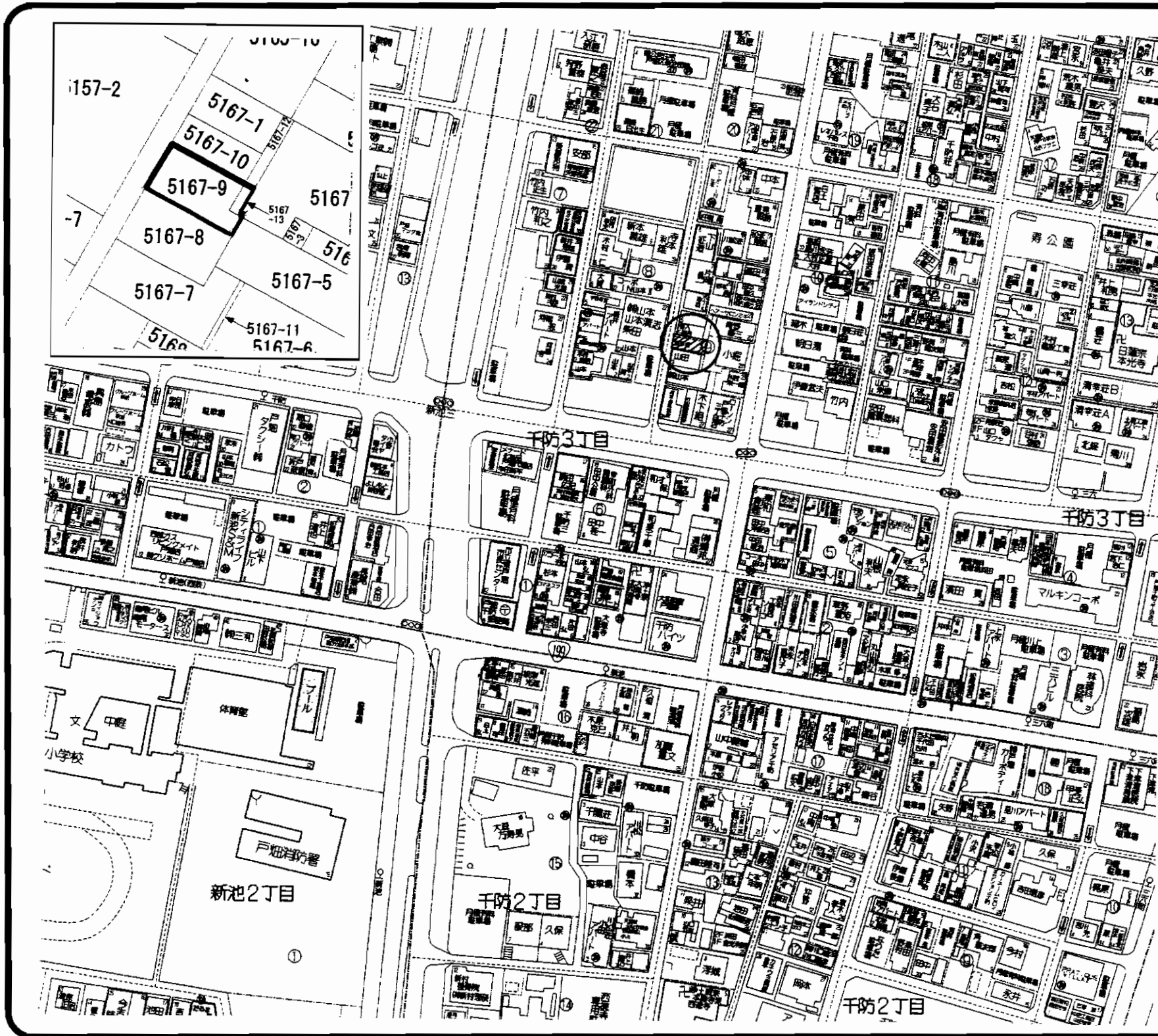

売土地

住宅用地

JR九州工大前駅

物件種目	住宅用地		
最適用途	住宅用地		
最寄駅	JR九州工大前駅		
土地面積	公簿85.21㎡(25.77坪)	ほかに私道面積	
価格	480万円	3.3㎡単価	18.6万円
物件所在地	北九州市戸畑区千防三丁目9番		
交通	西鉄バス千防停 徒歩2分		
土地権利	所有権	地目	宅地
都市計画	市街化区域	用途地域	近隣商業地域
建ぺい率	80%	容積率	200%
他の法令上の制限	準防火地域		
地勢			
引渡条件	現況渡し		
現況	更地	引渡日	相談
接道状況(角地・間口)	西側約2.7m 公道 間口約6.8m		
設備	上下水道・電気		
備考	セットバック有り		

アットホーム・ファクトシート (不動産情報流通システム専用物件資料)



図面コード：MF1272319 物件番号 76320439-8



福岡県知事免許(2)第14293号 (社)福岡県宅地建物取引業協会
有限会社 井手口興産

北九州市戸畑区千防二丁目18番7号
☎093(882)6604
FAX093(882)6605

客付会社様へ
広告転載要確認

- 手数料:分かれ
- 取引態様:媒介
- 情報公開日:22.1.6



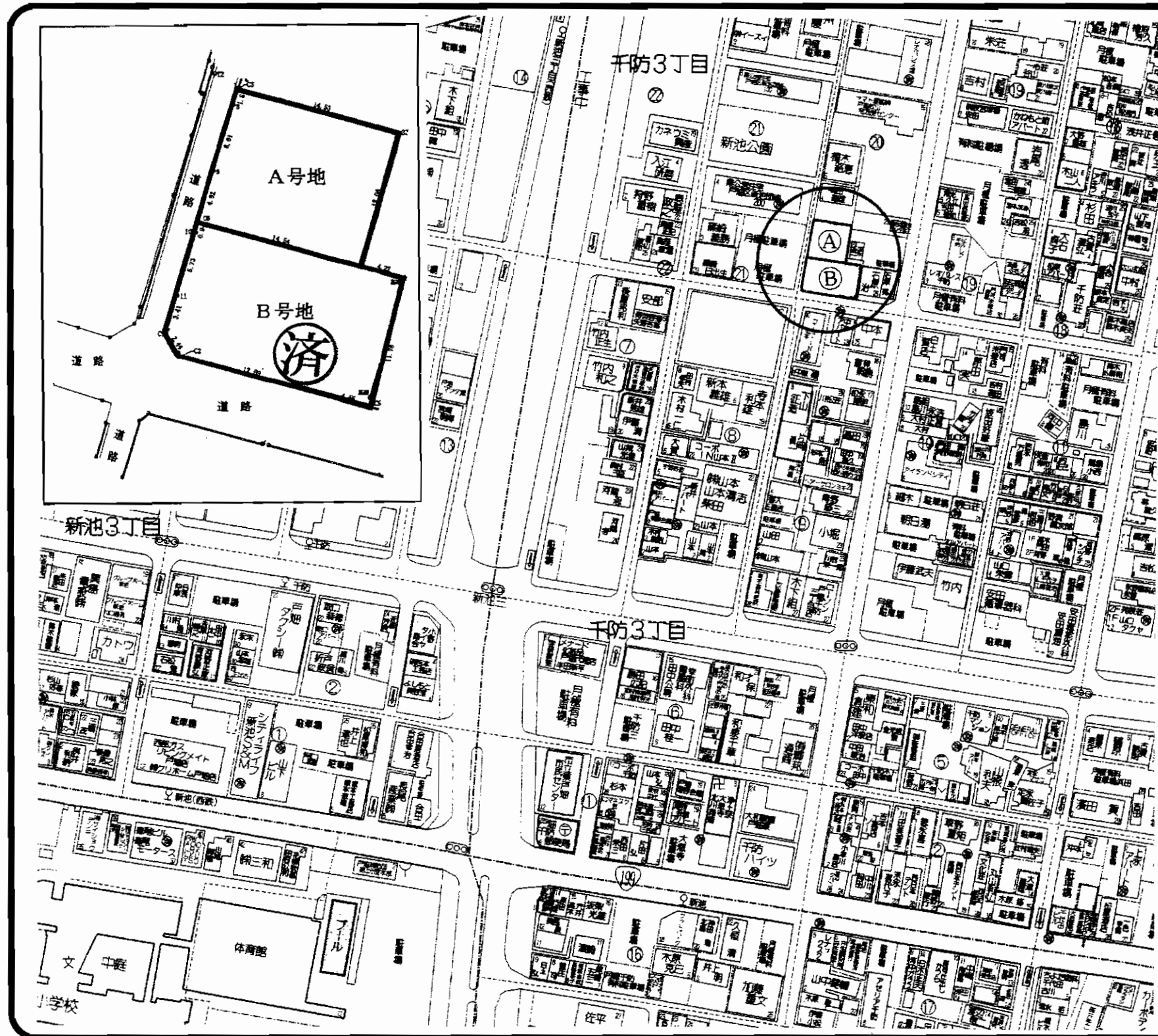

売土地

住宅用地

JR戸畑駅

土地面積	公簿173.9㎡(52.60坪)	ほかに私道面積	
価格	990万円	3.3㎡単価	18.8万円

物件所在地	北九州市戸畑区千防三丁目20番 A号地
交通	西鉄バス千防停 徒歩4分

土地権利	所有権	地目	宅地
都市計画	市街化区域	用途地域	準工業地域
建ぺい率	60%	容積率	200%
他の法令上の制限			
地勢			
引渡条件	現況渡し		
現況	更地	引渡日	即時
接道状況(角地・間口)	西側約2.7m 公道 間口12m		
設備	上下水道・電気・都市ガス		
備考	セットバック後の有効面積 166.10㎡(50.24坪) 坪単価19.7万円		

アットホーム・ファクトシート (不動産情報流通システム専用物件資料)



図面コード：MF1272319 物件番号 76320440-8



福岡県知事免許(2)第14293号 (社)福岡県宅地建物取引業協会
有限会社 井手口興産

北九州市戸畑区千防二丁目18番7号
8093(882)6604
 FAX093(882)6605

客付会社様へ
 広告転載要確認

- 手数料:分かれ
- 取引態様:媒介
- 情報公開日:22.1.6

物件所在
 福岡
 戸畑区
 千防

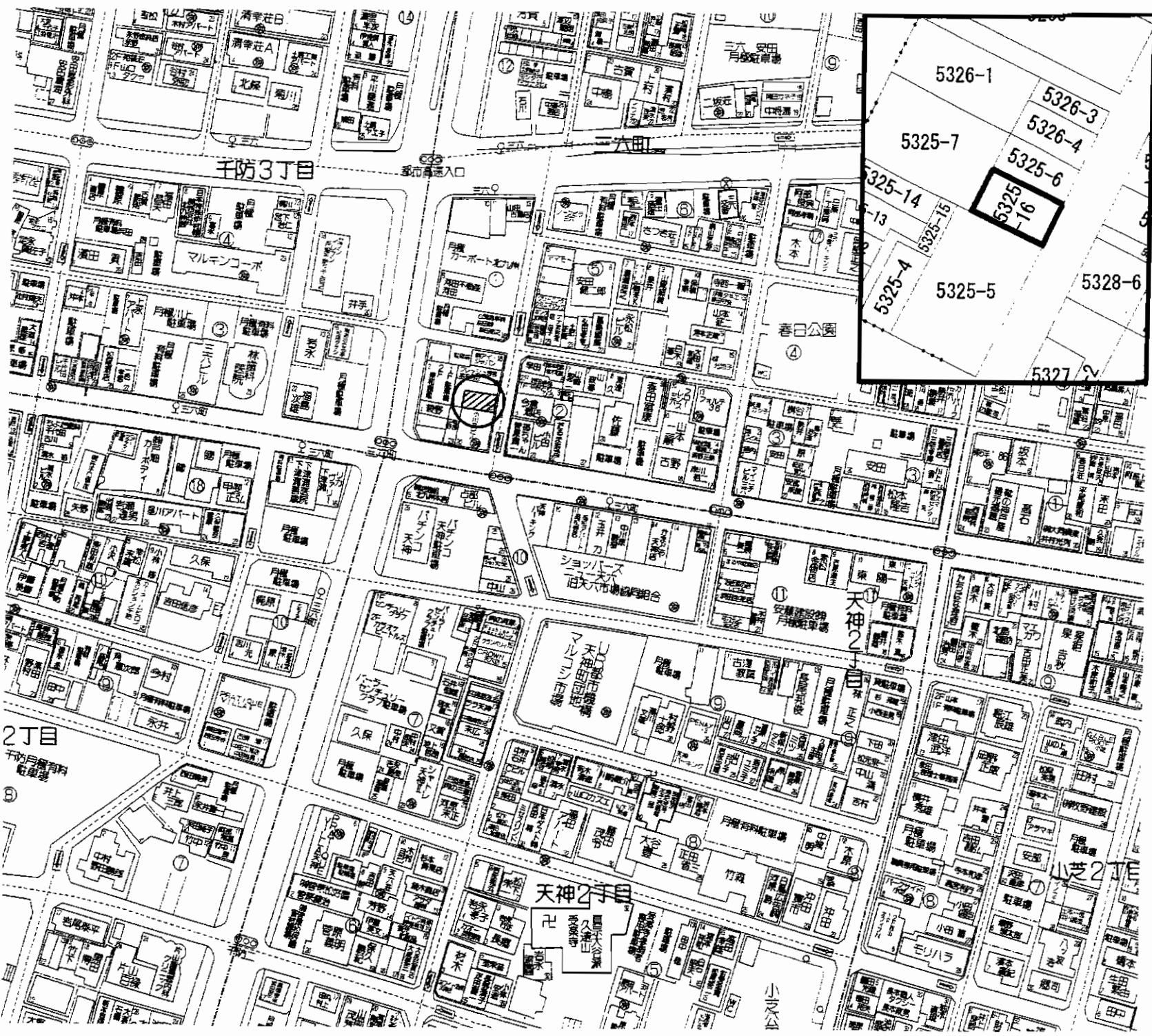

物件種目	売土地		
最適用途	住宅・店舗用地		
最寄駅	JR九州工大前駅		
土地面積	公簿56.9㎡(17.21坪)	ほかに私道面積	
価格	580万円	3.3㎡単価	33.7万円
物件所在地	北九州市戸畑区三六町1-20		
交通	西鉄バス三六町停 徒歩1分		
土地権利	所有権	地目	宅地
都市計画	市街化区域	用途地域	近隣商業地域
建ぺい率	80%	容積率	300%
他の法令上の制限	準防火地域		
地勢			
引渡条件	現況渡し		
現況	古家付	引渡日	相談
接道状況(角地・間口)	西側約5m公道 間口約6m		
設備	上下水道・電気		
備考			

アットホーム・ファクトシート (不動産情報流通システム専用物件資料)



物件番号 76320453-4

福岡県知事免許(2)第14293号 (社)福岡県宅地建物取引業協会



有限会社 井手口興産

北九州市戸畑区千防二丁目18番7号
☎093(882)6604
 FAX093(882)6605

客付会社様へ

広告転載要確認

- 手数料:分かれ
- 取引態様:媒介
- 情報公開日:22.1.6

物件所在
 福岡
 戸畑区
 三六町

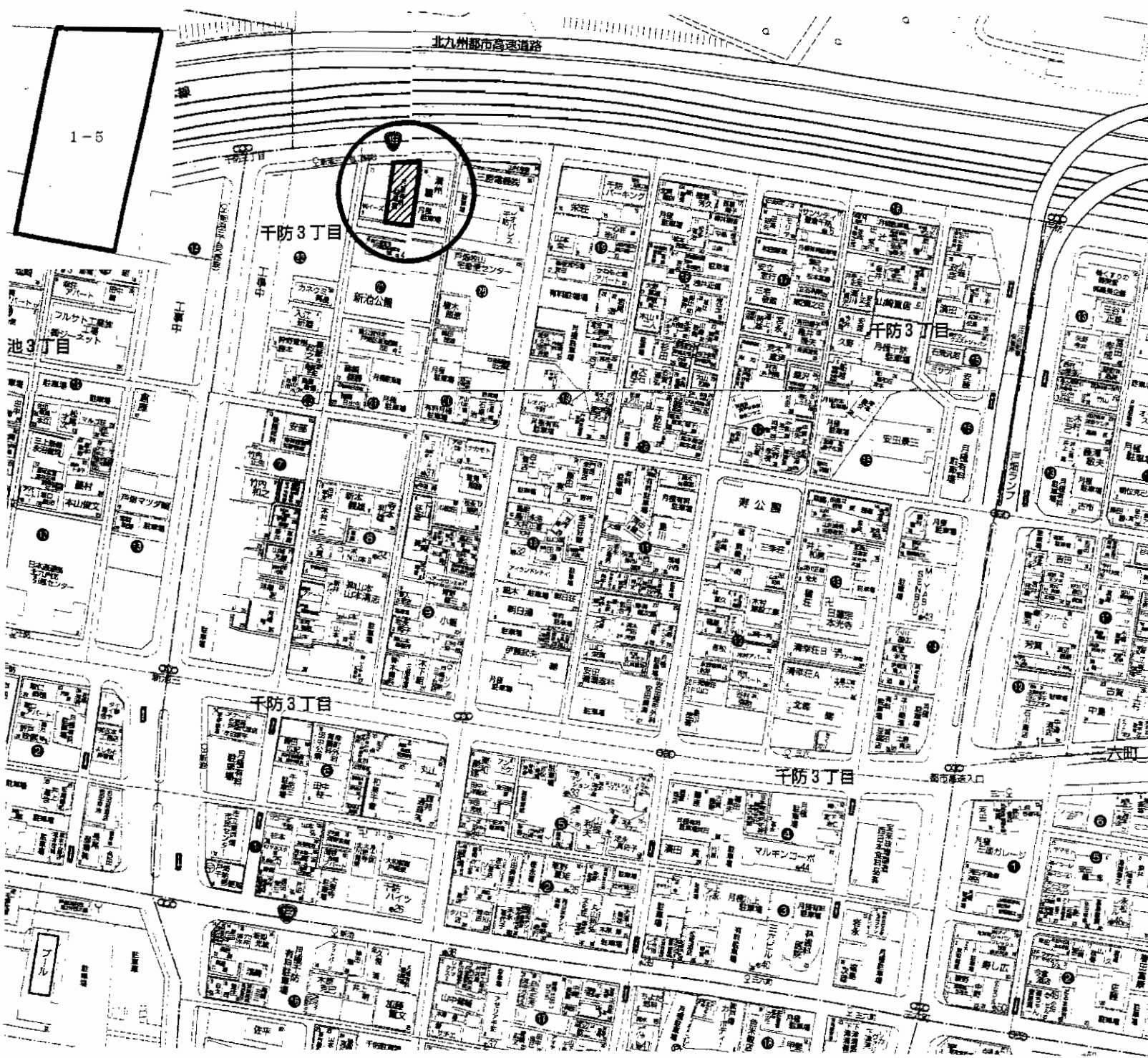

物件種目	売地		
最適用途	事業用地		
最寄駅	JR戸畑駅		
土地面積	公簿313.28㎡(94.76坪)	ほかに私道面積	0㎡
価格	1,890万円	3.3㎡単価	19.9万円
物件所在地	北九州市戸畑区千防三丁目21番		
交通	西鉄バス新池三丁目停 徒歩1分		
土地権利	所有権	地目	宅地
都市計画	市街化区域	用途地域	準工業地域
建ぺい率	60%	容積率	200%
他の法令上の制限			
地勢			
引渡条件	現況渡し		
現況	駐車場	引渡日	相談
接道状況(角地・間口)	北側約20m公道 間口約12m		
設備			
備考			

アットホーム・ファクトシート (不動産情報流通システム専用物件資料)



図面コード: M.T.1229321 物件番号 76320451-8



福岡県知事免許(2)第14293号 (社)福岡県宅地建物取引業協会
有限会社 井手口興産

北九州市戸畑区千防二丁目18番7号
☎093(882)6604
FAX093(882)6605

客付会社様へ
 広告転載要確認

- 手数料:分かれ
- 取引態様:媒介
- 情報公開日:22.1.6

物件所在
福岡
戸畑区
 千防

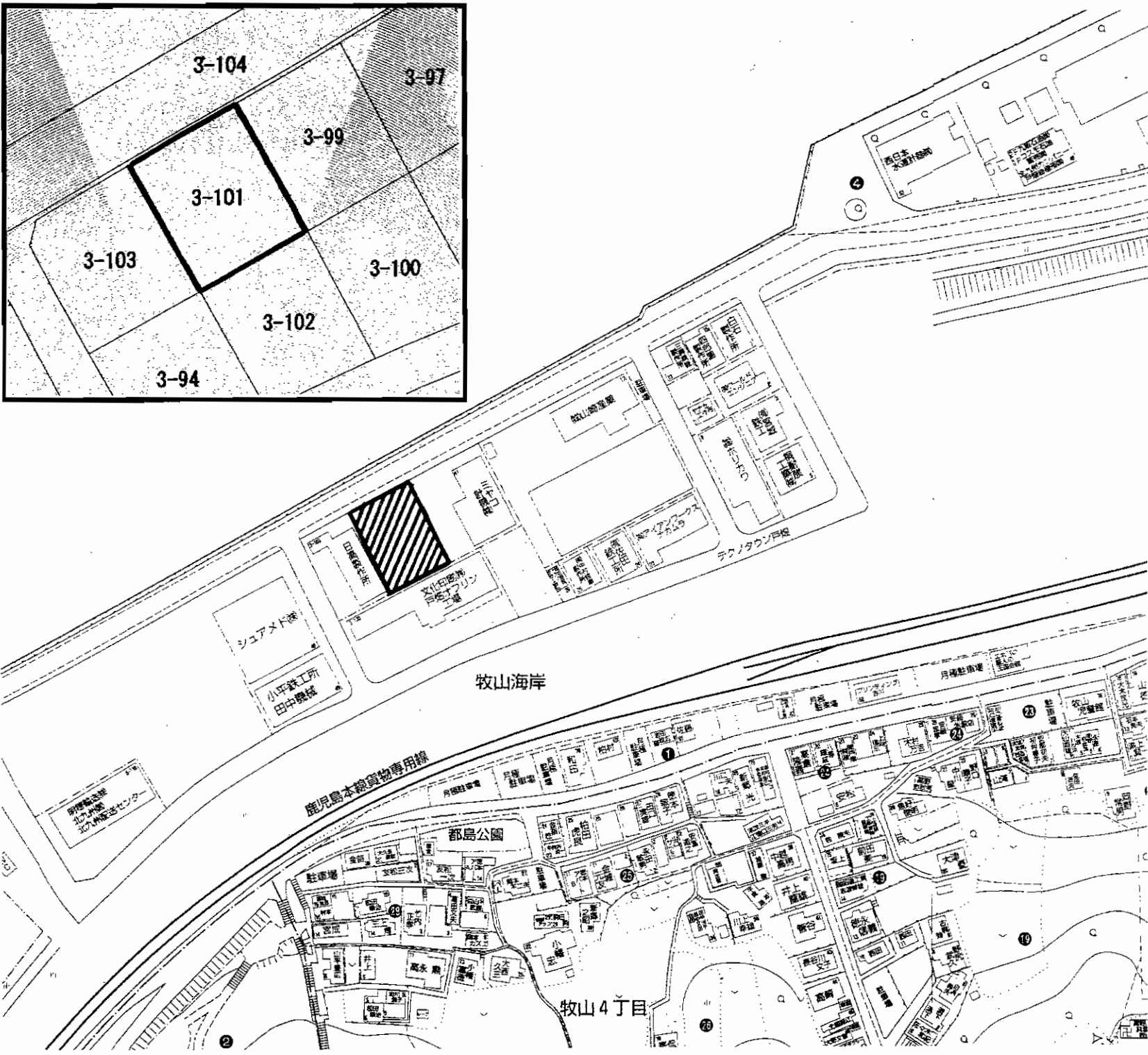
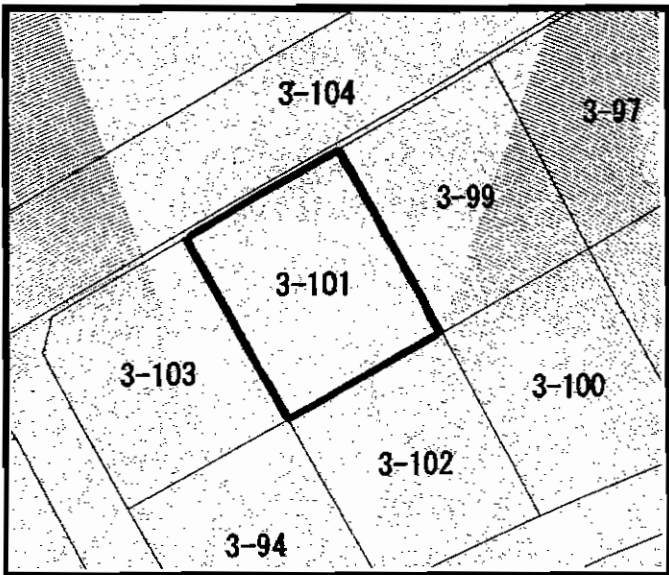

売土地

事業用地

J R 戸畑駅

土地面積	公簿630m ² (190.57坪)	ほかに私道面積	0m ²
価格	3,300万円	3.3m ² 単価	17.3万円

物件所在地	北九州市戸畑区牧山海岸2番
交通	J R 戸畑駅 徒歩16分

土地権利	所有権	地目	宅地
都市計画	市街化区域	用途地域	工業専用地域
建ぺい率	60%	容積率	200%
他の法令上の制限			
地勢			
引渡条件	現況渡し		
現況	駐車場	引渡日	即時
接道状況(角地・間口)	北西側約15m公道間口22.6m		
設備	上下水道・電気		
備考			

アットホーム・ファクトシート (不動産情報流通システム専用物件資料)

物件番号 76320456-4



福岡県知事免許(2)第14293号 (社)福岡県宅地建物取引業協会
有限会社 井手口興産

北九州市戸畑区千防二丁目18番7号
☎093(882)6604
 FAX093(882)6605

客付会社様へ
広告転載要確認

- 手数料:分かれ
- 取引態様:媒介
- 情報公開日:22.1.6

物件所在
 福岡
 戸畑区
 牧山海岸

売地 戸畑区中原東

西側20m(公道)間口15m

前面道路20m!
店舗・事務所用地に最適!!

西鉄バス
「中原バス」停徒歩2分

2-2

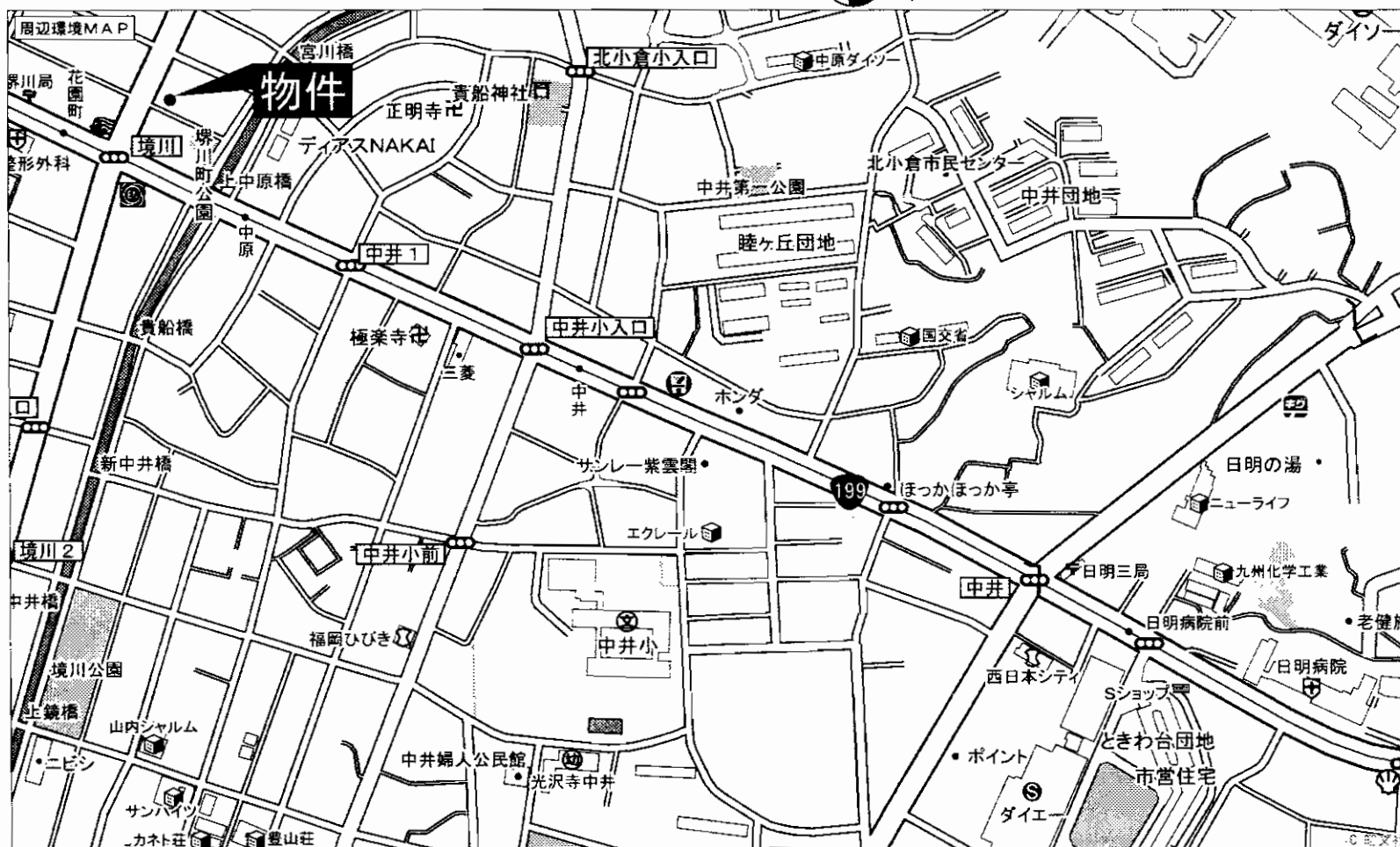

物件種目	売地		
最適用途	住宅・店舗・事務所		
最寄駅	JR九州工大前駅		
土地面積	公簿347.38㎡(105.08坪)	ほかに私道面積	なし
価格	3,467万円	3.3㎡単価	33万円

物件所在地	北九州市戸畑区中原東三丁目2-2		
交通	西鉄バス中原停 徒歩2分		
土地権利	所有権	地目	宅地
都市計画	市街化区域	用途地域	第1種住居地域
建ぺい率	60%	容積率	200%
他の法令上の制限			
地勢			
引渡条件	現況渡し		
現況	更地	引渡日	即
接道状況(角地・間口)	西側20m(公道)間口15m		
設備	上下水道・電気・都市ガス		
備考	現在 有料駐車場		

アットホーム・ファクトシート (不動産情報流通システム専用物件資料)



図面コード: M1269321

物件番号 76320455-3



福岡県知事免許(2)第14293号 (社)福岡県宅地建物取引業協会

有限会社 **井手口興産**

北九州市戸畑区千防二丁目18番7号

TEL 093(882)6604

FAX 093(882)6605

客付会社様へ

広告転載要確認

- 手数料:分かれ
- 取引態様:専任媒介
- 情報公開日:22.1.6

物件所在
福岡
戸畑区
中原東

戸畑区高峰

64.56坪

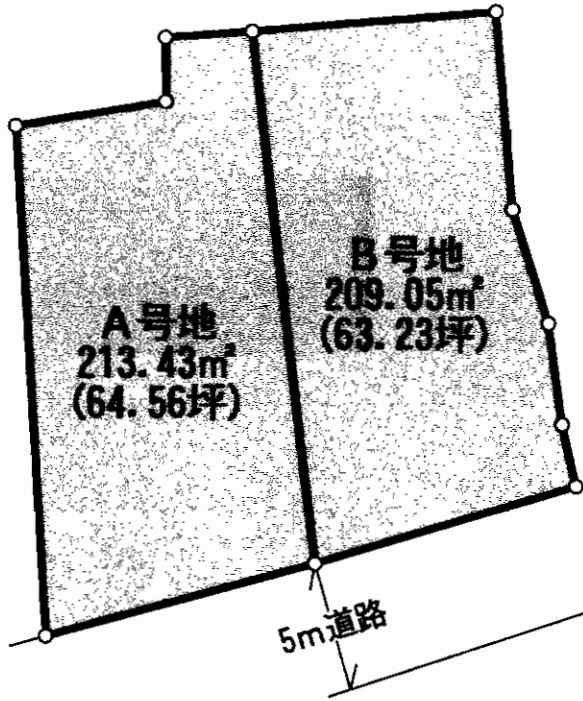

西鉄バス菅原神社前停徒歩6分

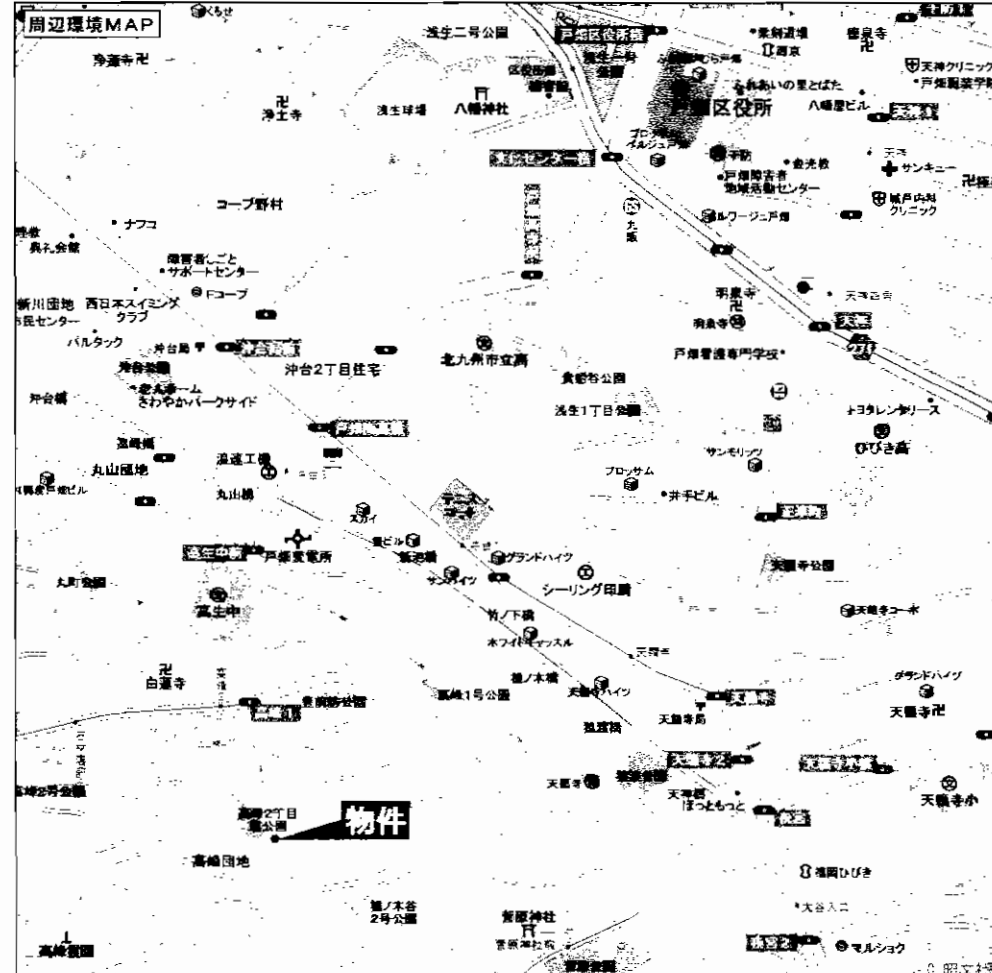

閑静な住宅街

- 高生中学校まで230m
- 公園近隣にあり！周辺環境良好！

最適用途	住宅用地		
最寄駅	JR戸畑駅		
土地面積	213.43m ² (64.56坪)	ほか 私道面積	
価格	A号地774万円	3.3m ² 単価	
物件所在地	北九州市戸畑区高峰1丁目6-42		
交通	西鉄バス菅原神社前停 徒歩6分		
土地権利	所有権	地目	宅地
都市計画	市街化区域	用途地域	第1種中高層住居専用地域
建ぺい率	60%	容積率	188%
他の法令上の制限			
地勢			
引渡条件	現況渡し		
現況	更地	引渡日	相談
接道状況(角地・間口)	西側約5mの公道に接する。		
設備	上下水道・都市ガス・九州電力		
備考	学区区: 牧山小学校・高生中学校 隣地になっている。 B号地: 209.05m ² (63.23坪) 価格758万円		

アットホーム・ファクトシート (不動産情報流通システム専用物件資料)



図面コード: L1269316 物件番号: 76320347-2

福岡県知事免許(6)第10182号 建設業 福岡県般-16第66533号
(株)三ツ矢不動産

北九州市八幡東区枝光1-4-11(日・祝日営業)
 ■お問合せは
8093 (663) 1551
FAX093 (662) 7437



客付会社様へ
広告可

- 手数料: 分かれ
- 取引態様: 媒介
- 情報公開日: 22.T.6

物件所在
福岡
戸畑区
高峰

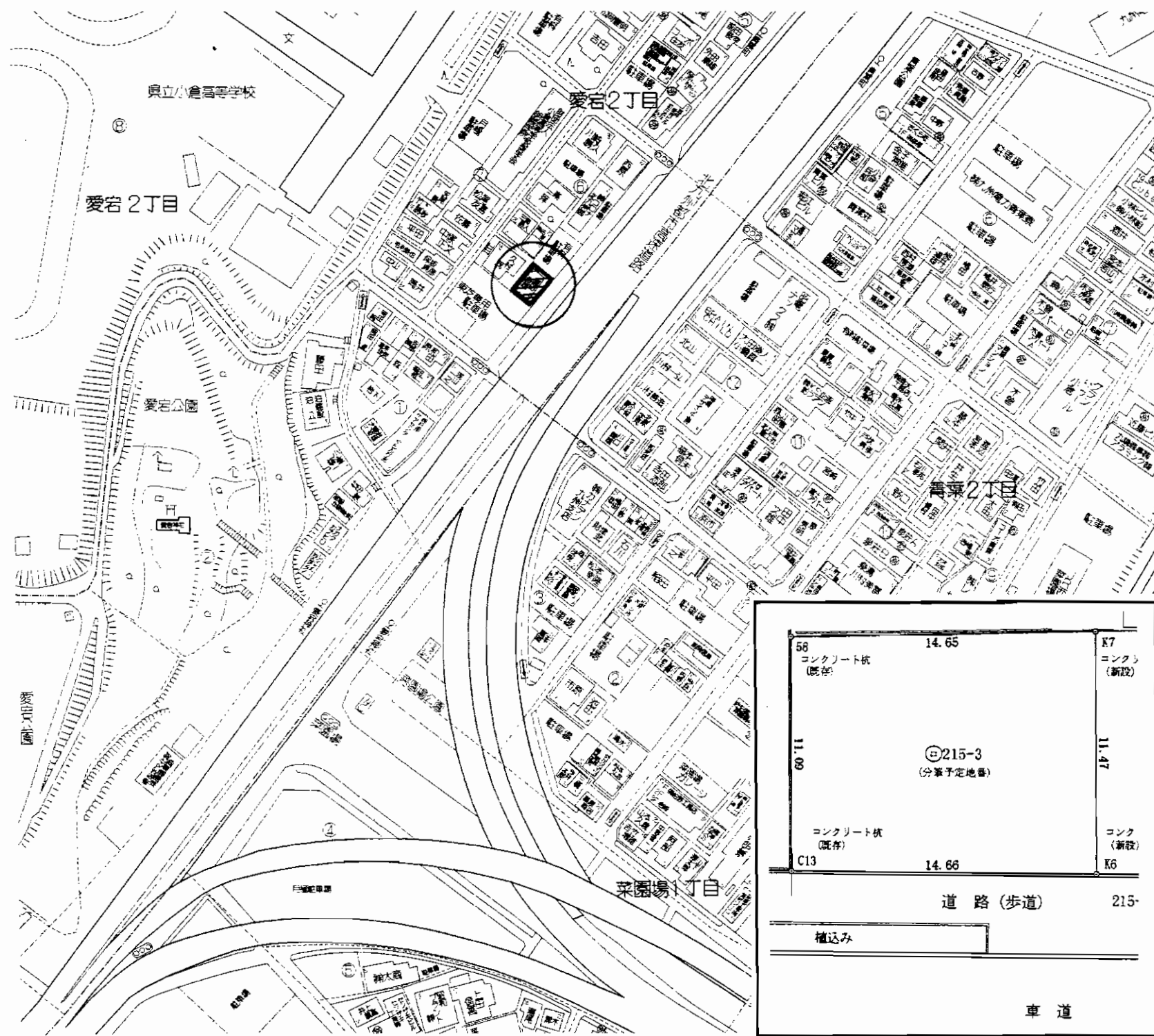

物件種目	売土地		
最適用途	事務所・店舗用地		
最寄駅	JR西小倉駅		
土地面積	実測165.31㎡(50.00坪)	ほかに私道面積	
価格	1,275万円	3.3㎡単価	25.5万円
物件所在地	北九州市小倉北区愛宕2丁目6番		
交通	西鉄バス青葉町停 徒歩2分		
土地権利	所有権	地目	宅地
都市計画	市街化区域	用途地域	第1種住居地域
建ぺい率	60%	容積率	200%
他の法令上の制限			
地勢			
引渡条件	現況渡し		
現況	更地	引渡日	即
接道状況(角地・間口)	南東側約40m 公道 間口約14.6m		
設備	上下水道・電気		
備考			

アットホーム・ファクトシート (不動産情報流通システム専用物件資料)



物件番号 76320454-4



福岡県知事免許(2)第14293号 (社)福岡県宅地建物取引業協会

有限会社 井手口興産

北九州市戸畑区千防二丁目18番7号

☎093(882)6604

FAX093(882)6605

客付会社様へ
広告転載要確認

- 手数料:分かれ
- 取引態様:媒介
- 情報公開日:22.1.6

物件所在
福岡
小倉北区
愛宕

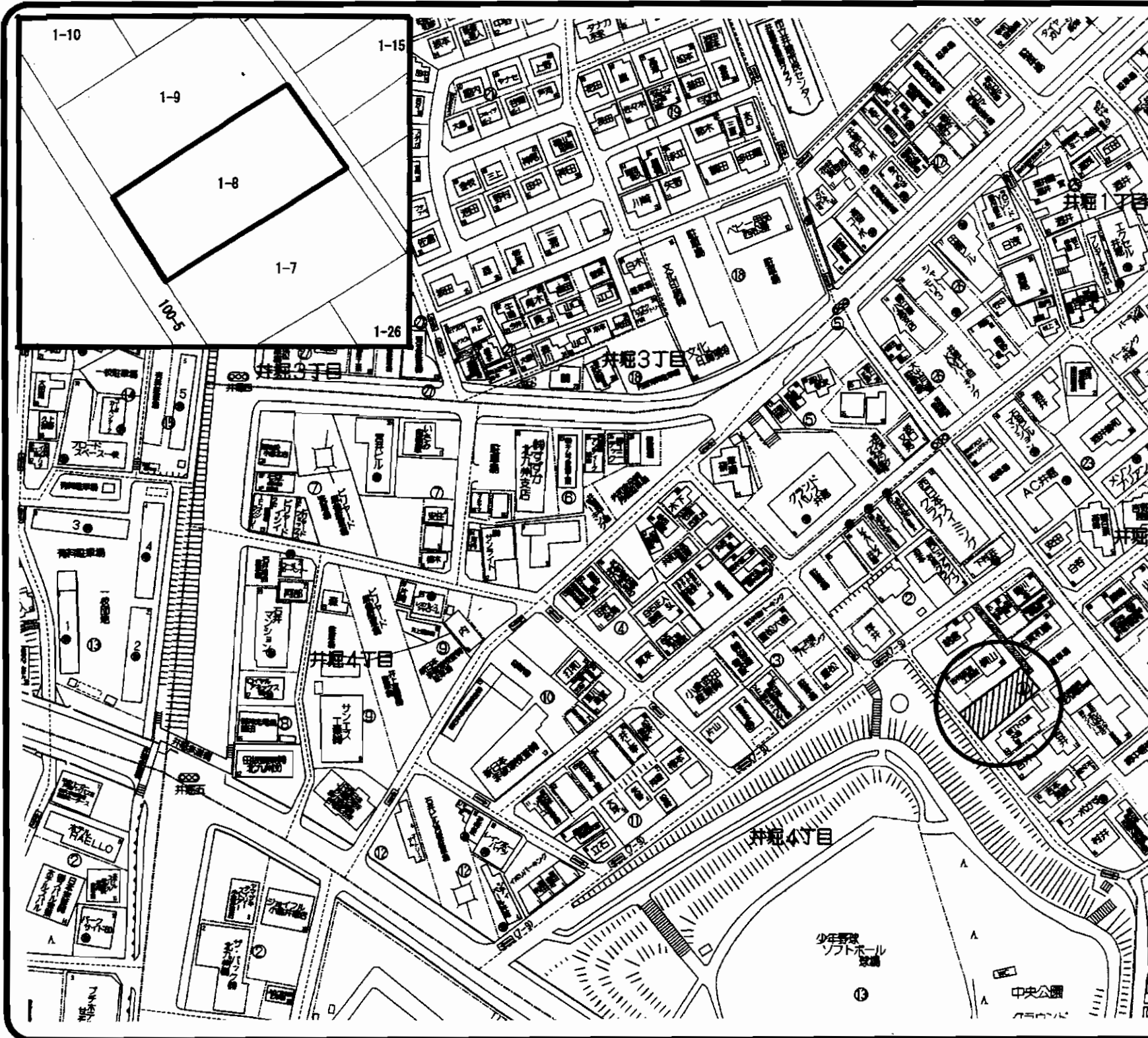

物件種目	売土地		
最適用途	住宅用地		
最寄駅	JR西小倉駅		
土地面積	公簿429m ² (129.77坪)	ほかに私道面積	0m ²
価格	2,980万円	3.3m ² 単価	23万円
物件所在地	北九州市小倉北区井堀四丁目1番		
交通	西鉄バス井堀四ツ角停 徒歩11分		
土地権利	所有権	地目	宅地
都市計画	市街化区域	用途地域	第1種中高層住居専用地域
建ぺい率	60%	容積率	200%
他の法令上の制限			
地勢			
引渡条件	現況渡し		
現況	更地	引渡日	即時
接道状況(角地・間口)	南西側約4m 公道 間口約14.4m		
設備	上下水道・電気		
備考			

アットホーム・ファクトシート (不動産情報流通システム専用物件資料)



図面コード: MT1202121 物件番号 76320452-5



福岡県知事免許(2)第14293号 (社)福岡県宅地建物取引業協会

有限会社 井手口興産

北九州市戸畑区千防二丁目18番7号
093(882)6604
 FAX093(882)6605

客付会社様へ

広告転載要確認

- 手数料:分かれ
- 取引態様:媒介
- 情報公開日:22.1.6

物件所在
 福岡
 小倉北区
 井堀

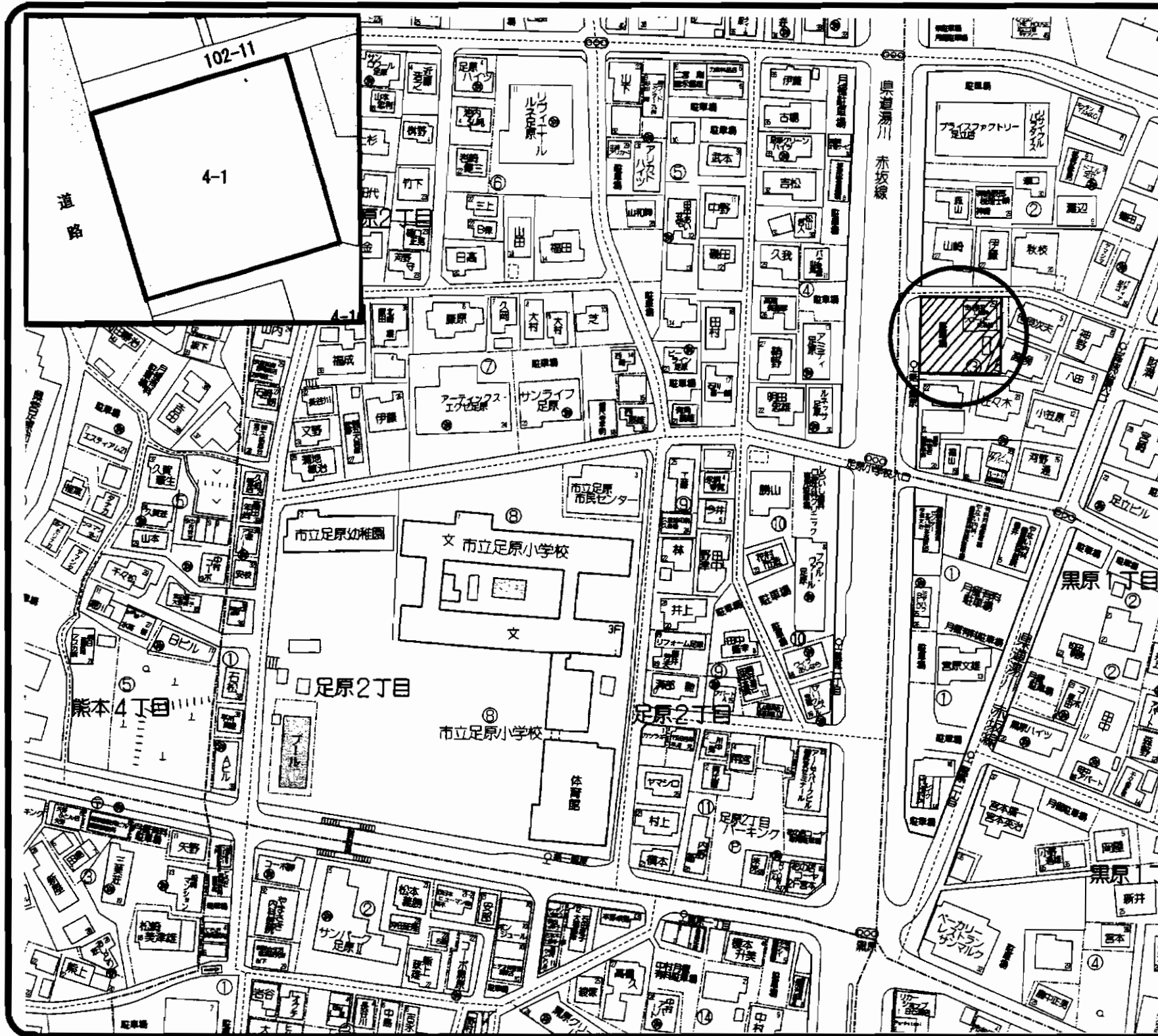

売土地

事務所・店舗用地

JR小倉駅

物件種目	事務所・店舗用地		
最適用途	JR小倉駅		
最高駅	JR小倉駅		
土地面積	公簿753.42㎡(227.90坪)	ほかに私道面積	
価格	10,255万円	3.3㎡単価	45.0万円
物件所在地	北九州市小倉北区足立三丁目3番25号		
交通	西鉄バス第一黒原停 徒歩1分		
土地権利	所有権	地目	宅地
都市計画	市街化区域	用途地域	第2種住居地域
建ぺい率	60%	容積率	200%
他の法令上の制限	足立南地区地区計画(高さ制限15m)		
地勢			
引渡条件	現況渡し		
現況	上物有(営業中)	引渡日	相談
接道状況(角地・間口)	西側約30m 公道 間口約27m 北側約4m 公道 間口約27m		
設備	上下水道・電気・都市ガス		
備考	建物:鉄骨造2階建、床面積168.32㎡ 平成4年12月築		

アットホーム・ファクトシート (不動産情報流通システム専用物件資料)



物件番号 76320457-4

福岡県知事免許(2)第14293号 (社)福岡県宅地建物取引業協会

井手口興産 有限会社

IDEGUCHI

北九州市戸畑区千防二丁目18番7号
 ☎093(882)6604
 FAX093(882)6605

- 客付会社様へ
- 手数料:分かれ
- 取引態様:媒介
- 情報公開日:22.1.6
- 広告転載要確認

物件所在
 福岡
 小倉北区
 足立

物件種目	売土地		
最適用途	住宅		
最寄駅	モノレール城野駅		
土地面積	100.58㎡(30.42坪)	ほかに私道面積	
価格	250万円	3.3㎡単価	10.5万円
物件所在地	北九州市小倉北区今町2丁目150番19		
交通	西鉄バス大木橋停 徒歩4分		
土地権利	所有権	地目	宅地
都市計画	市街化区域	用途地域	第1種住居地域
建ぺい率	60%	容積率	200%
他の法令上の制限	文化財保護法		
地勢	平坦		
引渡条件	現況渡し		
現況	更地	引渡日	相談
接道状況(角地・間口)	南東側4.20mの公道に間口約8.26m接する。		
設備	九州電力・公共上下水道		
備考	今村清川町古墳		

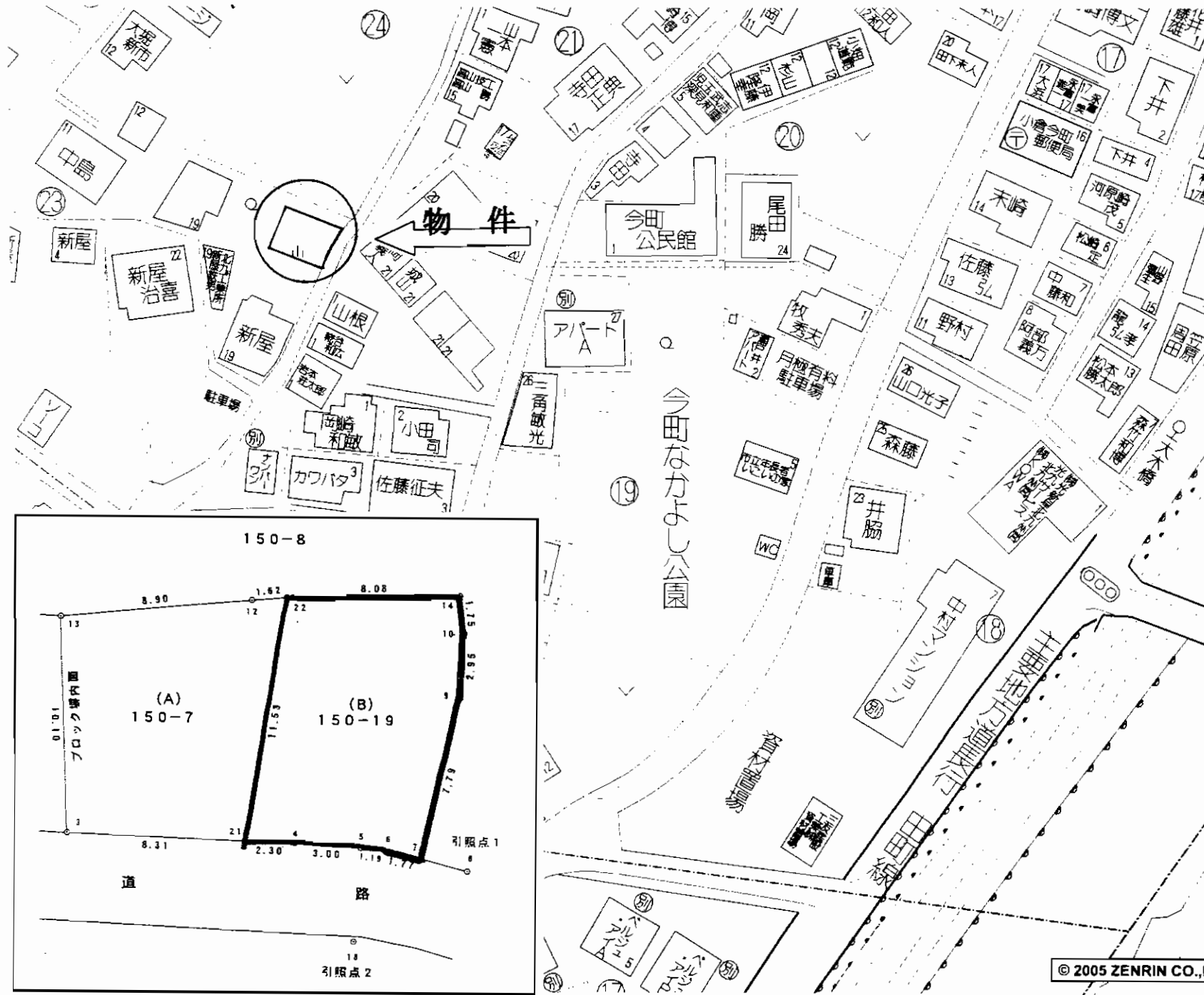

アットホーム・ファクトシート (不動産情報流通システム専用物件資料)



図面コード: MT1272310 物件番号 76320263-5

福岡県知事免許(1)第16427号

株式会社八和不動産商事

北九州市八幡東区荒生田2丁目2-17

TEL (093) 651-3383

FAX (093) 652-3782

客付会社様へ

広告転載可

■手数料:分かれ

■取引態様:媒介

■情報公開日:22.1.6

物件所在

福岡

小倉北区

今町

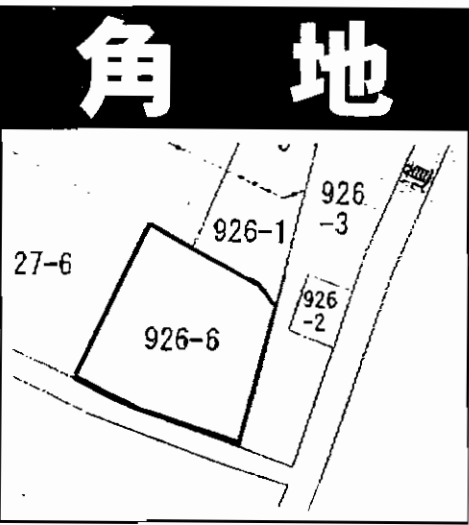

売地

住宅

JR小倉駅

物件種目	住宅		
最通用途	JR小倉駅		
最寄駅	JR小倉駅		
土地面積	179.23m ²	ほかに私道面積	
価格	1,000万円	3.3m ² 単価	
物件所在地	北九州市小倉北区大島2丁目926-6		
交通	西鉄バス小文字二丁目停 徒歩1分		
土地権利	所有権	地目	宅地
都市計画	市街化区域	用途地域	第1種中高層住居専用地域
建ぺい率	60%	容積率	200%
他の法令上の制限			
地勢			
引渡条件	現況渡し		
現況	更地	引渡日	即
接道状況(角地・間口)			
設備			
備考			

アットホーム・ファクトシート (不動産情報流通システム専用物件資料)



図面コード：MF1272319 物件番号 76320408-8

福岡県知事免許(6)第10416号

(株)アクティー
北九州市小倉北区吉野町6-1-103

TEL(093)952-7177
FAX(093)952-5008

直通
090-5479-1683
担当:江頭

客付会社様へ
広告可

- 手数料:分かれ
- 取引態様:媒介
- 情報公開日:22.1.6

物件所在
福岡
小倉北区
大島



★閑静な住宅街!
★子育てに適した環境!

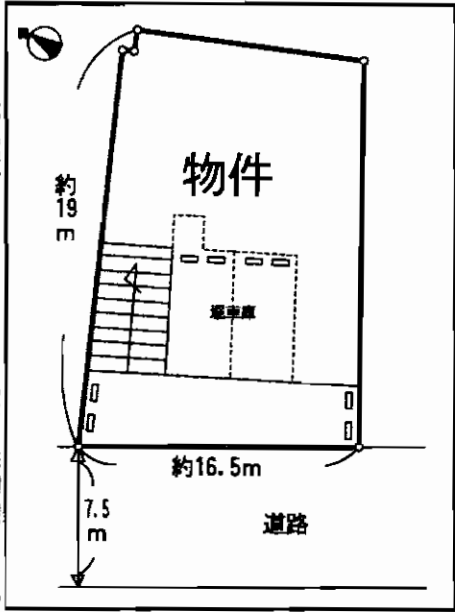

物件種目	売地		
最適用途	住宅		
最寄駅	JR小倉駅		
土地面積	293.99㎡(88.93坪)	ほかに私道面積	
価格	2,312万円	3.3㎡単価	26万円
物件所在地	北九州市小倉北区妙見町312番3他一筆		
交通	西鉄バス妙見橋停 徒歩6分		
土地権利	所有権	地目	宅地
都市計画	市街化区域	用途地域	第1種低層住居専用地域
建ぺい率	50%	容積率	80%
他の法令上の制限	宅地造成工事規制区域		
地勢	平坦		
引渡条件	現況渡し		
現況	更地	引渡日	即時
接道状況(角地・間口)	間口約16.5m・南西側幅員約7.5m市道に接する		
設備			
備考	駐車場掘車庫2台平面2台		

アットホーム・ファクトシート (不動産情報流通システム専用物件資料)



物件番号 76410089-4



福岡県知事免許(6)第10747号 (社)福岡県宅地建物取引業協会会員
株式会社 不動産バンク
 北九州市小倉北区米町1丁目5番18号(第15エルザビル1F)

8093(512)1655
FAX093(521)3429

担当:末次



★
 本
 当
 社
 の
 携
 帯
 サ
 イ
 ト
 は
 こ
 の
 Q
 R
 コ
 デ
 を
 ス
 ー
 ン
 。

客付会社様へ
広告掲載可!!
 (ネット・情報誌・新聞折込等
 事前承諾不要)

- 手数料:分かれ
- 取引態様:専任媒介
- 情報公開日:22.1.7

物件所在
 福岡
 小倉北区
 妙見町

小倉堺町の一等地!!

ビル・店舗に最適!!
181.99㎡・55.05坪



値下げしました!

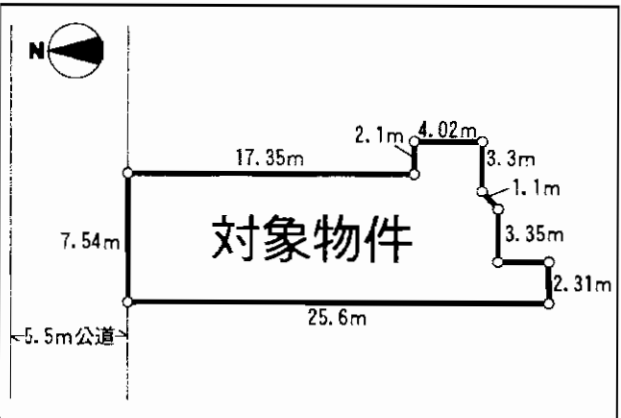

売土地

ビル・店舗
JR小倉駅

土地面積	181.99㎡(55.05坪)	ほかに 私道面積	
価格	9,800万円	3.3㎡ 単価	約178万円

物件所在地	北九州市小倉北区堺町1丁目49番1		
交通	鹿児島本線小倉駅 徒歩7分 モノレール平和通停留所 徒歩1分		
土地権利	所有権	地目	宅地
都市計画	市街化区域	用途地域	商業地域
建ぺい率	80%	容積率	500%
他の法令上の制限	防火地域		
地勢	平坦地		
引渡条件	現況渡し		
現況	更地	引渡日	相談
接道状況(角地・間口)	北側公道幅員約5.5mに約7.6m接面		
設備	上下水道・都市ガス		
備考			

アットホーム・ファクトシート (不動産情報流通システム専用物件資料)



H21.9月度登録No.76290126
価格1億1,000万円より値下げ再配布

図面コード: MF1232626 物件番号 76410109-8

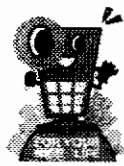

福岡県知事免許(6)第10747号 (社)福岡県宅地建物取引業協会会員
株式会社 不動産バンク
北九州市小倉北区米町1丁目5番18号(第15エルザビル1F)

☎093(512)1655
FAX093(521)3429
担当:藤川



★当サイトは
携帯サイトは
こちらから!!!

客付会社様へ
広告掲載可!!
(ネット・情報誌・新聞広告等
事前承諾不要)

- 手数料:分かれ
- 取引態様:専任媒介
- 情報公開日:22.1.7

物件所在
福岡
小倉北区
堺町

小倉南区役所まで徒歩4分

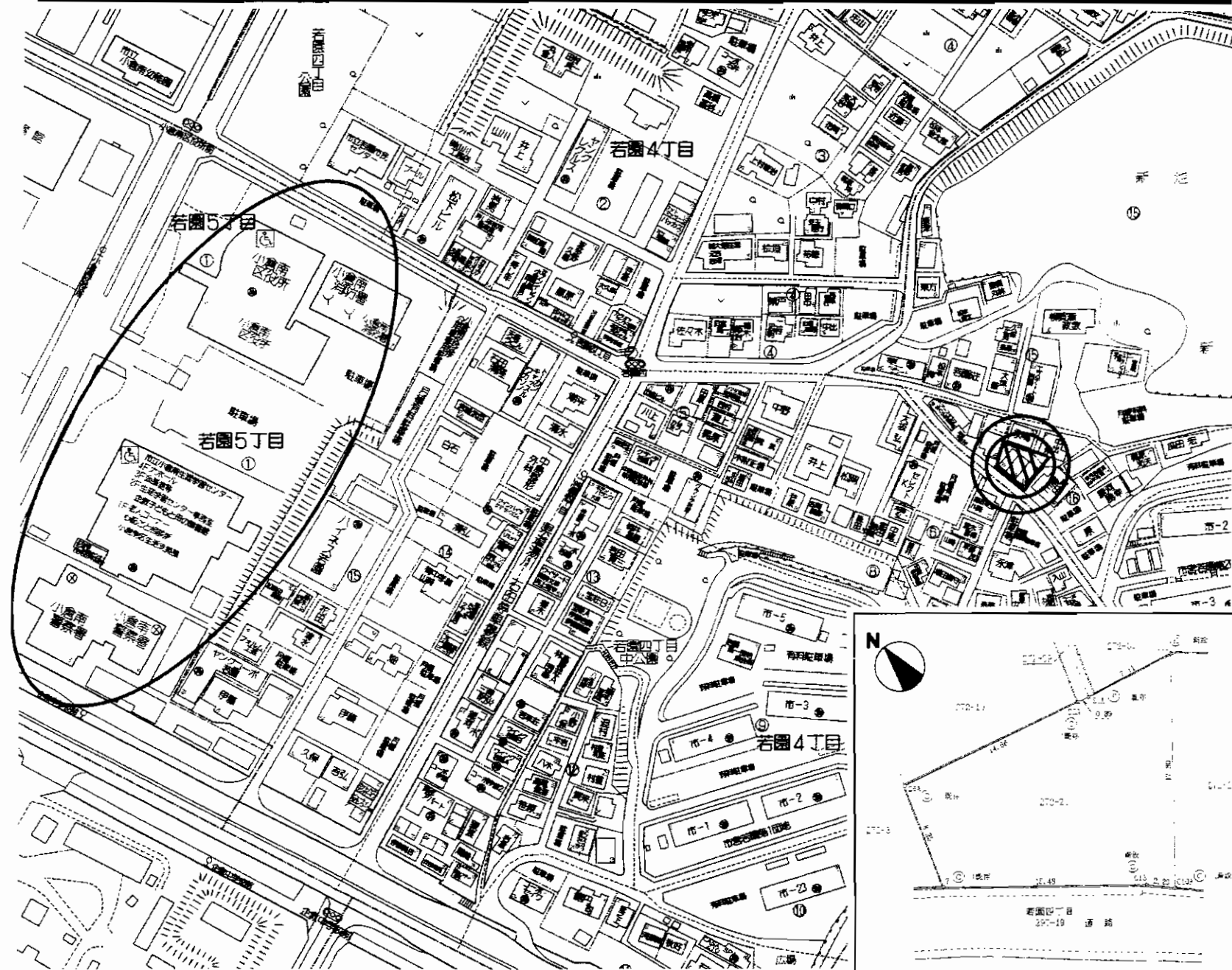

売地

住宅用地

モノレール北方駅

土地面積	245.92m ² (74.39坪)	ほかに私道面積	
価格	1,480万円	3.3m ² 単価	19.9万/坪

物件所在地	北九州市小倉南区若園三丁目16-33		
交通	西鉄バス若園四丁目停 徒歩3分		

土地権利	所有権	地目	宅地
都市計画	市街化区域	用途地域	第1種中高層住居専用地域
建ぺい率	60%	容積率	200%
他の法令上の制限			
地勢			
引渡条件	測量渡し		
現況	更地	引渡日	即
接道状況(角地・間口)	南西側幅員約5.3mの公道に約17.5m接道		
設備			
備考	若園小・企教中学校区		

アットホーム・ファクトシート (不動産情報流通システム専用物件資料)



図面コード: MF1272319 物件番号 76320441-8



福岡県知事免許(2)第14293号 (社)福岡県宅地建物取引業協会

有限会社 **井手口興産**

北九州市戸畑区千防二丁目18番7号
8093(882)6604
 FAX093(882)6605

客付会社様へ
 広告転載要確認

- 手数料:2%
- 取引態様:売主
- 情報公開日:22.1.6

物件所在
 福岡
 小倉南区
 若園

田原5丁目

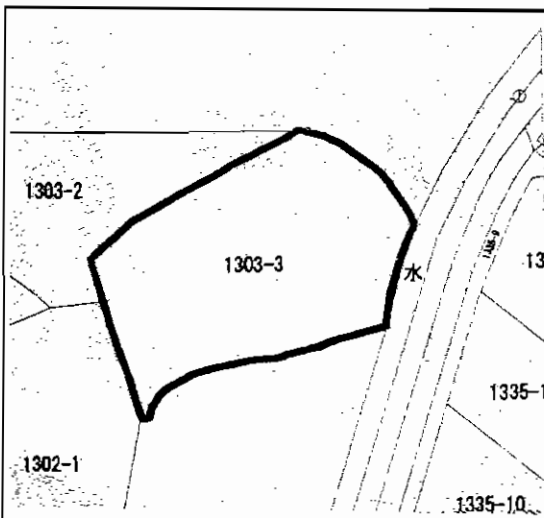
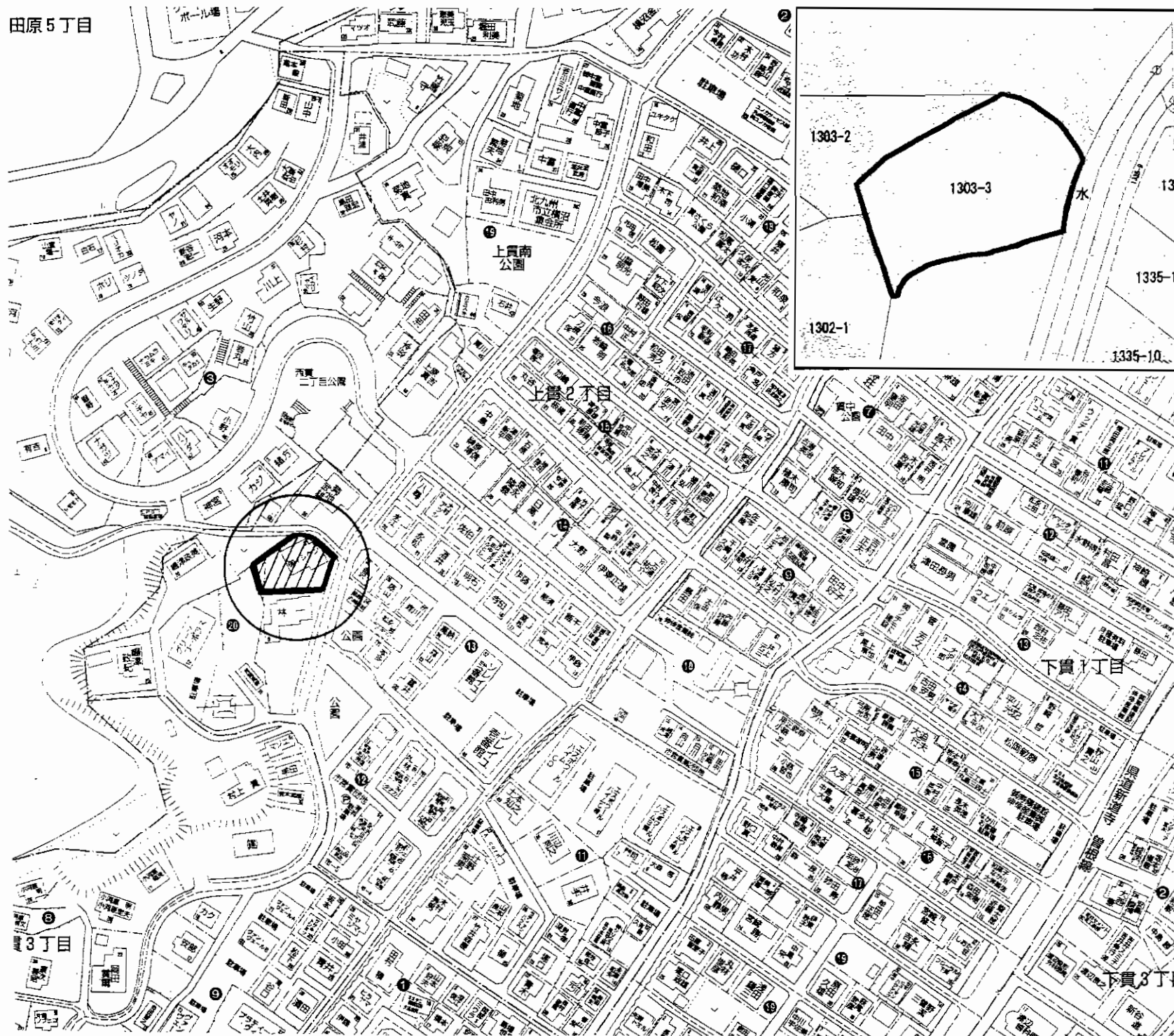

売土地

アパート・住宅用地

JR下曾根駅

土地面積	公簿540.21m ² (163.41坪)	ほかに私道面積	0m ²
価格	2,800万円	3.3m ² 単価	17.1万円

物件所在地 北九州市小倉南区上貫二丁目20番

交通 西鉄バス 横沼入口停 徒歩9分

土地権利	所有権	地目	宅地
都市計画	市街化区域	用途地域	第1種低層住居専用地域
建ぺい率	50%	容積率	80%
他の法令上の制限	高さ制限10m、外壁後退1m		
地勢			
引渡条件	現況渡し		
現況	駐車場	引渡日	相談
接道状況(角地・間口)	東側約8m公道 間口約10m		
設備			
備考			

アットホーム・ファクトシート (不動産情報流通システム専用物件資料)



図面コード: M1269321 物件番号 76320458-5



福岡県知事免許(2)第14293号 (社)福岡県宅地建物取引業協会
有限会社 井手口興産

北九州市戸畑区千防二丁目18番7号
☎093(882)6604
 FAX093(882)6605

客付会社様へ
 広告転載要確認

- 手数料:分かれ
- 取引態様:媒介
- 情報公開日:22.1.6

物件所在
 福岡
 小倉南区
 上貫

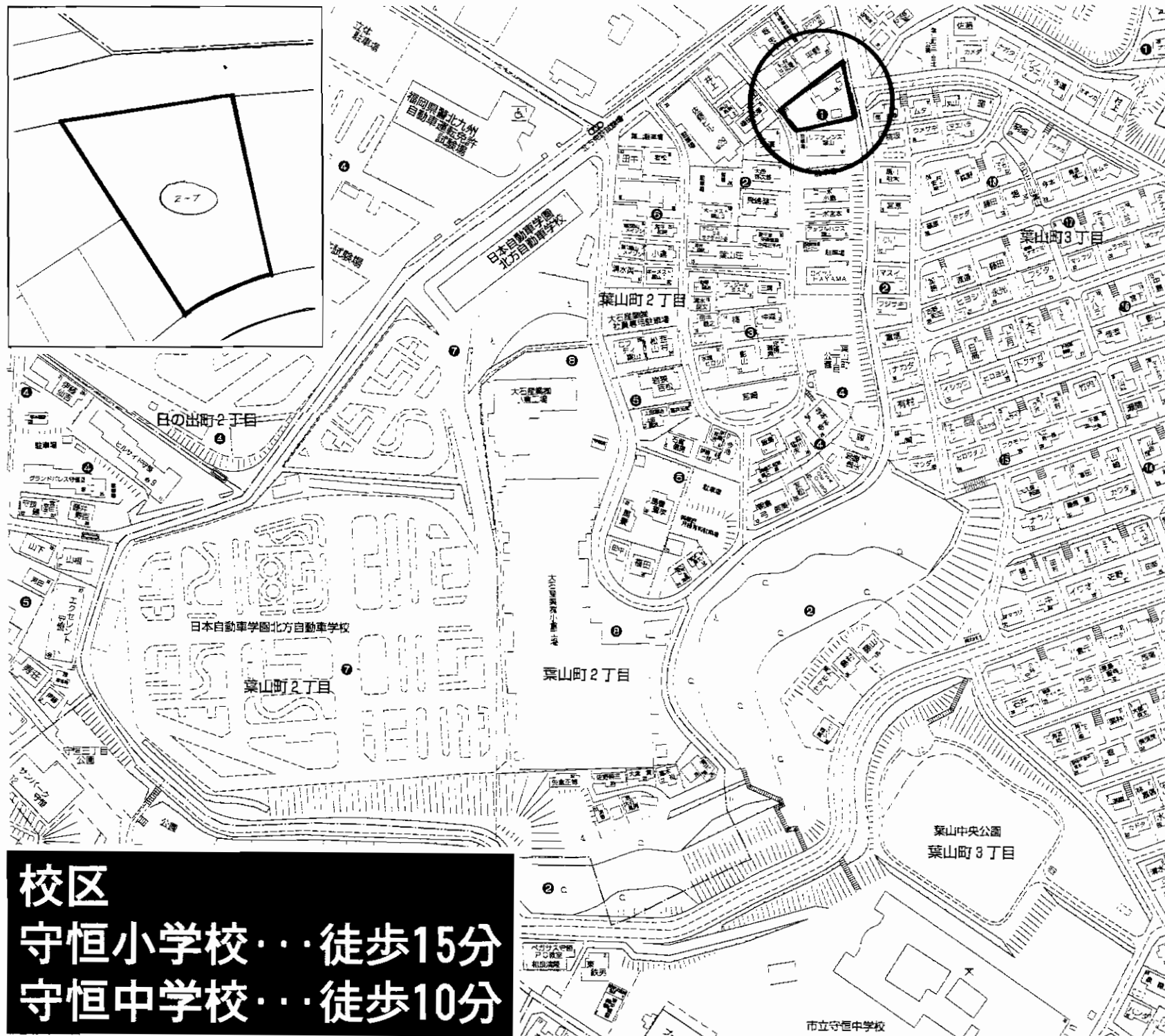

校区
守恒小学校…徒歩15分
守恒中学校…徒歩10分

物件種目	売地		
最適用途	住宅・アパート		
最寄駅	モノレール守恒駅		
土地面積	577.28㎡(174.62坪)	ほかに私道面積	
価格	29,685,400円	3.3㎡単価	17万円
物件所在地	北九州市小倉南区葉山町2丁目2-7 (住居表示 1番24号)		
交通	モノレール守恒駅 徒歩13分		
土地権利	所有権	地目	宅地
都市計画	市街化区域	用途地域	第1種中高層住居専用地域
建ぺい率	60%	容積率	200%
他の法令上の制限			
地勢			
引渡条件	現況渡し		
現況	古家付	引渡日	即
接道状況(角地・間口)	電気、上下水道、都市ガス		
設備			
備考	校区 守恒小学校…徒歩15分 守恒中学校…徒歩10分		

アットホーム・ファクトシート (不動産情報流通システム専用物件資料)



図面コード：MF1229319 物件番号76320406-8

福岡県知事免許(6)第10416号

(株)アクティ

北九州市小倉北区吉野町6-1-103

TEL(093)952-7177

FAX(093)952-5008

直通
090-5479-1683

担当:江頭

客付会社様へ

広告可

- 手数料:分かれ
- 取引態様:媒介
- 情報公開日:22.1.6

物件所在
福岡
小倉南区
葉山町

こくらみなみ
新道寺

宅地分譲

1区画 92坪～
900万円～
(面積相談可)

敷地面積表	
区画	宅地面積
B	309.48㎡
C	306.63㎡
D	362.28㎡
E	339.05㎡
F	330.70㎡
合計	2,199.90㎡
宅地	2,199.90㎡
道路	691.89㎡

市街化調整区域に

稀少物件(山の神地区)

ひろびろ全6区画

※国定公園平尾台のふもと

- ☆自然とふれあい、のんびり生活!
- ☆自然を満喫テラスでバーベキュー!
- ☆家庭菜園・ガーデニング!

車は何台とめますか?
1台?2台?3台?

開発許可済み!
許可番号 20201
(2008/7/28 許可)

物件概要

- 種別 / 売土地
- 用途 / 一般住宅・併用住宅 用途地域 / 第1種住居地域
- 所在 / 北九州市小倉南区新道寺1326番1他
- 地積 / 2,891.79㎡(874坪) 地目 / 宅地
- 交通 / 新道寺小学校バス停より 徒歩5分
JR石原町駅より 徒歩13分
九州自動車道南インター 車で5分
- 環境 / 新道寺小学校・東谷中学校・石原町郵便局
区役所東谷出張所・田原医院・東谷外科
スーパーけんちゃんのむら・コンビニヤマザキ
- 制限 / 市街化調整区域 開発許可済み
建ぺい率:40% 容積率:60%
- 価格 / 3.3㎡(坪)当たり単価98,000円
- 設備 / 上下水道:公営 ガス:プロパンガス
- 土地権利 / 所有権 引渡条件 / 現況渡し
現況 / 更地 引渡日 / 即

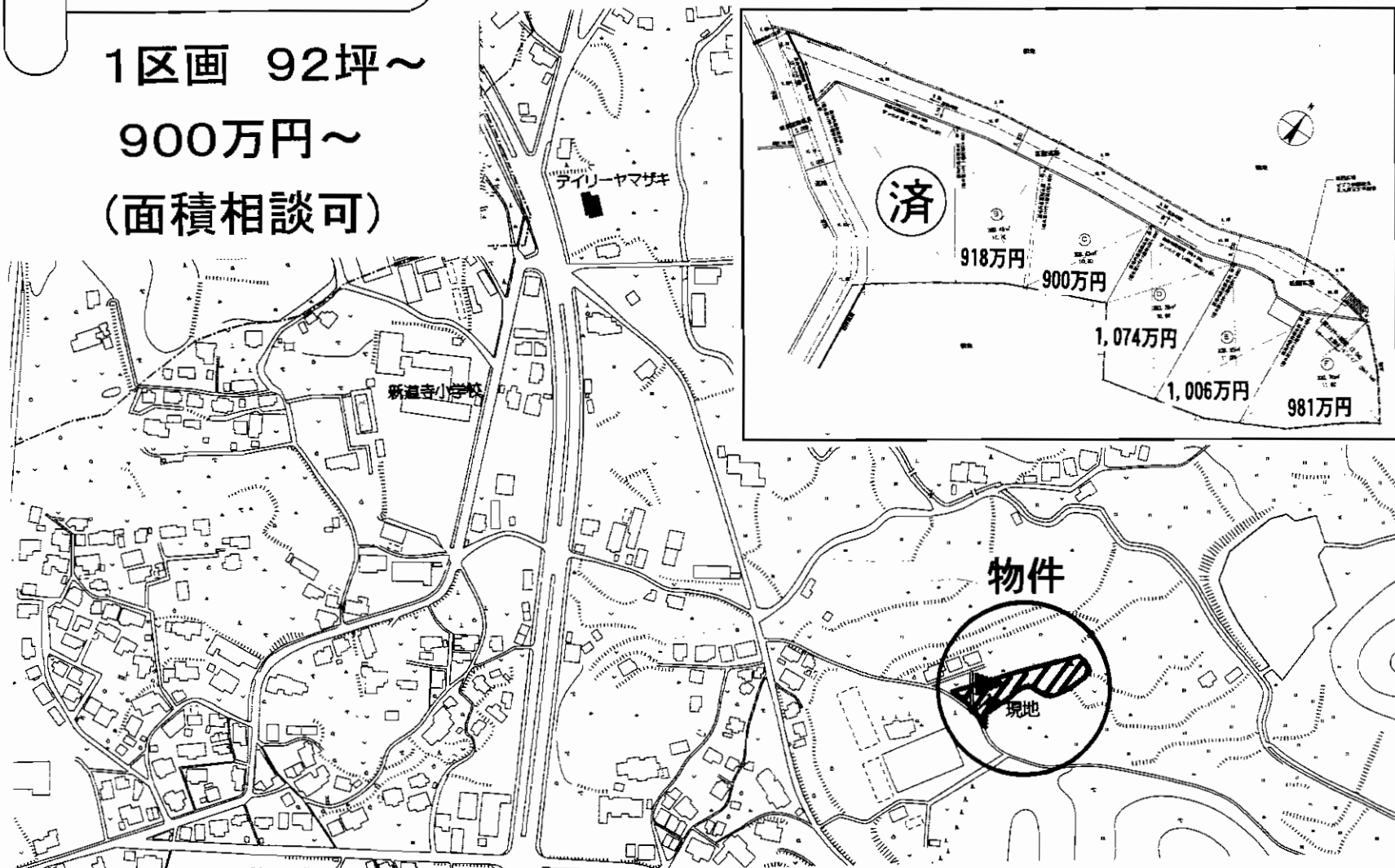

建築条件・開発工事負担金・道路負担金なし

アットホーム・ファクトシート (不動産情報流通システム専用物件資料)



物件番号 76410073-4

福岡県知事免許(8)第8215号 (社)福岡県宅地建物取引業協会会員 北九州市小倉北区片野3丁目1-22 八峯閣ビル101号

(有)北九州不動産センター

☎093(921)4338
FAX093(921)4339

客付会社様へ

広告転載可

- 手数料:分かれ
- 取引態様:媒介
- 情報公開日:22.1.6

物件所在
福岡
小倉南区
新道寺

- ◆分筆することにより建物複数建築も可能な間口！！
- ◆マルキョウ曾根店まで約240m！！(徒歩9分)
- ◆JR下曾根駅まで約880m！！(徒歩11分)

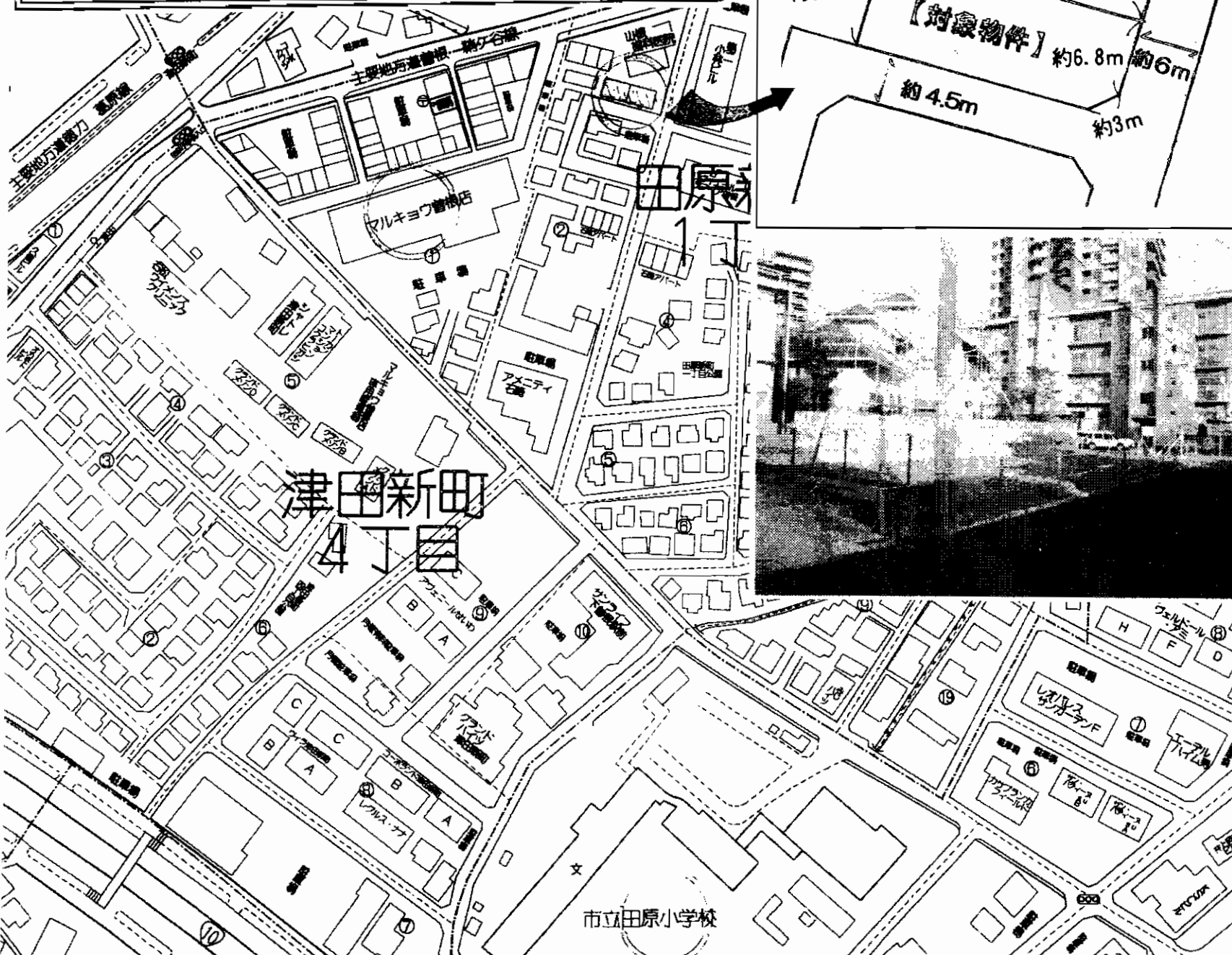
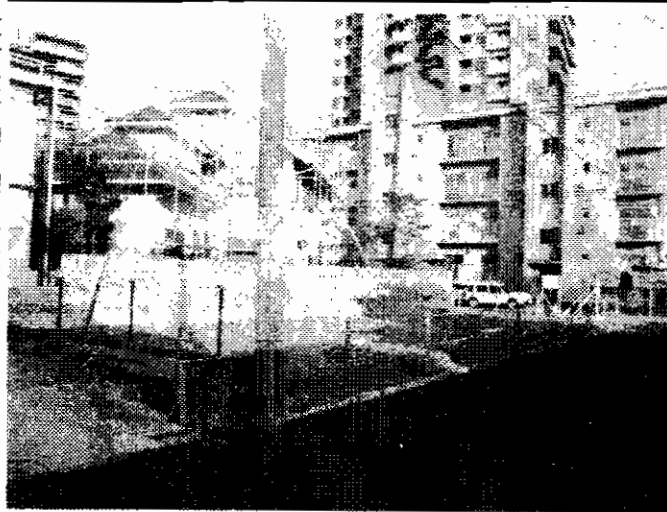
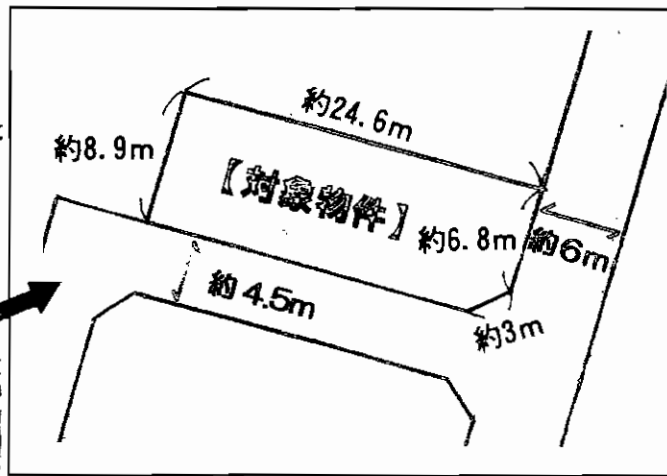

物件種目	売地		
最通用途	住宅用地		
最高駅	JR「下曾根」駅		
土地面積	公簿216.96㎡(65.63坪)	ほかに私道面積	
価格	1,880万円	3.3㎡単価	28.64万円
物件所在地	北九州市小倉南区田原新町一丁目334番12(地番)		
交通	JR「下曾根」駅 徒歩11分		
土地権利	所有権	地目	宅地
都市計画	市街化区域	用途地域	第1種住居地域
建ぺい率	60%	容積率	200%
他の法令上の制限			
地勢	平坦		
引渡条件	現況渡し		
現況	更地	引渡日	即時
接道状況(角地・間口)	南側公道約4.5mに約24m接面 角地二方道路 東側公道約6mに約9m接面		
設備			
備考	<ul style="list-style-type: none"> ●田原小学校・田原中学校校区 ●建築条件付き宅地ではありません 		

圖万一成約済の場合はあしからずご了承下さい。圖図面と現況が相違する場合は現況優先とさせていただきます。

アットホーム・ファクトシート (不動産情報流通システム専用物件資料)



図面コード：MF1269325 物件番号76410081-5

福岡県知事免許(5)第11915号(社)福岡県宅地建物取引業協会会員

株式会社 **カヤマ**

北九州市八幡西区割子川2丁目20-5
(北九州都市高速道路黒崎インター入口)
TEL (093) 641-2223(代)
FAX (093) 641-2218

客付会社様へ
 手数料:3%+6万円
 取引態様:売主
 情報公開日:22:T.6
 広告等の掲載については
 随時、お問い合わせ下さい

物件所在
 福岡
 小倉南区
 田原新町

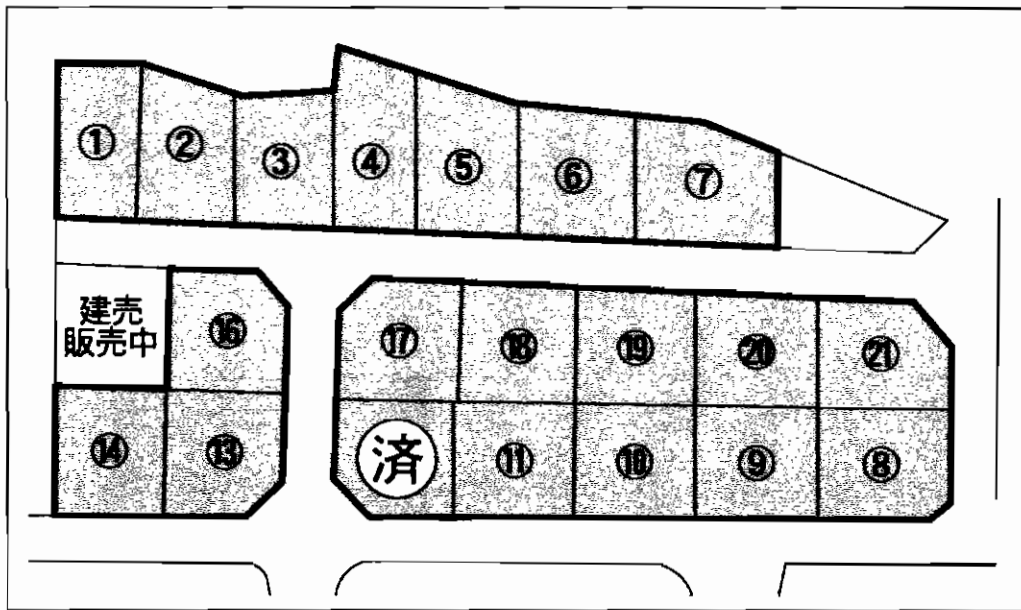

号地	坪数	地積	金額
1	51.71坪	170.95㎡	465万円
2	51.40坪	169.93㎡	616万円
3	52.03坪	172.02㎡	624万円
4	56.98坪	188.37㎡	683万円
5	58.14坪	192.22㎡	697万円
6	62.79坪	207.58㎡	753万円
7	66.71坪	220.56㎡	800万円
8	51.42坪	169.99㎡	719万円
9	51.37坪	169.82㎡	744万円
10	52.12坪	172.32㎡	755万円
11	51.45坪	170.09㎡	746万円
13	52.17坪	172.48㎡	756万円
14	51.50坪	170.28㎡	746万円
16	52.22坪	172.63㎡	791万円
17	51.72坪	170.98㎡	724万円
18	51.43坪	170.04㎡	668万円
19	51.86坪	171.44㎡	674万円
20	50.97坪	168.52㎡	662万円
21	51.33坪	169.69㎡	718万円

最適用途	住宅用地		
最寄駅	JR 朽網駅		
土地面積	① 170.95㎡	ほかに私道面積	なし
価格	① 465万円	3.3㎡単価	9万円
物件所在地	北九州市小倉南区朽網東6丁目3番		
交通	西鉄バススワロータウン入口停 徒歩4分		
土地権利	所有権	地目	宅地
都市計画	市街化区域	用途地域	第1種住居地域
建ぺい率	60%	容積率	200%
他の法令上の制限			
地勢	平坦		
引渡条件	現況渡し		
現況	更地	引渡日	即
接道状況(角地・間口)	道路幅員6m		
設備	上下水道・九州電力		
備考	施設負担金5万円 東朽網小学校・南管根中学校		

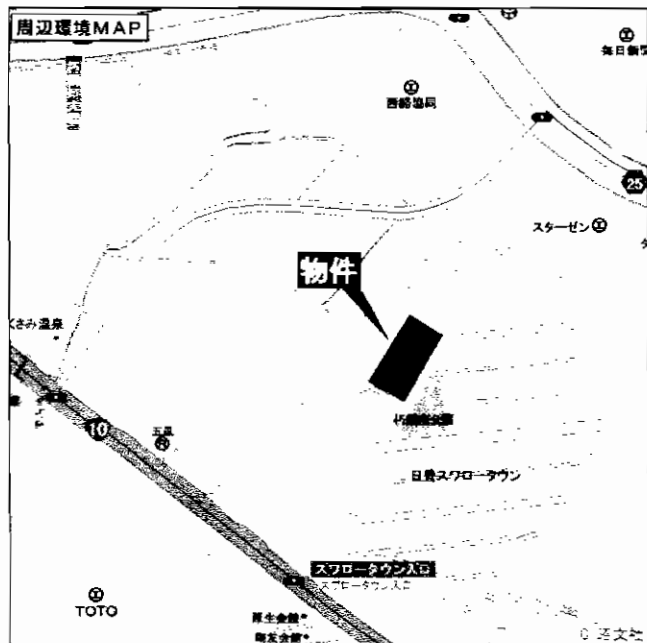

建築条件なし

アットホーム・ファクトシート (不動産情報流通システム専用物件資料)



図面コード：LF1201319 物件番号：76320411-1

福岡県知事免許(2)第14147号 福岡県宅地建物取引業協会会員

V (株) ブイハウス

〒804-0024 北九州市戸畑区西粕ヶ谷町5番38号

8093(863)8844
FAX093(863)8899

客付会社様へ

広告可

- 手数料:3%+6万円
- 取引態様:売主
- 情報公開日:22.4.6

物件所在
福岡
小倉南区
朽網東



売土地

住宅地

JR朽網駅

物件種目	住宅地		
最適用途	住宅地		
最寄駅	JR朽網駅		
土地面積	公簿A212.36㎡(64.23坪)	ほかに私道面積	
価格	963万円	3.3㎡単価	15.0万円

物件所在地	北九州市小倉南区朽網西4丁目11番		
交通	西鉄バス朽網小学校前停 徒歩3分		

土地権利	所有権	地目	宅地
都市計画	市街化区域	用途地域	第1種低層住居専用地域
建ぺい率	50%	容積率	80%
他の法令上の制限	高さ制限10M・外壁後退1M・貫風致地区		
地勢			
引渡条件	建築条件付き宅地 (株)エクセニシムラ		
現況	更地	引渡日	要相談
接道状況(角地・間口)	北東側5.5m公道		
設備	公共上下水道・プロパンガス		
備考	B 212.44㎡(64.26坪) 963万円 C 212.80㎡(64.37坪) 965万円 D 214.37㎡(64.84坪) 972万円		

アットホーム・ファクトシート (不動産情報流通システム専用物件資料)



図面コード：MF1232626 物件番号76410102-8



株式会社 **ダイヤライ**
ANGEL NETWORK GROUP

〒803-0835 北九州市小倉北区井堀3丁目16-3
8093 (562) 1168
 FAX093 (562) 1167

客付会社様へ
広告転載要確認
 ■手数料:分かれ
 ■取引態様:媒介
 ■情報公開日:22.1.7

物件所在
 福岡
 小倉南区
 朽網西

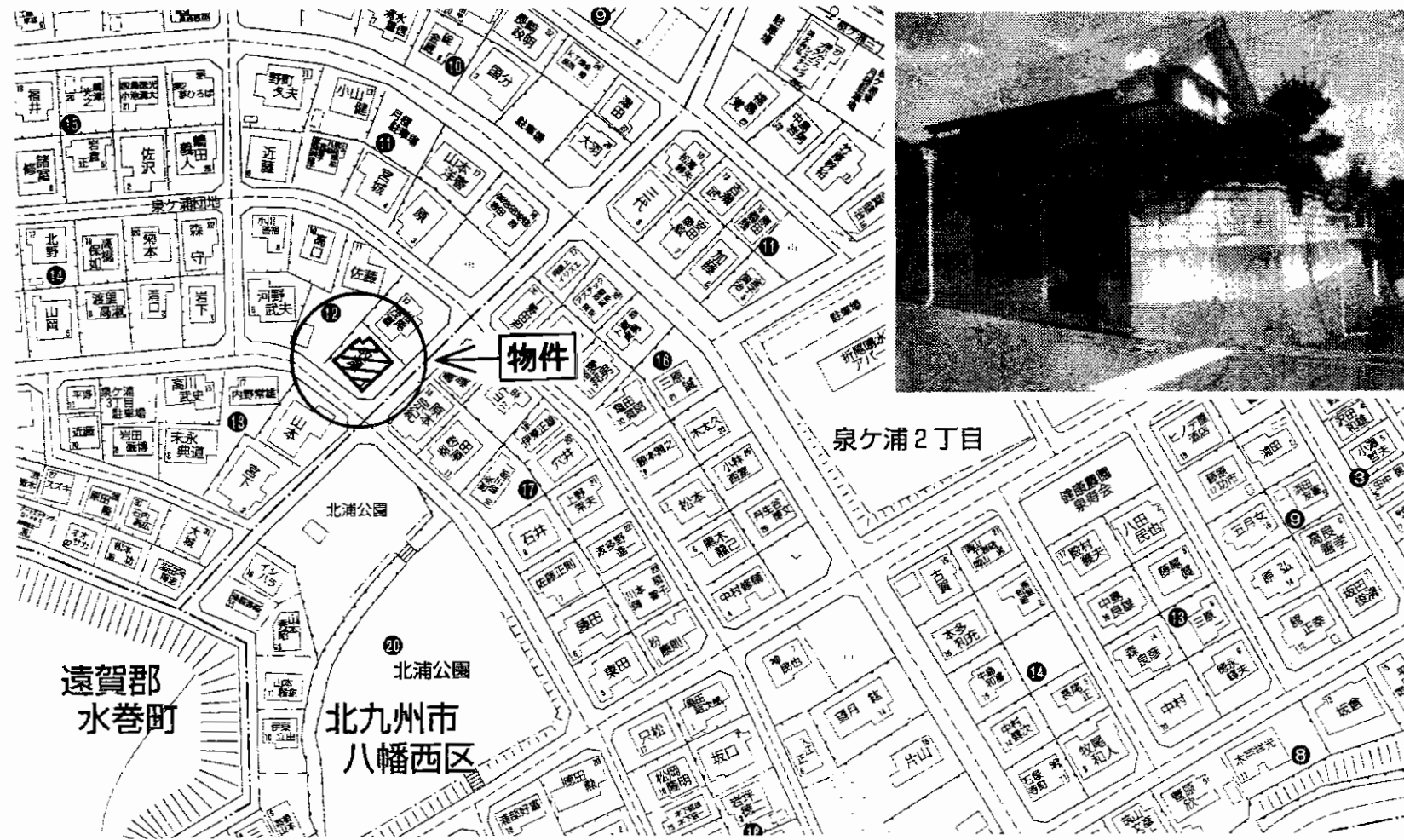

売 家

J R折尾駅

5 S L D K

1,470万円

物件種目	北九州市八幡西区泉ヶ浦3丁目12-1		
最寄駅	JR折尾駅		
間取タイプ	5 S L D K		
価格	1,470万円		
物件所在地	北九州市八幡西区泉ヶ浦3丁目12-1		
交通	泉ヶ浦3丁目バス停 徒歩3分		
土地面積	242.11m ² (73.23坪)	ほかに私道面積	
建 物	構造・規模	木造2階建	
	面積	119.53m ²	
	間取内訳		
土地権利	所有権	地 目	宅地
都市計画	市街化区域	用途地域	第2種低層住居専用地域
建ぺい率	60%	容積率	100%
他の法令上の制限			
築年月	1978年5月	駐車場	有
現 況	空	引渡日	即
建築確認番号	第2535号		
接道状況(角地・間口)	南東側6m公道に15.8m、南西側6m公道に12.8m接する		
設 備	システムキッチン、出窓、庭		
備 考			

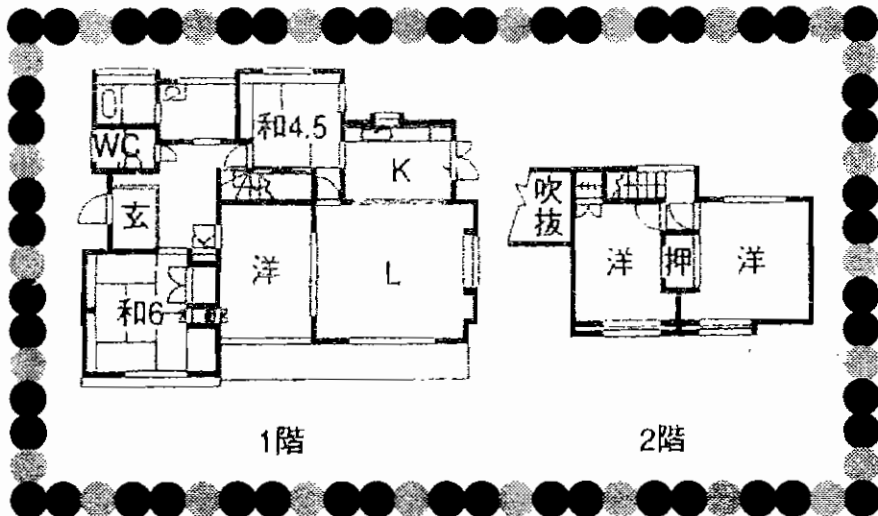

団地内 南西角地♪
 平成21年6月にキッチン・壁など
 内装リフォーム済み♪
 L D K 15帖以上の美邸です♪

アットホーム・ファクトシート (不動産情報流通システム専用物件資料)



図面コード：MF1229324 物件番号76410041-8

福岡県知事免許(4)第13007号
 (社)福岡県宅地建物取引業協会会員

(有) 一柳住研

〒800-0351 京都府京田町京町2丁目26-5
☎093(434)2435(代)
 FAX093(434)9223
 携 帯090-3669-3405

客付会社様へ
 広告転載要確認

■手数料:分かれ
 ■取引態様:専任媒介
 ■情報公開日:21.12.26

物件所在
 福岡
 八幡西区
 泉ヶ浦

物件角地に有!! 日当り良好♪

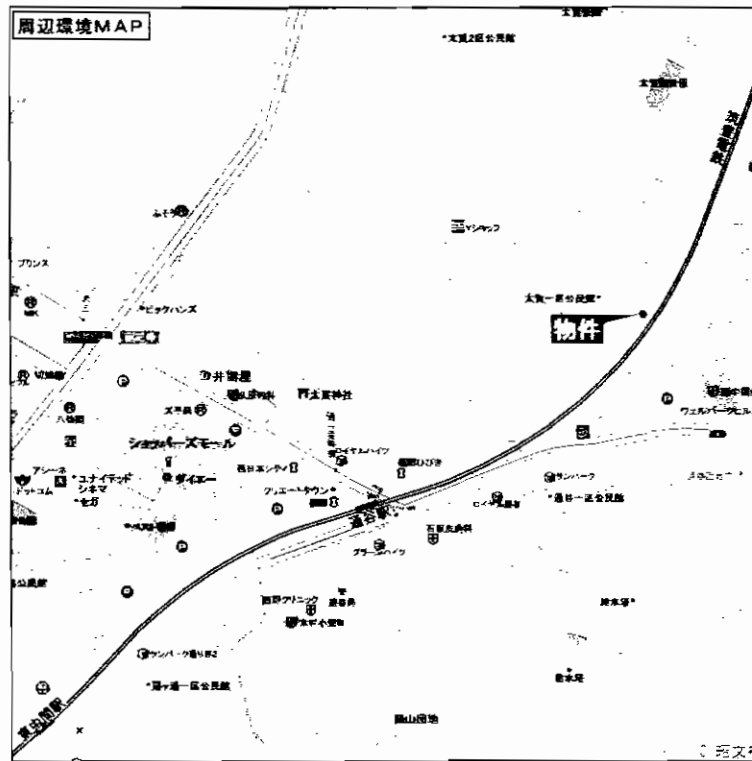
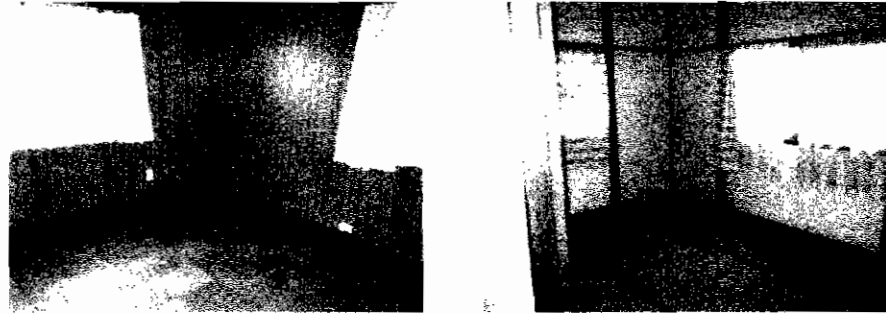

ショッピングモール中間
近隣に有!! 買い物便利!!

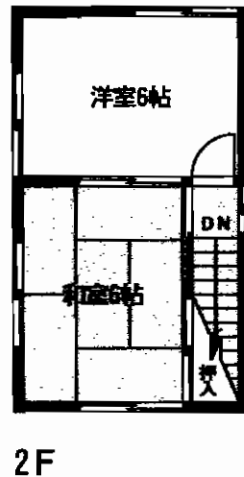
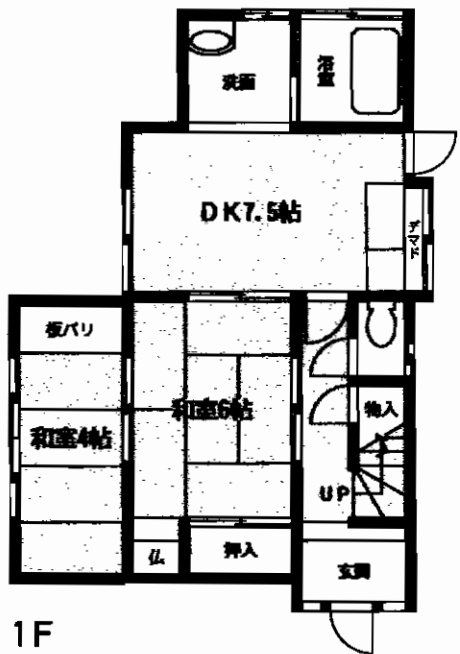

最寄駅	筑豊電鉄 西山電停		
間取タイプ	4DK		
価格	530万円		
物件所在地	北九州市八幡西区永犬丸南町5丁目2-9		
交通	筑豊電鉄西山電停 徒歩6分		
土地面積	123m ²	ほかに私道面積	
建物	構造・規模	木造2階建	
	面積	延べ 60.85m ²	
	間取内訳	和6・6・4・洋6・DK7.5	
土地権利	所有権	地目	宅地
都市計画	市街化区域	用途地域	第1種住居地域
建ぺい率	60%	容積率	200%
他の法令上の制限			
築年月	昭和53年2月築	駐車場	有(1台)
現況	空家	引渡日	即
建築確認番号			
接道状況(角地・間口)	西側道路6m		
設備			
備考			

アットホーム・ファクトシート (不動産情報流通システム専用物件資料)



図面コード: LF1201326 物件番号: 76410111-1

福岡県知事免許(8)第7864号 宅建協会会員

高友産業株式会社

北九州市八幡西区永犬丸5丁目10-2

☎(093)601-7865

FAX(093)601-8172



★当社
検索サイトは
こちらから
検索
客付会社様へ

広告掲載要確認

- 手数料:分かれ
- 取引態様:媒介
- 情報公開日:22.1.7

物件所在

福岡

八幡西区

永犬丸南町

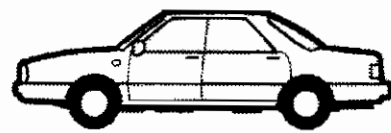
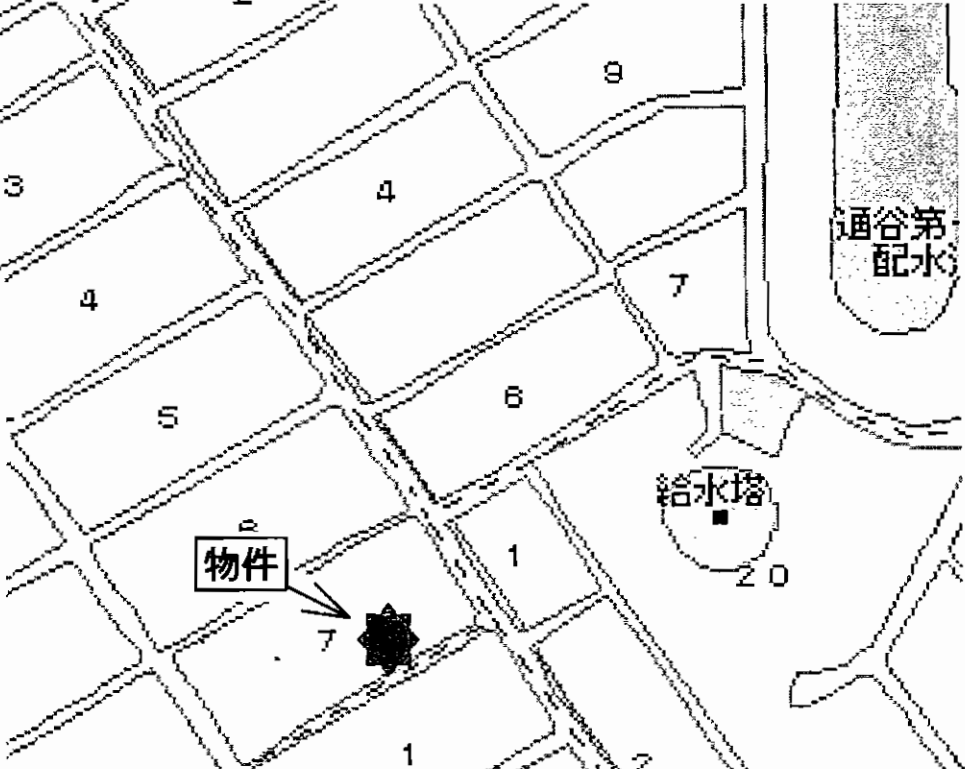
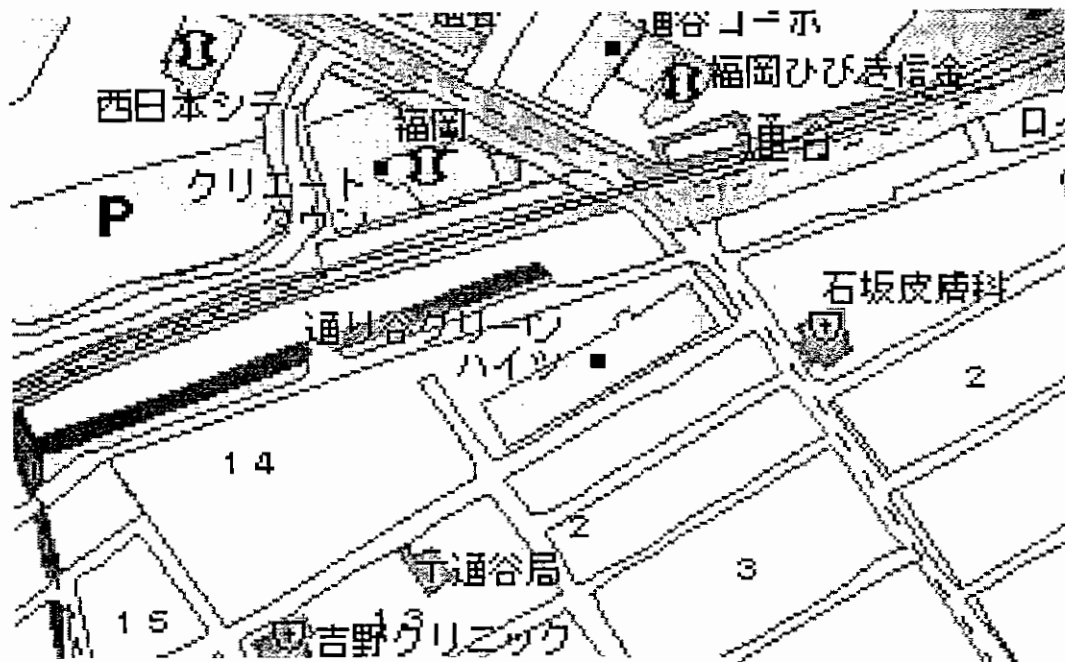

車庫付きです!

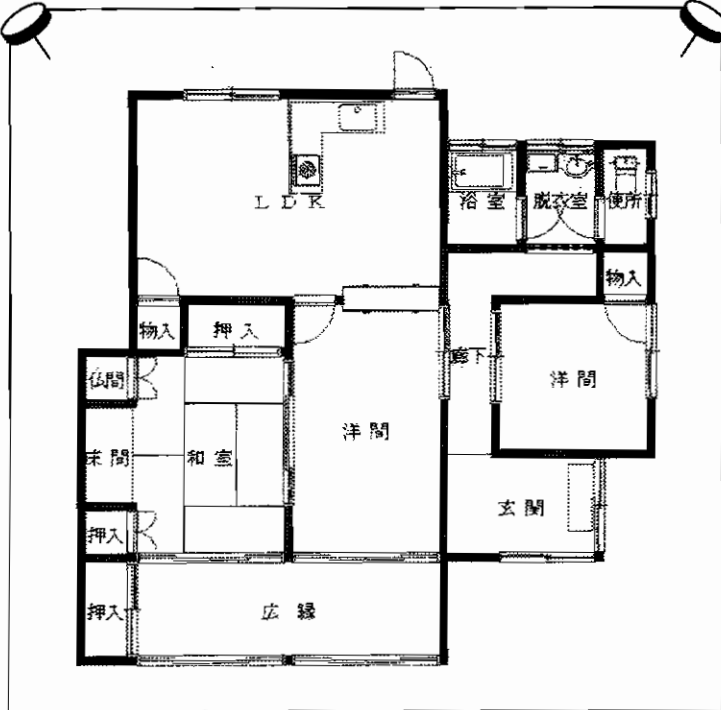

売 家

筑豊電鉄 通谷電停

3LDK

950万円

物件種目	売 家		
最寄駅	筑豊電鉄 通谷電停		
間取タイプ	3LDK		
価格	950万円		
物件所在地	福岡県中間市鍋山町7-17		
交通	筑豊電鉄通谷電停 徒歩3分		
土地面積	260.22m ² (78.71坪)	ほかに私道面積	
建物	構造・規模	木造平屋建	
	面積	延べ68.38m ²	
	間取内訳	左図参照	
土地権利	所有権	地目	宅地
都市計画	市街化区域	用途地域	第1種低層住居専用地域
建ぺい率	50%	容積率	80%
他の法令上の制限			
築年月	S43年11月	駐車場	有
現況	空家	引渡日	即時
建築確認番号			
接道状況(角地・間口)			
設備			
備考			

アットホーム・ファクトシート (不動産情報流通システム専用物件資料)



図面コード：MF1229319 物件番号76320426-8

福岡県知事免許(7)第8999号 (社)福岡県宅地建物取引業協会会員

八幡商事株式会社

北九州市八幡東区尾倉2丁目4-22

mail@yahatashoji.jp ★http://www.yahatashoji.jp

TEL(093)671-7000

FAX(093)671-7100

客付会社様へ

広告転載不可

- 手数料:分かれ
- 取引態様:媒介
- 情報公開日:22.1.6

物件所在
福岡
中間市
鍋山町

売 家

中間市中央

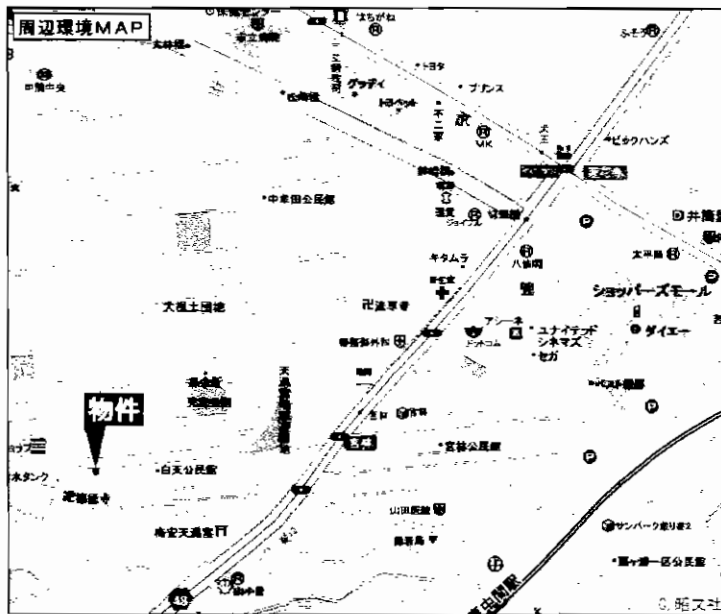

★スーパーダイエー・コンビニ・
JR中間駅・市役所徒歩圏内!
★閑静な住宅街! 諸事便利!

H20年8月内装リフォーム済!

土地: 287.96㎡ (87.10坪)
面積: 121.29㎡
◆◆2LDK◆◆

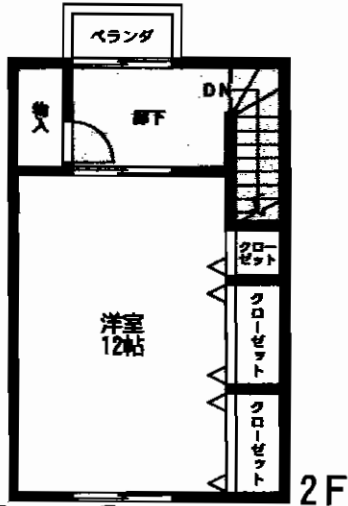
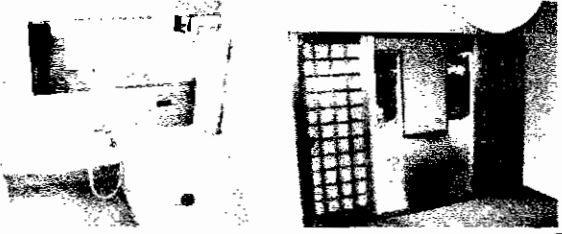

収納多し

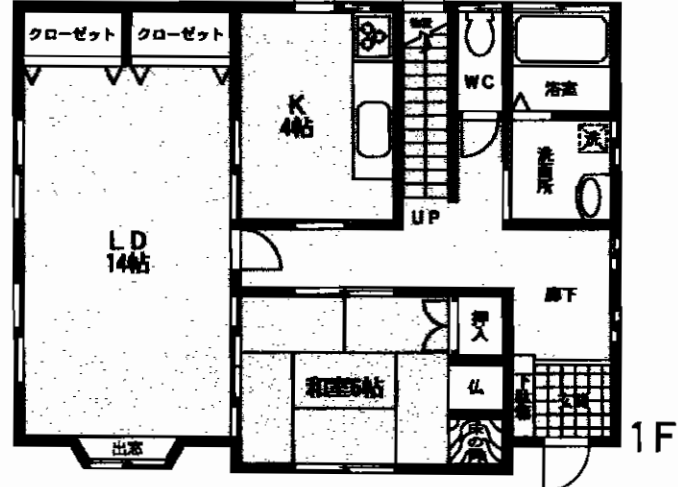

最寄駅	JR中間駅		
間取タイプ	2LDK		
価格	1,180万円		
物件所在地	中間市中央1丁目38-5		
交通	西鉄バス富村停 徒歩7分		
土地面積	287.96㎡ (87.10坪)	ほかに	私道面積
建 物	構造・規模 木造瓦葺2階建		
	面積 1F:84.81㎡ 2F:36.48㎡ (計121.29㎡)		
	間取内訳 左図参照		
土地権利	所有権	地 目	宅地
都市計画	市街化区域	用途地域	第2種低層住居専用地域
建ぺい率	60%	容積率	100%
他の法令上の制限			
築年月	平成16年7月	駐 車 場	有
現 況	空	引 渡 日	即
建築確認番号			
接道状況(角地・間口)	北側12m市道に間口約12.5m		
設 備	水道・LPG		
備 考	駐車場3台可		

アットホーム・ファクトシート (不動産情報流通システム専用物件資料)



図面コード: L1269326 物件番号: 76410090-2



福岡県知事免許(6)第10747号 (社)福岡県宅地建物取引業協会会員
株式会社 **不動産バンク**
北九州市小倉北区米町1丁目5番18号(第15エルザビル1F)

☎093(512)1655
FAX093(521)3429

担当: 藤川



★当社は
検索サイトは
こちらから!!

客付会社様へ
広告掲載可!!
(ネット・情報誌・新聞折込等
事前承諾不要)

■手数料: 分かれ
■取引態様: 専任媒介
■情報公開日: 22:1:7

物件所在
福岡
中間市
中央

遠賀郡水巻町

売家

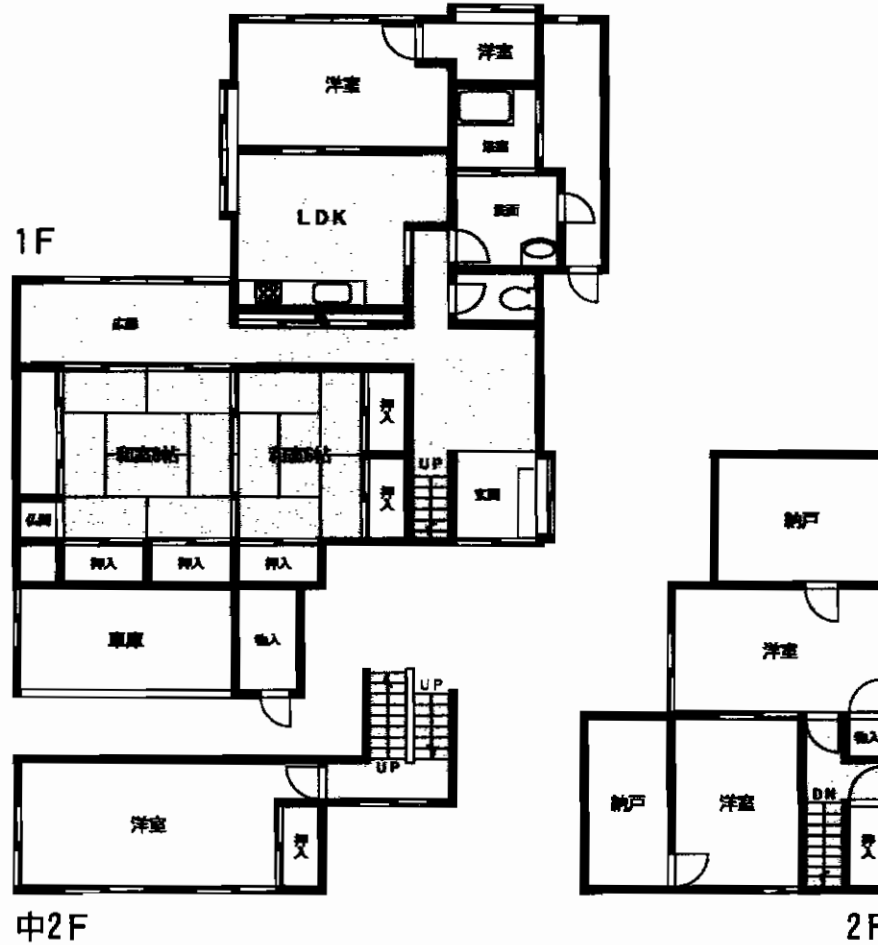
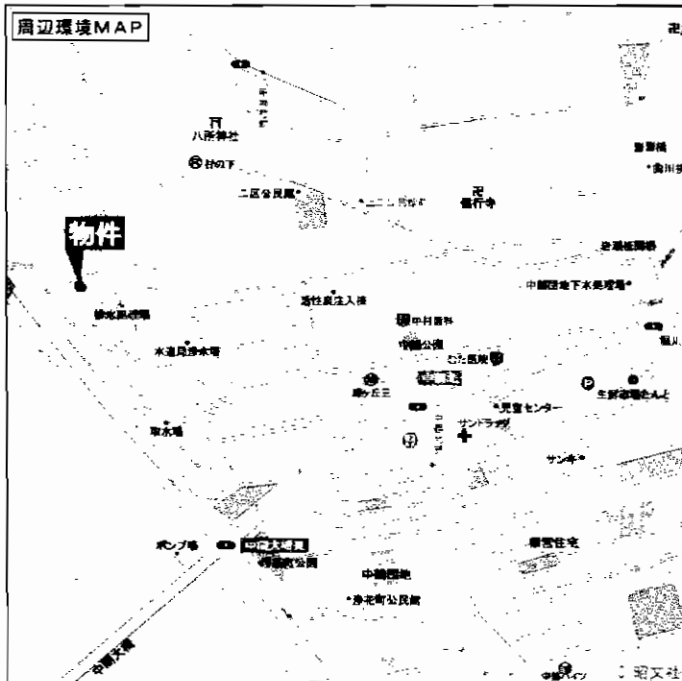

☆広々敷地120坪・建物59坪☆
 ☆駐車2台(普・軽)シャッター付☆
 ☆中2階・屋根裏収納☆
 ☆入母屋造り・収納多し・使い勝手良好☆

最寄駅	JR東水巻駅		
間取タイプ	6DK+納戸		
価格	1,700万円		
物件所在地	遠賀郡水巻町二西4丁目12番13号		
交通	筑豊本線東水巻駅 西鉄バス八所神社前停 徒歩9分		
土地面積	397.06㎡(120.11坪)	ほかに私道面積	なし
建物	構造・規模	木造瓦葺2階建	
	面積	延べ 197.21㎡(59.65坪)	
	間取内訳	左図参照	
土地権利	所有権	地目	宅地
都市計画	非線引区域	用途地域	第1種低層住居専用地域
建ぺい率	40%	容積率	60%
他の法令上の制限	高さ制限10m・壁面後退1m・最低敷地200㎡		
築年月	昭和62年5月	駐車場	2台可(普・軽)
現況	空	引渡日	即
建築確認番号			
接道状況(角地・開口)	北側約3m公道		
設備	上水道・LPG・簡易水洗		
備考	・セットバック済 ・H17年2月一部リフォーム済		

アットホーム・ファクトシート (不動産情報流通システム専用物件資料)



図面コード: LF1201322 物件番号: 76410003-1

福岡県知事免許(4)第13182号 (社)全日本不動産協会会員

JOB 株式会社 ジョブ

〒807-0831 北九州市八幡西区則松4丁目7番11号

☎(093)601-8666

FAX(093)601-8677

定休日 水曜日

客付会社様へ

広告掲載要確認
諸条件相談可

■手数料:分かれ

■取引態様:媒介

■情報公開日:22.1.6

物件所在
福岡
遠賀郡
水巻町

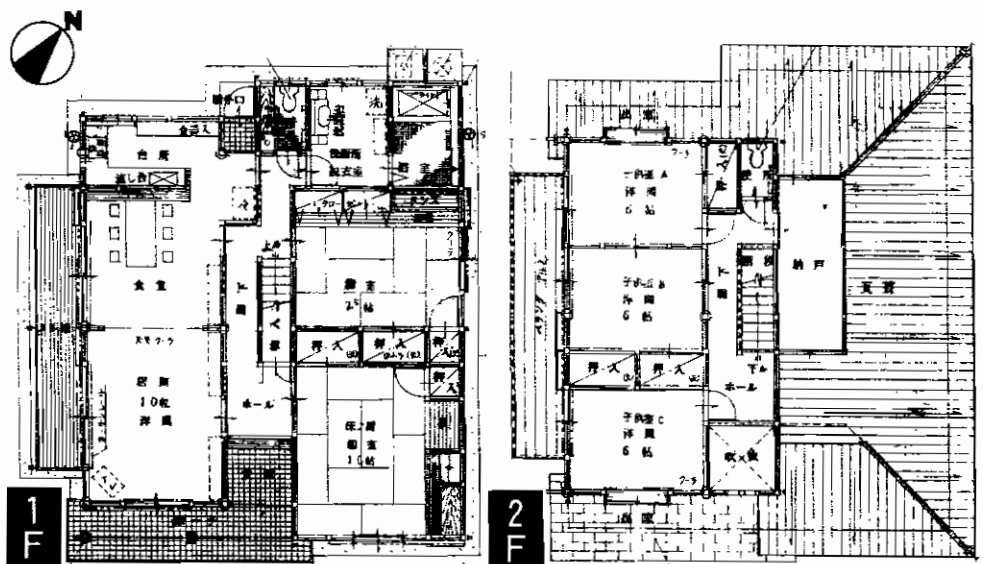
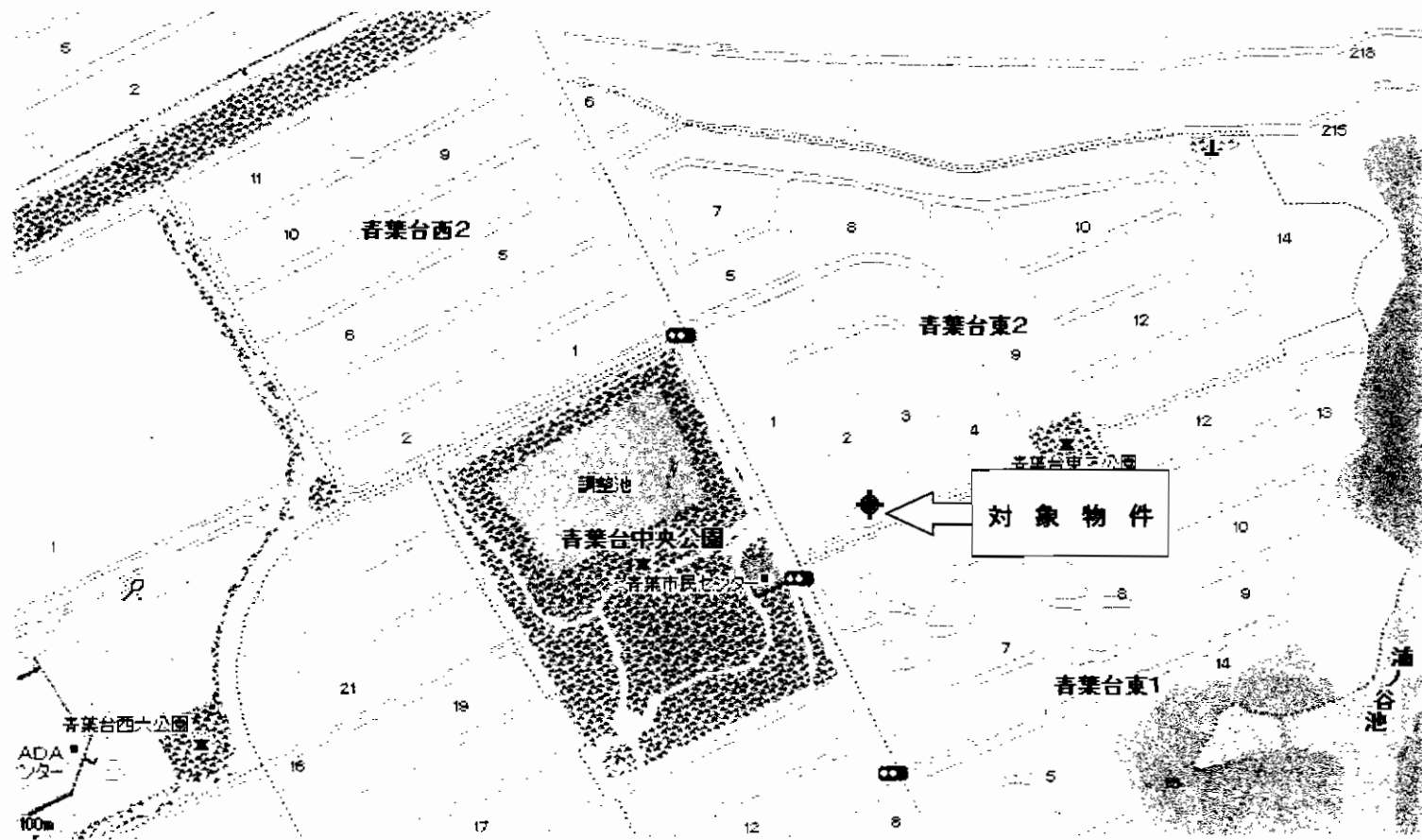

物件種目	売 家		
最寄駅	JR折尾駅		
間取タイプ	5LDK+納戸		
価格	2,850万円		
物件所在地	北九州市若松区青葉台東二丁目2番1号		
交 通	「青葉台中央公園前」バス停 徒歩1分		
土地面積	355.87m ² (107.65坪)	ほかに私道面積	無
建 物	構造・規模	木造瓦葺2階建	
	面積	180.57m ² (54.62坪)	
	間取内訳	間取図参照	
土地権利	所有権	地 目	宅地
都市計画	市街化区域	用途地域	第1種住居地域
建ぺい率	40%	容積率	60%
他の法令上の制限	地区計画		
築年月	平成7年12月	駐車場	3台
現 況	入居中	引渡日	相談
建築確認番号			
接道状況(角地・間口)	東南側6m、南西側6m公道の角地		
設 備			
備 考	*オール電化・ウォシュレット(自動)・エアコン5台 据付の食器棚・物置・犬小屋が付いております。 *CATV(月額700円)		

アットホーム・ファクトシート (不動産情報流通システム専用物件資料)



平成21年9月公開 No.76290274
2,950万円より値下げしました

図面コード: MT1269325 物件番号 76410080-5



福岡県知事免許(1)第16520号 福岡県宅地建物取引業協会会員

北九州農業協同組合
総合相談センター

〒806-0049 北九州市八幡西区穴生一丁目8番2号

☎093(644)0233
FAX093(644)0234

客付会社様へ

値下げ再配布
広告転載不可

- 手数料:分かれ
- 取引態様:専属専任媒介
- 情報公開日:22.1.6

物件所在
福岡
若松区
青葉台東

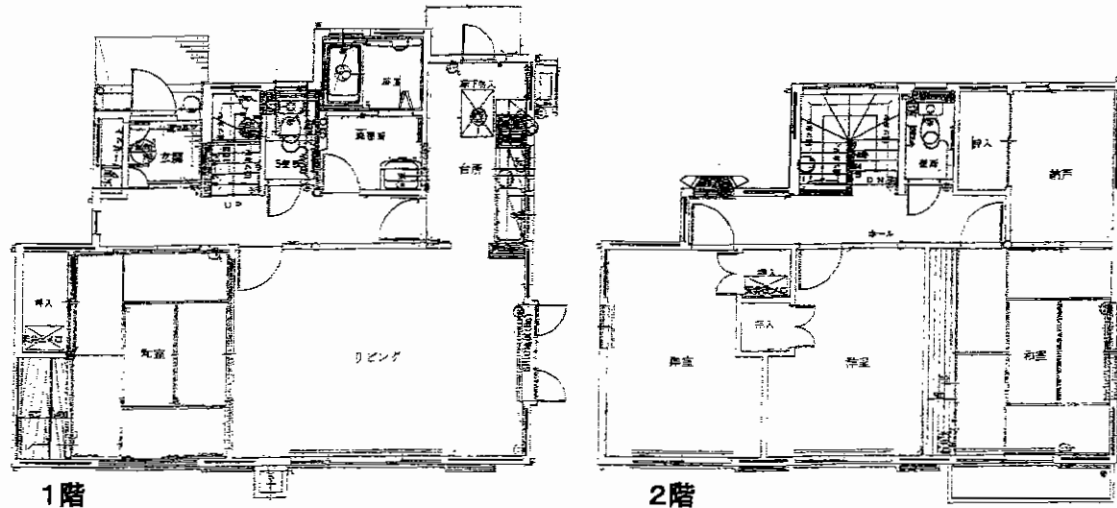

◎◎積水ハウスの家・メーターモジュール！！
平成15年7月 屋根・外壁塗装工事！！



売一戸建

青葉台西五丁目バス停

4LDK+S

2,220万円

物件種目	売一戸建		
最寄駅	青葉台西五丁目バス停		
間取タイプ	4LDK+S		
価格	2,220万円		
物件所在地	北九州市若松区青葉台西三丁目19番7号		
交通	市営バス青葉台西五丁目停 徒歩2分		
土地面積	259.91m ² (78.62坪)	ほかに私道面積	
建物	構造・規模	軽量鉄骨造セメント瓦葺2階建	
	面積	124.04m ² (37.52坪)	
	間取内訳		
土地権利	所有権	地目	宅地
都市計画	市街化区域	用途地域	第1種低層住居専用地域
建ぺい率	40%	容積率	60%
他の法令上の制限	高須青葉台地区計画		
築年月	平成4年8月	駐車場	有 2台
現況	居住中	引渡日	相談
建築確認番号			
接道状況(角地・間口)	北西側約8m公道 間口約15m		
設備	上下水道・電気(オール電化)		
備考			

アットホーム・ファクトシート (不動産情報流通システム専用物件資料)



図面コード：MF1229319 物件番号76320435-8



福岡県知事免許(2)第14293号 (社)福岡県宅地建物取引業協会
有限会社 井手口興産

北九州市戸畑区千防二丁目18番7号
☎093(882)6604
 FAX093(882)6605

客付会社様へ

広告転載要確認

- 手数料:分かれ
- 取引態様:媒介
- 情報公開日:22.1.6

物件所在
 福岡
 若松区
 青葉台西

平成19年築!!平成21年10月リフォーム済♪
 オール電化★車庫並列2台有♪ (内装)

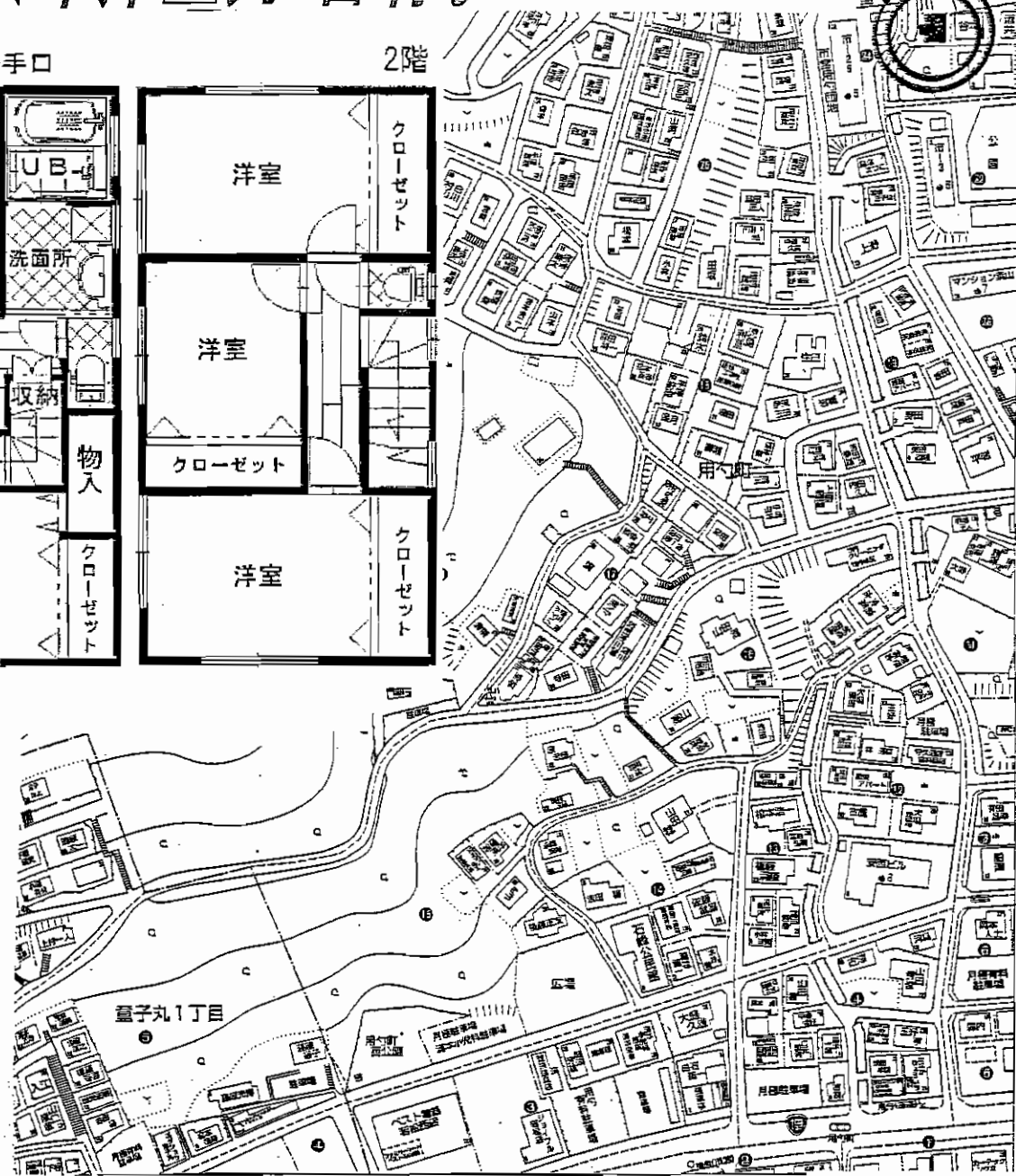
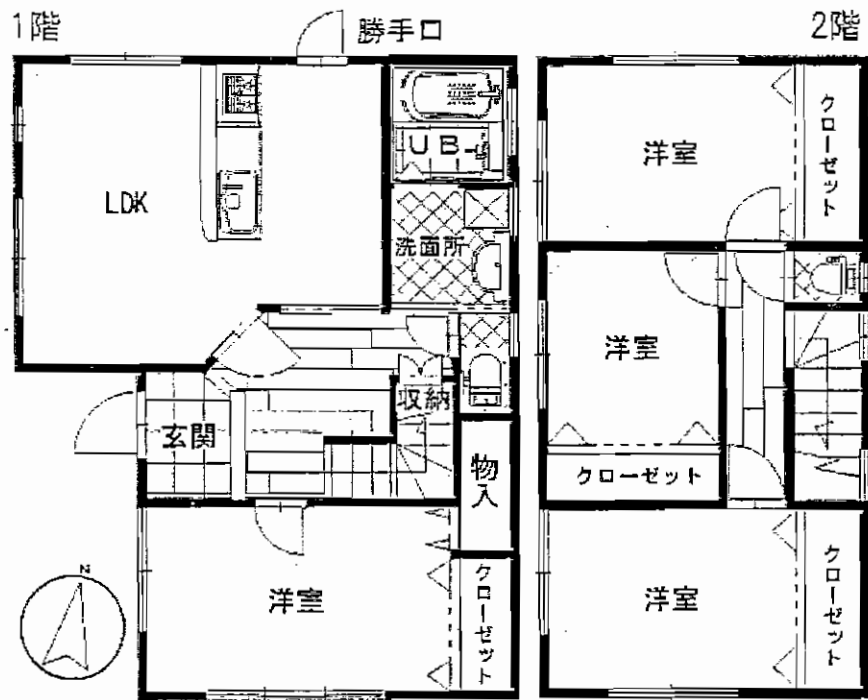

物件種目	売一戸建		
最寄駅	JR奥洞海駅		
間取タイプ	4LDK		
価格	1,680万円(税込)		
物件所在地	北九州市若松区用勺町23番10号		
交通	用勺バス停 徒歩5分		
土地面積	公簿197.88㎡(59.85坪)	ほかに私道面積	
建物	構造・規模	木造スレート葺2階建	
	面積	99.36㎡(30.05坪)	
	間取内訳	間取図参照	
土地権利	所有権	地目	宅地
都市計画	市街化区域	用途地域	第1種低層住居専用地域
建ぺい率	50%	容積率	80%
他の法令上の制限			
築年月	平成19年8月	駐車場	有2台
現況	空	引渡日	即時
建築確認番号			
接道状況(角地・間口)	西側約5m公道		
設備	九州電力・上下水道・オール電化		
備考	平成21年10月内装リフォーム済 藤木小学校・石峯中学校校区		

アットホーム・ファクトシート (不動産情報流通システム専用物件資料)



平成21年11月公開, №76320020
 1,880万円より値下げしました

図面コード: MT1232617

物件番号 76320375-5



福岡県知事免許(1)第16088号 (社)福岡県宅地建物取引業協会会員

株式会社 アスコム

北九州市八幡西区幸神3-11-54

8093(622)8801

FAX093(622)8802

URL: http://www.ascom8.jp

客付会社様へ

値下げ再配布
 広告転載要確認

- 手数料: 分かれ
- 取引態様: 専任媒介
- 情報公開日: 22.1.6

物件所在
 福岡
 若松区
 用勺町

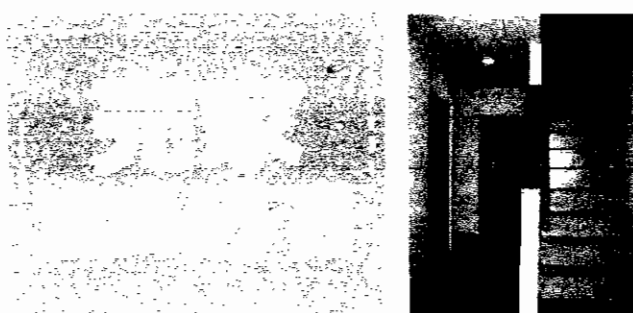

ミサワホームの安心住まい♪♪
 H21年12月内・外装リフォーム済!

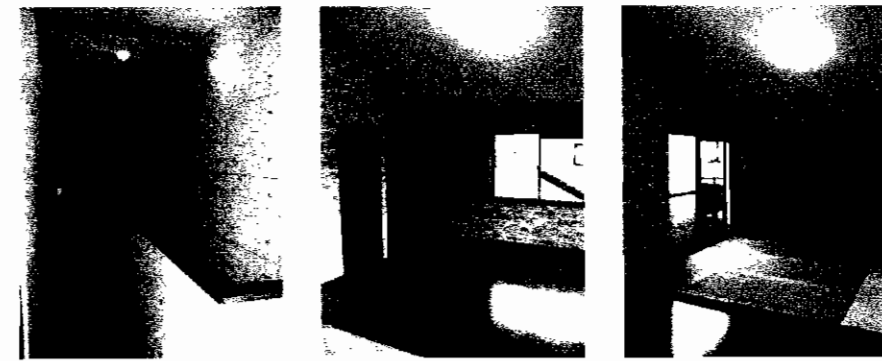
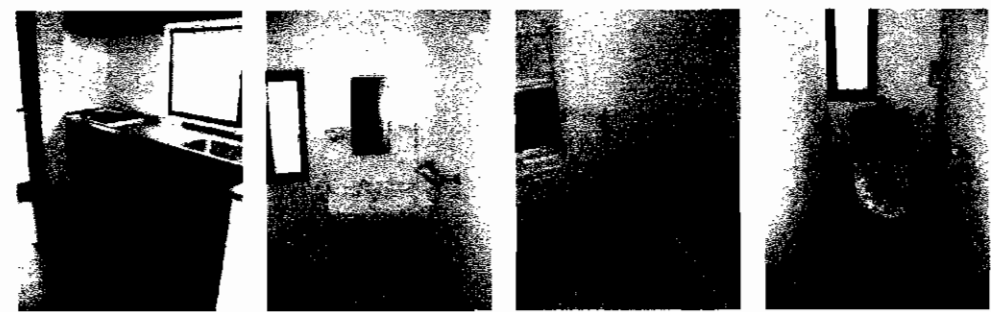

◀オシャレな内装

人気の八幡東ニュータウン!!

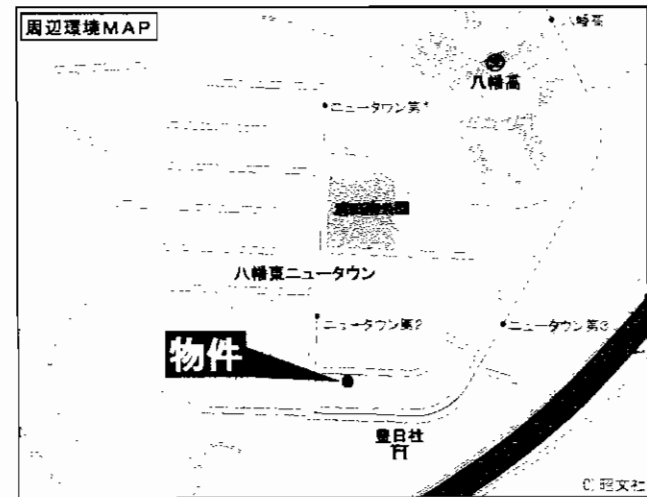
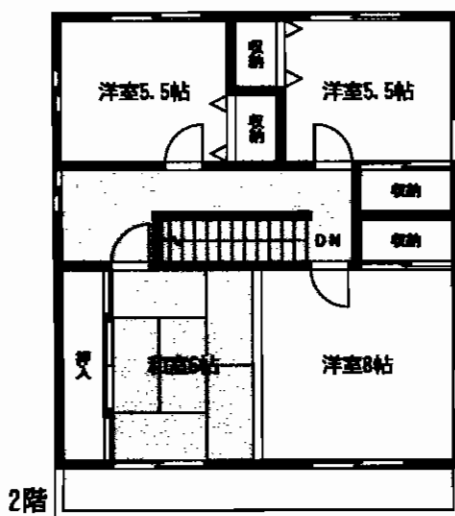
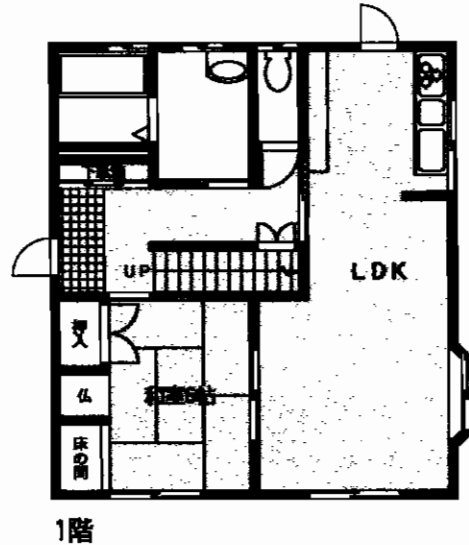

最寄駅	西鉄バス 八幡東ニュータウン第2		
間取タイプ	4LDK		
価格	2,350万円		
物件所在地	北九州市八幡東区清田4丁目12番6号		
交通	西鉄バス八幡東ニュータウン第2停 徒歩1分		
土地面積	200.64m ² (60.69坪)	ほかに私道面積	
建物	構造・規模	木造2階建	
	面積	119.24m ² (36.07坪)	
	間取内訳		
土地権利	所有権	地目	宅地
都市計画	市街化区域	用途地域	第1種低層住居専用地域
建ぺい率	50%	容積率	80%
他の法令上の制限			
築年月	平成7年12月築	駐車場	2台付き
現況	空家	引渡日	即時
建築確認番号			
接道状況(角地・間口)			
設備	上下水道・都市ガス・駐車場2台 浴室暖房乾燥機・洗浄暖房便座		
備考			

アットホーム・ファクトシート (不動産情報流通システム専用物件資料)



図面コード: LF1201321 物件番号: 76320442-1



福岡県知事免許(8)第7774号
 株式会社 **不動産プラザ**
 〒803-0844 北九州市小倉北区真鶴1丁目12-13(歯大バス停前)

☎093(581)5133
 FAX093(581)5437

客付会社様へ
 広告可

■手数料:3%+6万円
 ■取引態様:売主
 ■情報公開日:22.1.6

物件所在
 福岡
 八幡東区
 清田

西鉄バス
八幡東区役所停徒歩7分

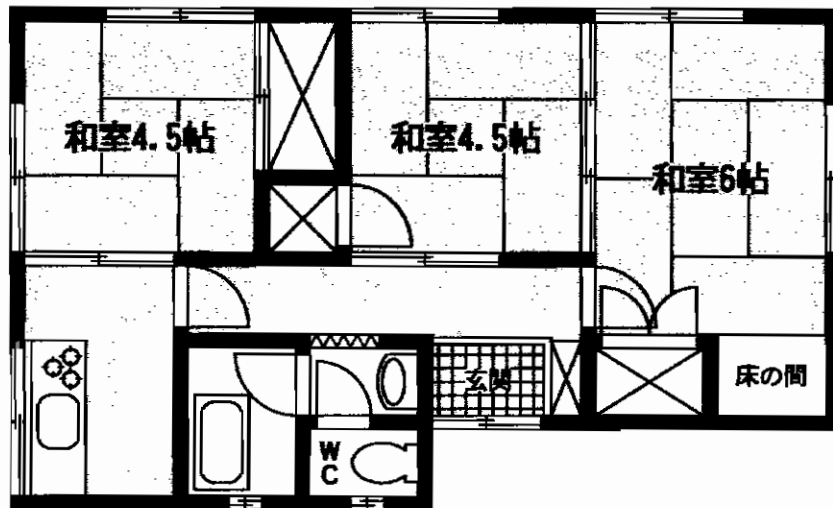

最寄駅	JR八幡駅		
間取タイプ	3 K		
価格	350万円		
物件所在地	北九州市八幡東区東丸山町137-30 (住居表示12-21)		
交通	西鉄バス八幡東区役所停 徒歩7分		
土地面積	164m ² (49.61坪)	ほかに私道面積	
建物	構造・規模	木造瓦葺平家建	
	面積	45.54m ²	
間取内訳			
土地権利	所有権	地目	雑種地
都市計画	市街化区域	用途地域	第1種低層住居専用地域
建ぺい率	40%	容積率	60%
他の法令上の制限	宅地造成規制区域		
築年月	昭和44年6月	駐車場	無
現況	空室	引渡日	即
建築確認番号			
接道状況(角地・間口)			
設備	プロパン・九州電力・上下水道		
備考	☆賃貸可☆ ・賃料:4万円現状渡しの場合は2万円 ・敷金:3ヶ月(3)現状渡しの場合は0ヶ月 ・管理費:無 ・保険:有 ・手数料:元付0% 客付100%		

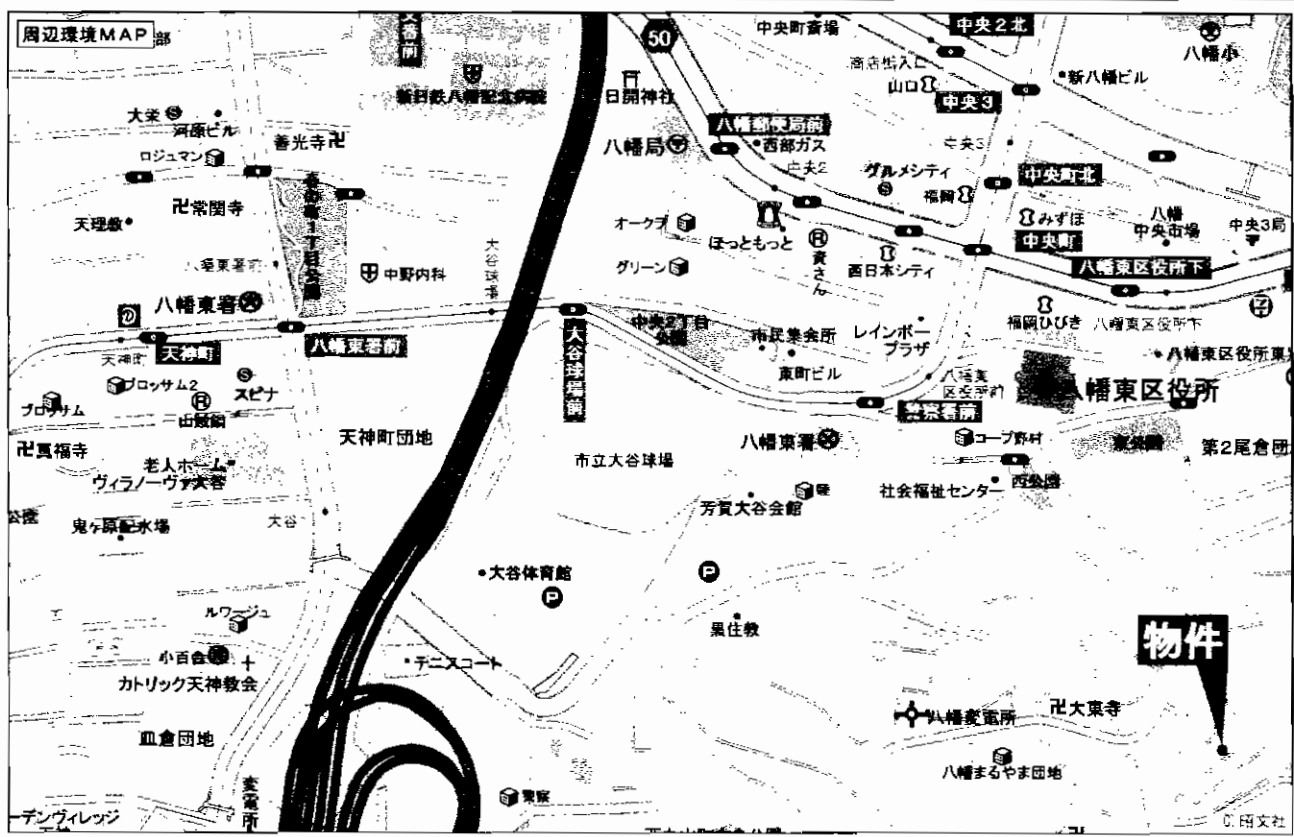

落ち着いた
住環境
区役所インター
近隣にあり!

▲最寄駅
JR八幡駅

アットホーム・ファクトシート (不動産情報流通システム専用物件資料)



図面コード: L1269316 物件番号: 76320348-2

福岡県知事免許(6)第10182号 建設業 福岡県般-16第66533号
 三ツ矢の家 (株)三ツ矢不動産

北九州市八幡東区枝光1-4-11(日・祝日営業)
 お問合せは
 ☎093(663)1551
 FAX093(662)7437



★当社
 提携サイトは
 こちから
 広告可

客付会社様へ
 ■手数料:3%
 ■取引態様:売主
 ■情報公開日:22.7.6

物件所在
 福岡
 八幡東区
 東丸山町

4LDK

鹿児島本線
「JR枝光」駅徒歩3分



枝光駅前バス停
徒歩3分

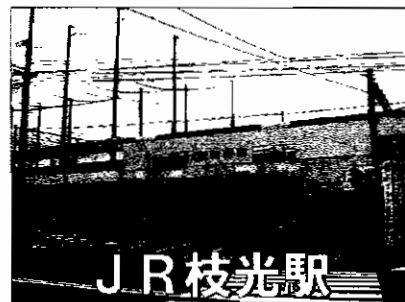

JR枝光駅

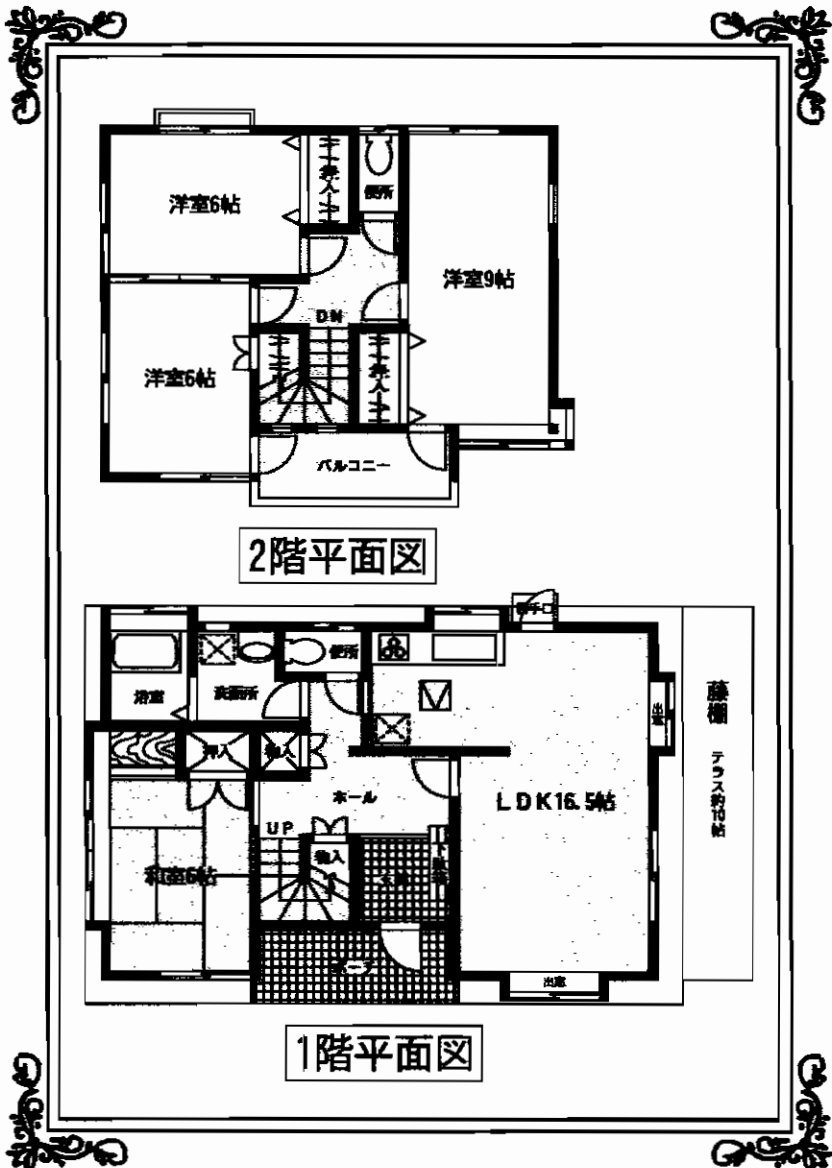

- 藤棚のテラス(約10帖)有
- 駐車場3台可
- 広々LDK16.5帖!

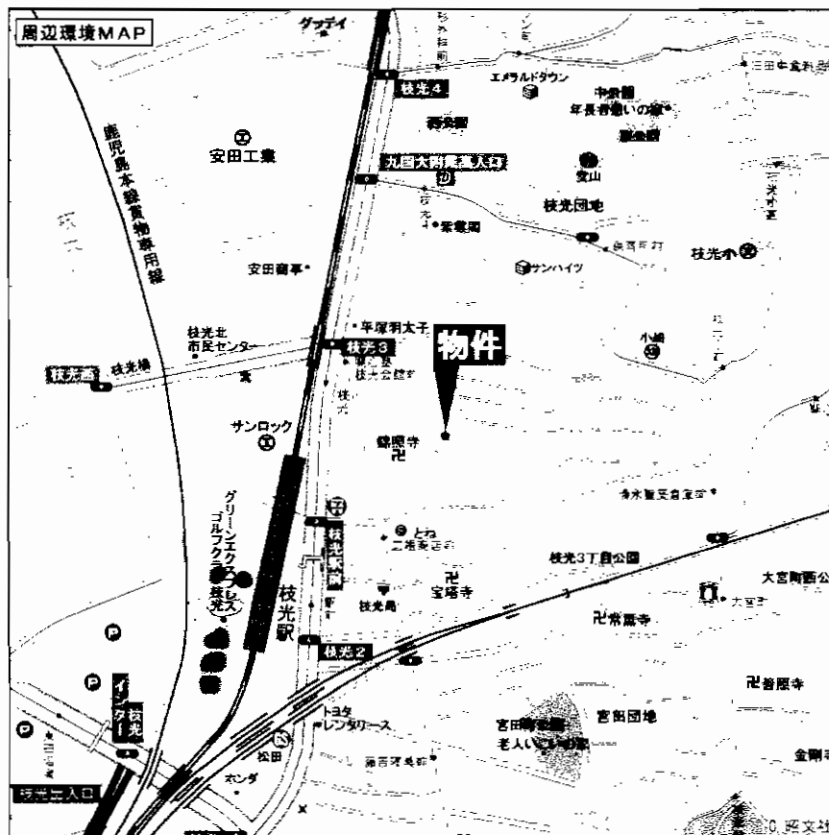

最寄駅	鹿児島本線 枝光駅		
間取タイプ	4LDK		
価格	1,800万円		
物件所在地	北九州市八幡東区枝光3丁目3番35号 (地番)1537-20 他		
交通	JR枝光駅 徒歩3分 西鉄バス枝光駅前停 徒歩3分		
土地面積	212.20㎡	ほかに 私道面積	21㎡の1/2 166㎡の1/8 7.20㎡
建物	構造・規模	木造2階建	
	面積	1F:60.45㎡ 2F:47.20㎡ 合計107.65㎡	
同取内訳			
土地権利	所有権	地目	宅地・山林
都市計画	市街化区域	用途地域	第1種住居地域
建ぺい率	60%	容積率	200%
他の法令上の制限	宅地造成工事規制区域		
築年月	平成8年7月	駐車場	3台可
現況	入居中	引渡日	相談
建築確認書	第H07認北九002950号		
接道状況(角地・間口)	間口約12.5mが約4.3m幅の公道に接している		
設備	電気・水道・都市ガス		
備考	◎は3台可 藤棚のテラス(約10帖)有		

アットホーム・ファクトシート (不動産情報流通システム専用物件資料)



図面コード: L1269316 物件番号: 76320346-2

福岡県知事免許(6)第10182号 建設業 福岡県般-16第66533号

三ツ矢の家 (株)三ツ矢不動産

北九州市八幡東区枝光1-4-11(日・祝日営業)
お問合せは
☎093(663)1551
FAX093(662)7437



客付会社様へ

広告可

- 手数料:分かれ
- 取引態様:専属専任媒介
- 情報公開日:22.T.6

物件所在
福岡
八幡東区
枝光

八幡東区大蔵
70.89坪

事務所・倉庫としての利用に最適です!

P2台可能
です!!

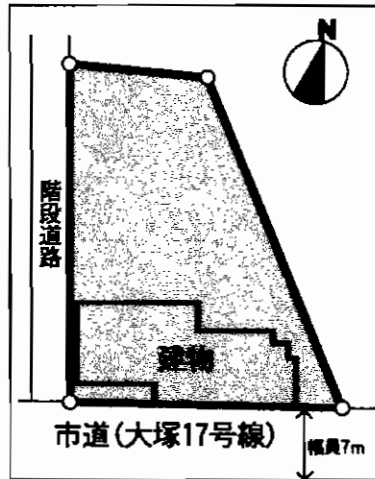

解体渡しも
可能です!

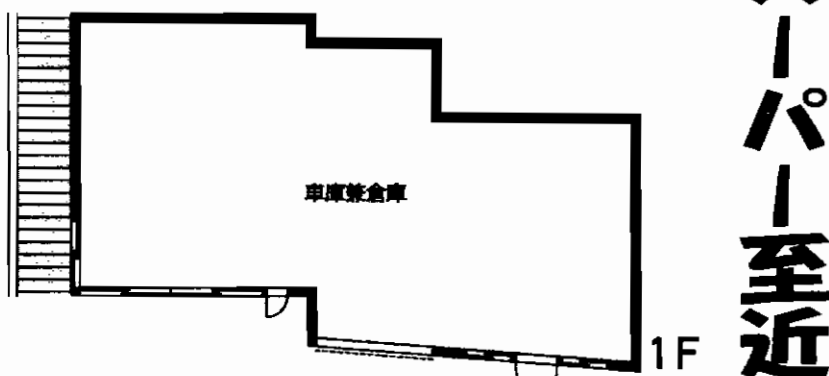
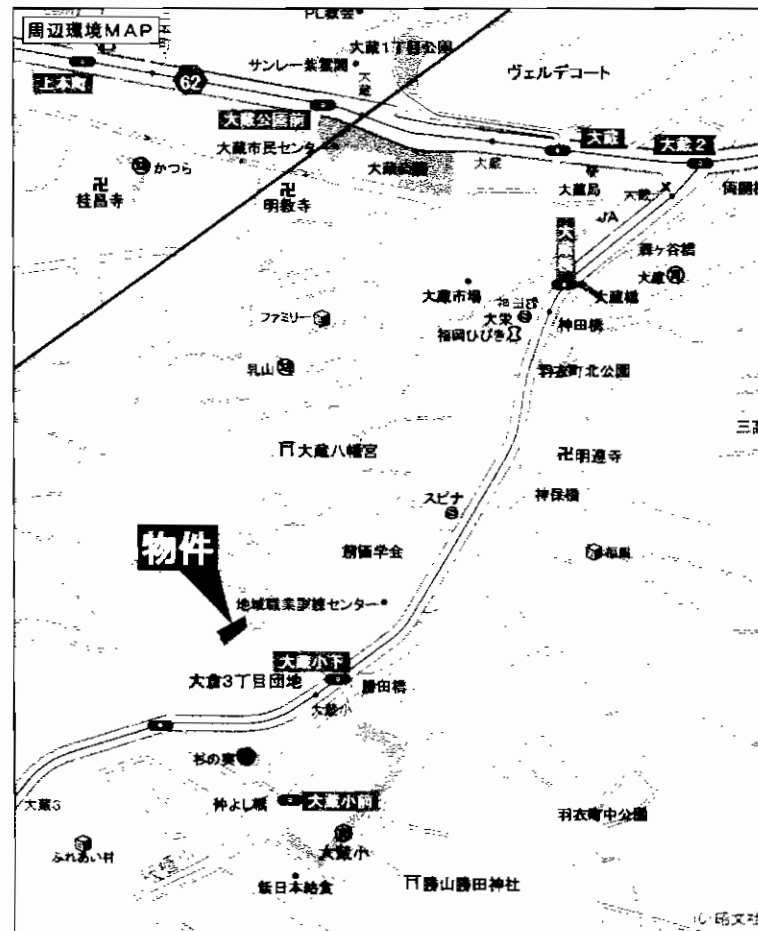

スーパー至近

※間取図は略図につき現況優先

最寄駅	J R八幡駅(2.5km)
間取タイプ	1DK
価格	399万円
物件所在地	北九州市八幡東区大蔵2丁目22-2
交通	西鉄バス大蔵小学校前停 徒歩2分
土地面積	234.38㎡(70.89坪)公簿地積 ほか私道面積
建物	構造・規模 木・軽量鉄骨亜鉛メッキ鋼板葺・陸屋根2階建 面積 1階:53.43㎡ 2階:38.64㎡ 合計92.07㎡ 間取内訳
土地権利	所有権
都市計画	市街化区域
用途地域	第1種低層住居専用地域
建ぺい率	50%
容積率	80%
他の法令上の制限	宅地造成規制区域
築年月	昭和42年1月
駐車場	2台可能
現況	空
引渡日	即
建築確認番号	
接道状況(為地・開口)	南東側幅員約7m舗装市道・南西側幅員約2m舗装私道
設備	
備考	最適用途:事務所

アットホーム・ファクトシート (不動産情報流通システム専用物件資料)



図面コード: LT1269325 物件番号: 76410053-3



福岡県知事免許(6)第10747号 (社)福岡県宅地建物取引業協会会員

株式会社 **不動産バンク**

北九州市小倉北区米町1丁目5番18号(第15エルザビル1F)

093(512)1655

FAX093(521)3429

担当:藤川



★当社の
検索サイトは
こちらから!!

客付会社様へ

広告掲載可!!
(ネット・情報誌・新聞折込等
事前承諾不要)

- 手数料:分かれ
- 取引態様:専任媒介
- 情報公開日:22.1.7

物件所在
福岡
八幡東区
大蔵

小倉北区霧ヶ丘

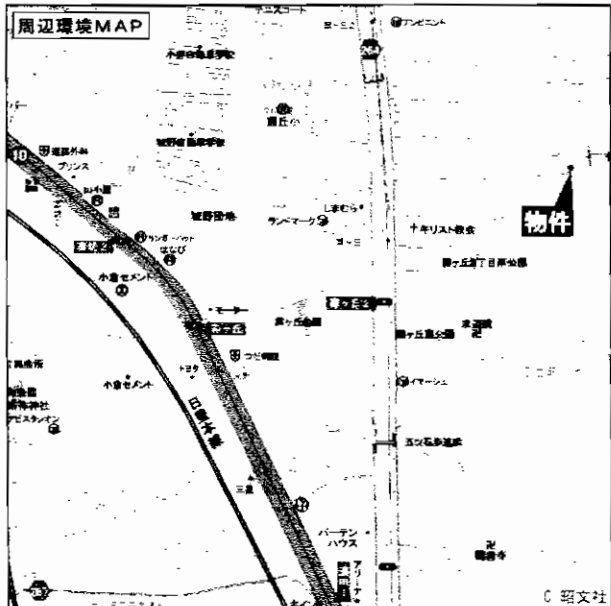

日当良好

値下げ
しました!



Ⓟ2台!

高台につき眺望良好
閑静な住宅街

霧ヶ丘地区!人気エリア物件!!

H20年9月内装リフォーム済

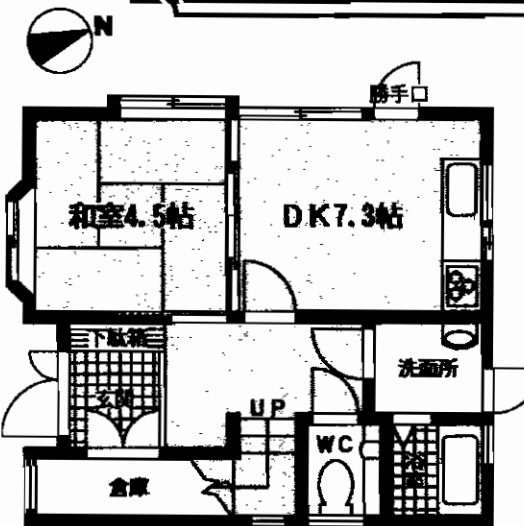

1階平面図

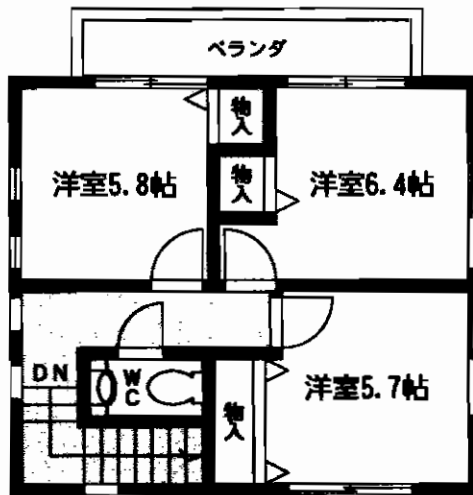

2階平面図

最寄駅	JR小倉駅		
間取タイプ	4DK		
価格	1,150万円		
物件所在地	北九州市小倉北区霧ヶ丘2丁目17-36		
交通	西鉄バス「霧ヶ丘3丁目」停 徒歩4分		
土地面積	265.66㎡ (80.36坪)	ほかに私道面積	
建物	構造・規模	木造スレート葺2階建	
	面積	1階:42.75㎡ 2階:43.75㎡ 計:86.50㎡	
	同取内訳	左図参照	
土地権利	所有権	地目	宅地
都市計画	市街化区域	用途地域	第1種低層住居専用地域
建ぺい率	50%	容積率	80%
他の法令上の制限	風致地区		
築年月	平成12年3月	駐車場	2台
現況	空	引渡日	即
建築確認番号			
接道状況(角地・間口)			
設備	上下水道・プロパンガス		
備考	<ul style="list-style-type: none"> ・お手入れ良好です ・とにかく一度内覧して下さい 		

アットホーム・ファクトシート (不動産情報流通システム専用物件資料)



H21.12月度登録 No.76320070
価格1,199万円より値下げ再配布

図面コード: LF1269325 物件番号: 76410052-3



福岡県知事免許(6)第10747号 (社)福岡県宅地建物取引業協会会員
株式会社 不動産バンク
北九州市小倉北区米町1丁目5番18号(第15エルザビル1F)

8093(512)1655
FAX093(521)3429

担当:藤川



★本
当
社
の
携
帯
サ
イ
ト
は
こ
ち
を
シ
カ
ラ
ハ
イ

客付会社様へ
広告掲載可!!
(ネット・情報誌・新聞折込等
事前承諾不要)

■手数料:分かれ
■取引態様:専任媒介
■情報公開日:22.1.7

物件所在
福岡
小倉北区
霧ヶ丘

オール電化!!エコ給湯・ソーラー付き!!



外壁 総タイル貼り!!
パナホームの家♪

幅員6mの
南道路に面す
日当たり良好!!

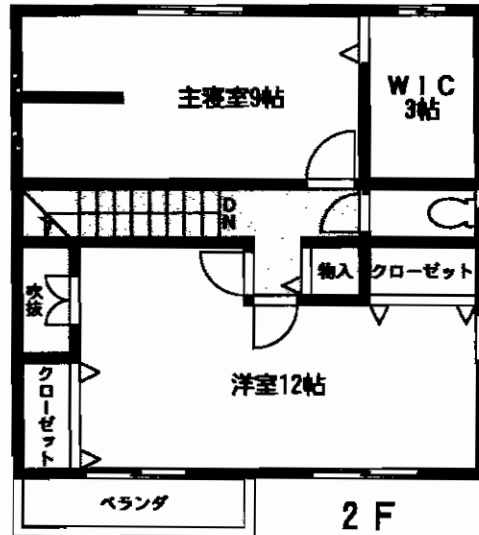
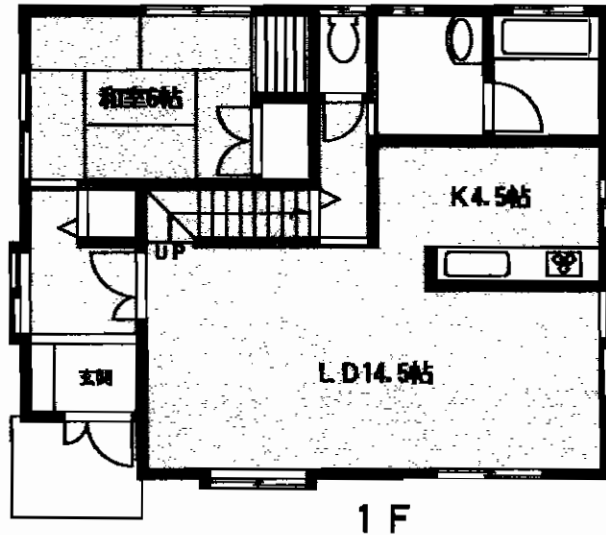
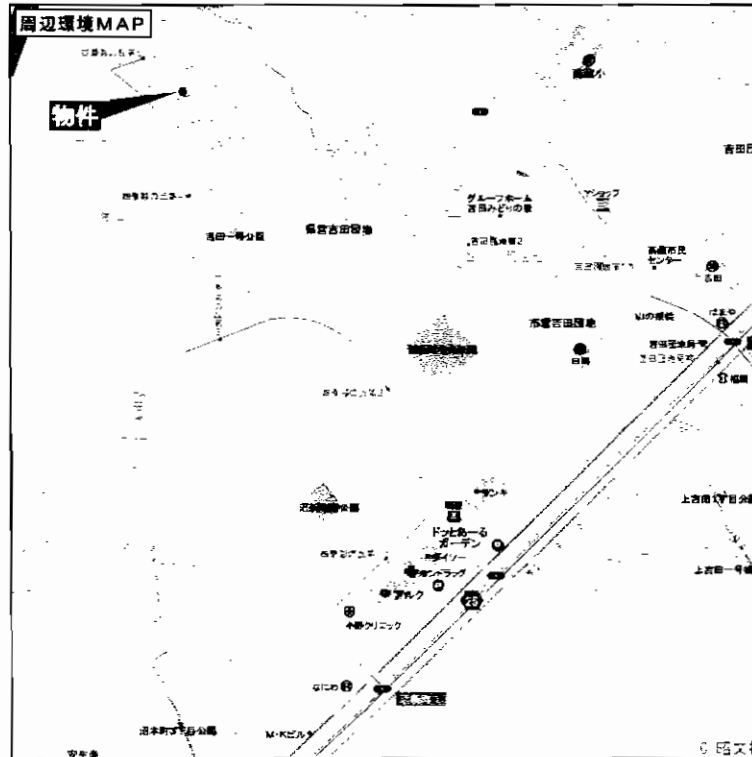

☆駐車場 広々
4台分♪
☆2F洋室(12帖)は
間仕切り設置で
2部屋にできます!!

最寄駅	日豊本線下曾根駅		
間取タイプ	3(4)LDK		
価格	2,750万円		
物件所在地	北九州市小倉南区沼新町3丁目12-21 (地番:3丁目1750-30)		
交通	四季彩の丘第4バス停 徒歩2分 (下曾根駅:3.6km 四季彩の丘第4バス停:90m)		
土地面積	公簿209.19m ² (63.27坪)	ほかに私道面積	
建物	構造・規模	軽量鉄骨造セメント瓦葺 2階建	
	面積	延べ124.41m ² (37.63坪)	
	同取内訳	左図参照	
土地権利	所有権	地目	宅地
都市計画	市街化区域	用途地域	第1種低層住居専用地域
建ぺい率	40%	容積率	60%
他の法令上の制限	吉田パークタウン地区計画区域内		
築年月	平成16年4月	駐車場	4台
現況	所有者居住中	引渡日	相談
建築確認番号			
接道状況(角地・角口)	南側 公道6m 13.5m 接面		
設備	電気 上水道 下水道 都市ガス オール電化 ソーラー		
備考	・高さ制限:10m ・壁面後退:1m ・最低敷地面積の制限:200m ²		

アットホーム・ファクトシート (不動産情報流通システム専用物件資料)



図面コード: LF1283126 物件番号: 76410110-1

福岡県知事免許(4)第13145号
(有) ロッキー企画 遠賀支店

〒811-4218 遠賀郡岡垣町中央台5丁目2-1
TEL 093-282-1356
FAX 093-282-1613

客付会社様へ
広告転載要確認
■手数料:分かれ
■取引態様:媒介
■情報公開日:22.1.7

物件所在
福岡
小倉南区
沼新町

くらみなみ
中貫本町

市街化調整区域に

稀少物件 (庭付・納屋付)

和風古民家

ひろびろ300坪

「ぶどう棚」があるよ

建物 316.04㎡
(95.6坪)

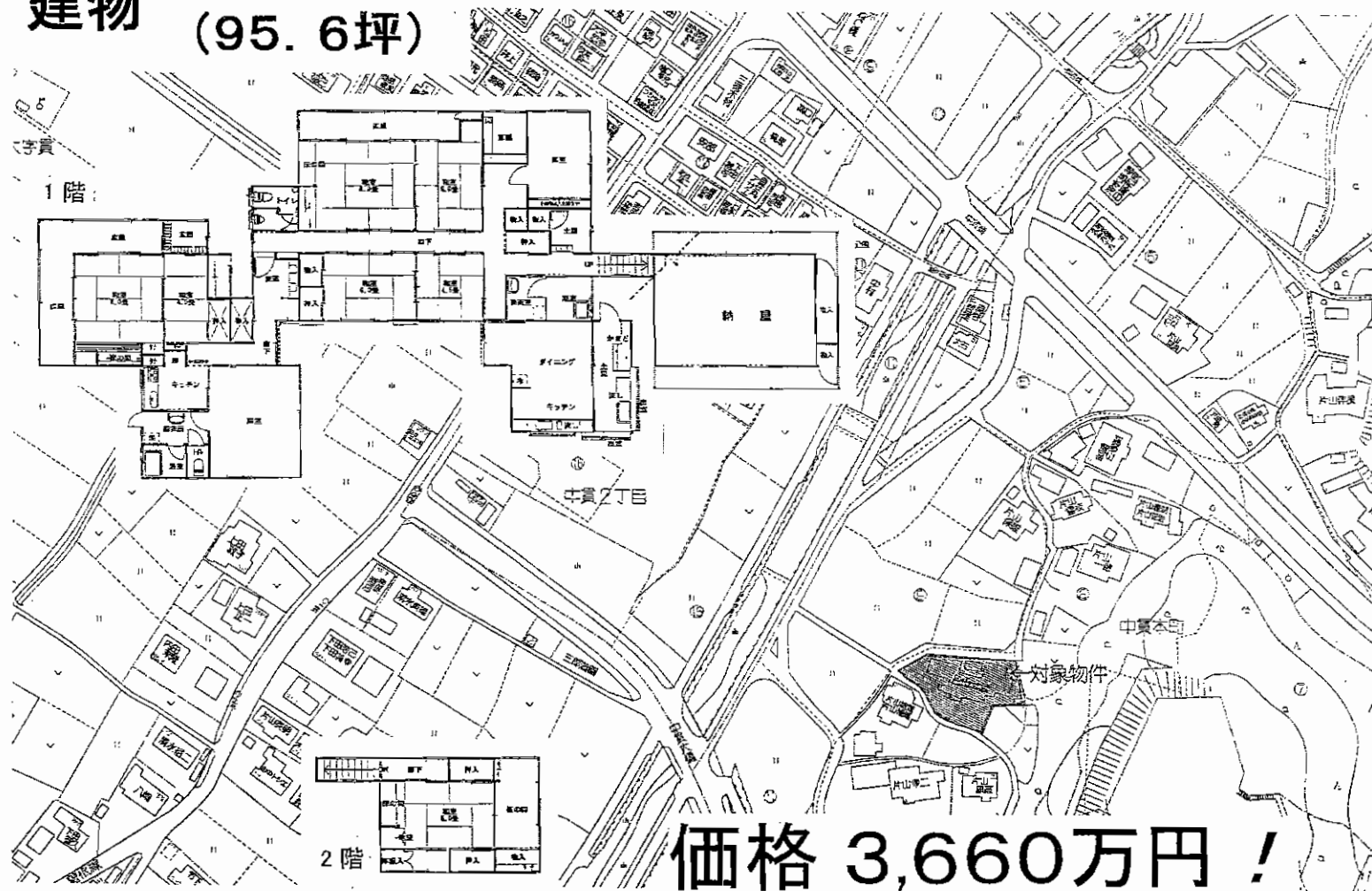

価格 3,660万円!

※水きよらかな貫川沿線

- ☆自然とふれあい、のんびり生活!
- ☆自然を満喫・バーベキュー!
- ☆家庭菜園・ガーデニング!
- ☆広縁2か所!

“昔ながらの
「おくどさん」もあるよ”
駐車は10台でも可能!

物件概要

種別 / 中古売家
 用途 / 一般住宅(2世帯住宅)
 所在 / 北九州市小倉南区中貫本町2438番地
 地積 / 1,009.50㎡(305.37坪) 地目 / 宅地
 間取タイプ / 8部屋+LDK×2
 構造 / 木造2階建
 現況 / 居住中
 引渡日 / 相談
 土地権利 / 所有権
 築年月 / 不詳
 交通 / 弥生が丘団地入口 徒歩3分
 JR下曾根駅 車で5分(3.3km)
 学区 / 貫小学校・田原中学校
 制限 / 市街化調整区域
 建ぺい率:40% 容積率:60%
 価格 / 3,660万円
 設備 / 上下水道:公営 ガス:プロパンガス
 備考 / 2世帯住宅

アットホーム・ファクトシート (不動産情報流通システム専用物件資料)



図面コード: MT1269325 物件番号 76410070-5

福岡県知事免許(8)第8215号 (社)福岡県宅地建物取引業協会会員 北九州市小倉北区片野3丁目1-22 八峯閣ビル101号

(有)北九州不動産センター 8093(921)4338
FAX093(921)4339

客付会社様へ

- 手数料:分かれ
- 取引態様:媒介
- 情報公開日:22.1.6

物件所在
福岡
小倉南区
中貫本町

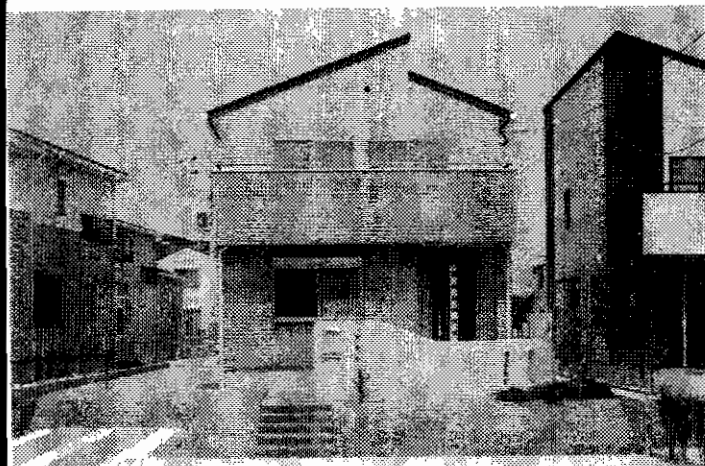

売 家

J R 安部山公園駅

2LDK

2,550万円

物件種目	売 家		
最寄駅	J R 安部山公園駅		
間取タイプ	2LDK		
価格	2,550万円		
物件所在地	北九州市小倉南区横代東町二丁目4-24		
交通	J R 日豊本線「安部山公園駅」徒歩15分		
土地面積	194.01m ² (58.69坪)	ほかに私道面積	
建 物	構造・規模	木造スレート葺2階建	
	面積	100.00m ² (30.25坪)	
	間取内訳	洋約7帖 洋約10帖 LDK約20.5帖	
土地権利	所有権	地 目	宅地
都市計画	市街化区域	用途地域	第1種低層住居専用地域
建ぺい率	50%	容積率	80%
他の法令上の制限	高さ制限10m 外壁後退1m		
築年月	2007年5月	駐 車 場	3台可能
現 況	居住中	引 渡 日	相談
建築確認番号			
接道状況(角地・間口)	開発団地内にて公道(東南側)に接する		
設 備	九州電力・上下水道・都市ガス		
備 考	サンリブシティ小倉約640m ハローディ横代店約240m 横代小・中校区 ※賃貸可 賃料 120,000円 敷金3ヶ月(敷引き3ヶ月) 管理費なし 保険加入義務要 手数料 借主100%、客付100%		

2007年5月築のきれいな物件です

アットホーム・ファクトシート (不動産情報流通システム専用物件資料)



図面コード：MT1232617 物件番号 76320381-5

不動産トータルプランナー
COM.SITE
CONFORTABLE COMMUNICATION SITE

福岡県知事(2)第14518号

有限会社 コムサイト 小倉店

北九州市小倉南区葛原本町一丁目12-8

TEL 093-474-7337
FAX 093-474-7339

客付会社様へ
広告転載可

- 手数料:分かれ
- 取引態様:専任媒介
- 情報公開日:22:1:6

物件所在
福岡
小倉南区
横代東町

小倉南横代町(戸建て)



☆純和風造りの邸宅☆

一見の価値あり!!

◎築10年! ◎建坪52坪!

和風中庭・庭あり

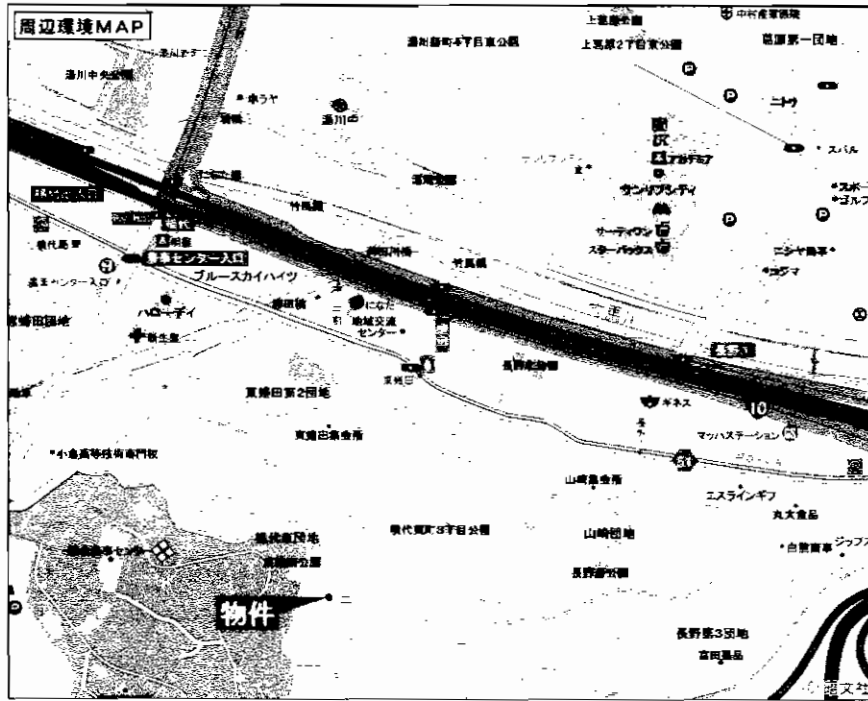
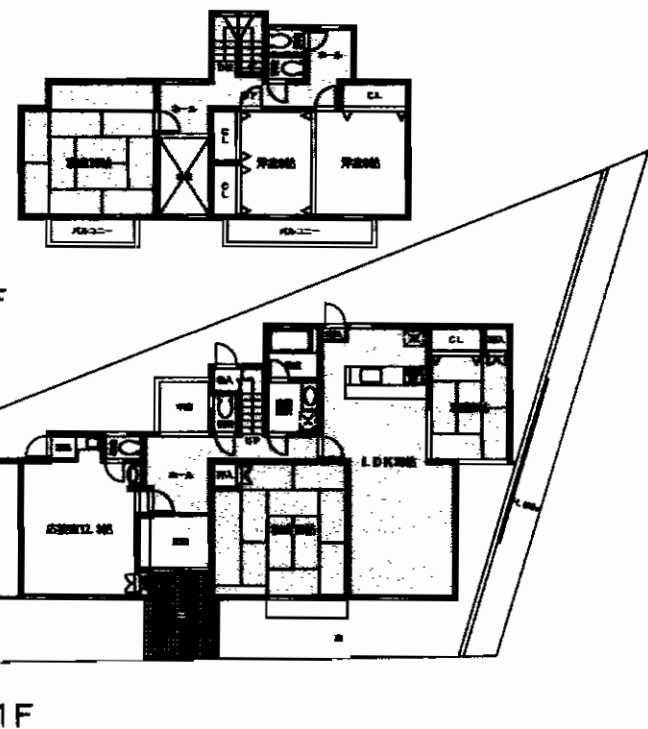

値下げしました!!

最寄駅	J R 安部山公園駅		
間取タイプ	6LDK		
価格	2,380万円		
物件所在地	北九州市小倉南区横代東町2丁目13番45号		
交通	西鉄バス農事センター入口停 徒歩7分		
土地面積	318.59m ² (96.37坪)	ほかに私道面積	
建物	構造・規模	木造瓦葺2階建	
	面積	延べ174.99m ² (52.93坪)	
同取内訳			
土地権利	所有権	地目	宅地
都市計画	市街化区域	用途地域	第1種低層住居専用地域
建ぺい率	50%	容積率	80%
他の法令上の制限	高さ制限10m 外壁後退1m		
築年月	平成11年9月19日	駐車場	2台
現況	居住中	引渡日	相談
建築確認番号			
接道状況(角地・間口)	東側6m道路に3m接道		
設備	都市ガス・上下水道		
備考	築10年 横代小、横代中校区		

アットホーム・ファクトシート (不動産情報流通システム専用物件資料)



H21年11月公開 (No.76310320)
価格2,580万円より値下げ再配布

図面コード: LF1272318 物件番号: 76320390-3

福岡県知事免許(4)第12475号

エステート・タケダ
北九州市八幡東区石坪町1-27

☎093(651)5919
FAX093(653)0159

客付会社様へ

値下げ再配布
広告不可

- 手数料:分かれ
- 取引態様:専任媒介
- 情報公開日:22.4.6

物件所在
福岡
小倉南区
横代東町

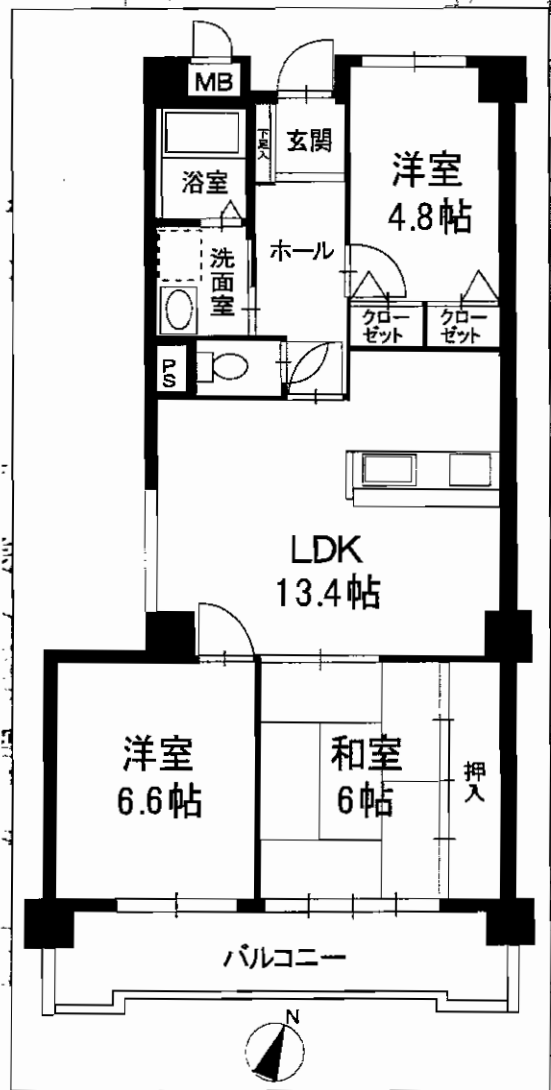
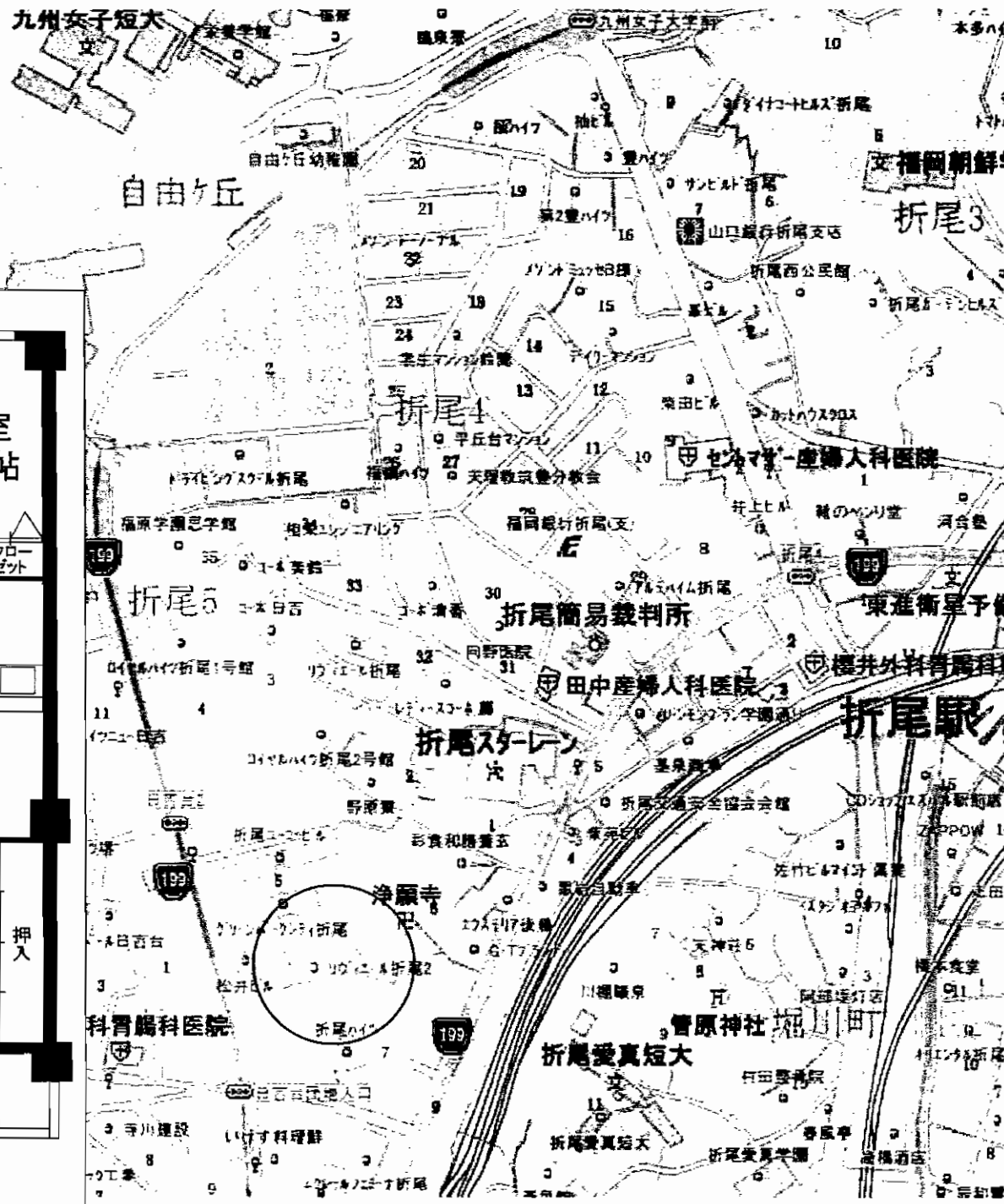

物件種目	売マンション
物件名	リヴィエール折尾2-305号
間取	3LDK
価格	630万(税込)

所在地	北九州市八幡西区折尾5-5-15		
交通	西鉄バス「日吉台二丁目停」徒歩1分/50m JR鹿児島本線「折尾駅」徒歩9分/720m		
建物	構造・規模	鉄筋コンクリート造7階建て4階部分	
	専有面積	(壁芯) 69.85㎡	バルコニー面積 9.11㎡
間取内容	左記参照		
土地権利	所有権	用途地域	2種住居
築年月	平成3年11月	総戸数	110戸
管理形態	委託	管理方式	巡回
管理費	2,100円	修繕積立金	11,880円
現況	空き	引渡日	相談
駐車場	No.26確保。月額5,000円/区画継承可。		
本体設備			
各戸設備			
備考	学区	折尾西小・則松中	
	室内リフォーム済(平成21年11月) ペット禁止/大規模外壁修繕平成12年1月済。		

アットホーム・ファクトシート (不動産情報流通システム専用物件資料)



図面コード: MF1229321 物件番号 77320562-5

福岡県宅地建物取引業協会会員
九州不動産公正取引協会加盟店
免許番号福岡県知事免許(6)第10582号



株式会社 美紀屋
不動産部 中央店

TEL: 533-1430
(092) 533-1430
福岡市中央区平和3丁目20番23号 FAX (092) 533-1450



客付会社様へ
広告転載要確認

- 手数料: 分かれ
- 取引態様: 媒介
- 情報公開日: 22.1.6

物件所在
福岡
八幡西区
折尾

売マンション サンライフ深町



平成21年6月内装リフォーム済!!

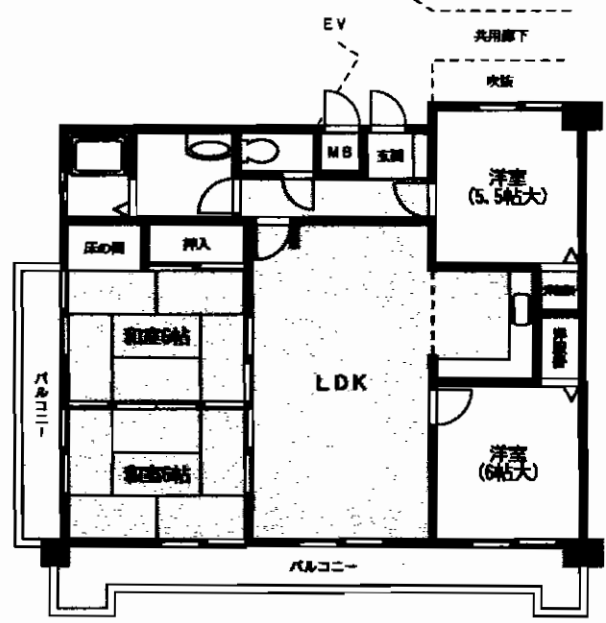
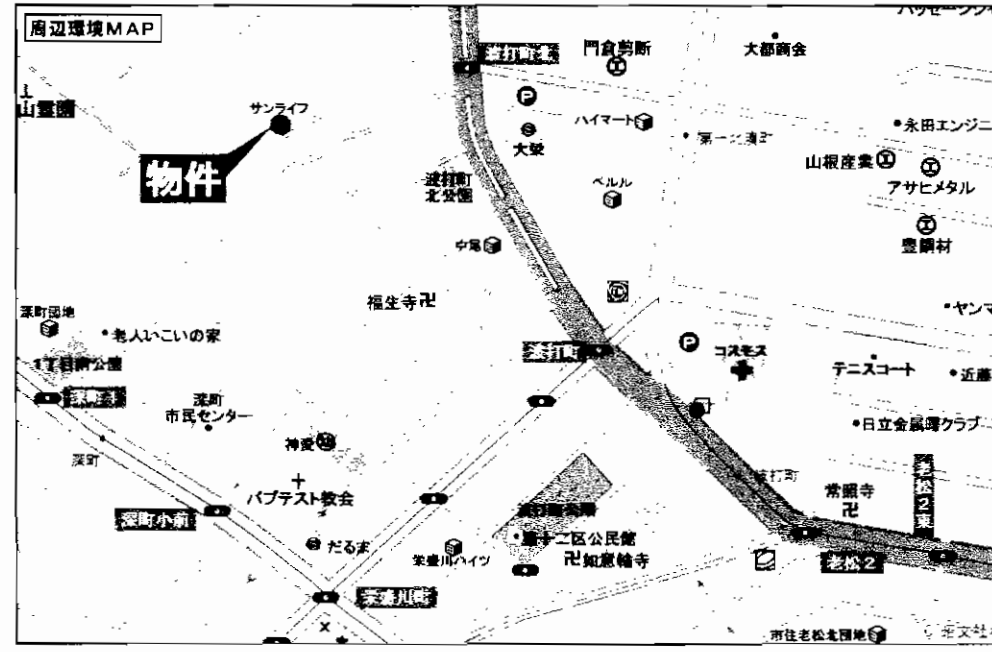

※図面と異なる場合は現状を優先させていただきます。

駐車場1台付!!

二面バルコニー! 角部屋!!

スーパー大栄・ドラッグストア
近隣に有!!
諸事便利な好立地!!

マンション名	サンライフ深町		
最寄駅	JR若松駅		
間取タイプ	4LDK		
価格	890万円		
物件所在地	北九州市若松区深町1丁目8番13-605		
交通	市営バス深町停 徒歩4分		
建物	構造・規模	鉄筋コンクリート造8階建6階部分	
	専有面積 (使用部分面積)	登記簿上79.66㎡(24.09坪)	バルコニー 面積 約18㎡
	間取内訳	LDK16帖・和室6帖×2・洋5.5帖・洋6帖	
土地権利	所有権	用途地域	第1種住居地域
築年月	平成2年11月	総戸数	69戸
管理形態	全部委託管理	管理方式	管理人巡回
管理費	8,220円/月	修積立金	9,400円/月
現況	空	引渡日	即時
駐車場	分譲駐車場1台 500円/月	施工会社	梅林建設(株)
本体設備	エレベーター		
各戸設備	給湯・バルコニー		
備考	・平成21年6月リフォーム済 ・分譲駐車場1台付(No.53) ・深町小・若松中校区		

アットホーム・ファクトシート (不動産情報流通システム専用物件資料)



図面コード: LF1269322 物件番号: 76410002-3

福岡県知事免許(1)第15952号 (社)福岡県宅地建物取引業協会会員

株式会社 エフビル
北九州市小倉北区宇佐町1丁目8番13号

☎093(533)3338
FAX093(533)3330

客付会社様へ
広告可!!

■手数料:3%+6万円
■取引態様:売主
■情報公開日:22.4.6



スーパー・コンビニ・ホームセンターまで徒歩圏内！

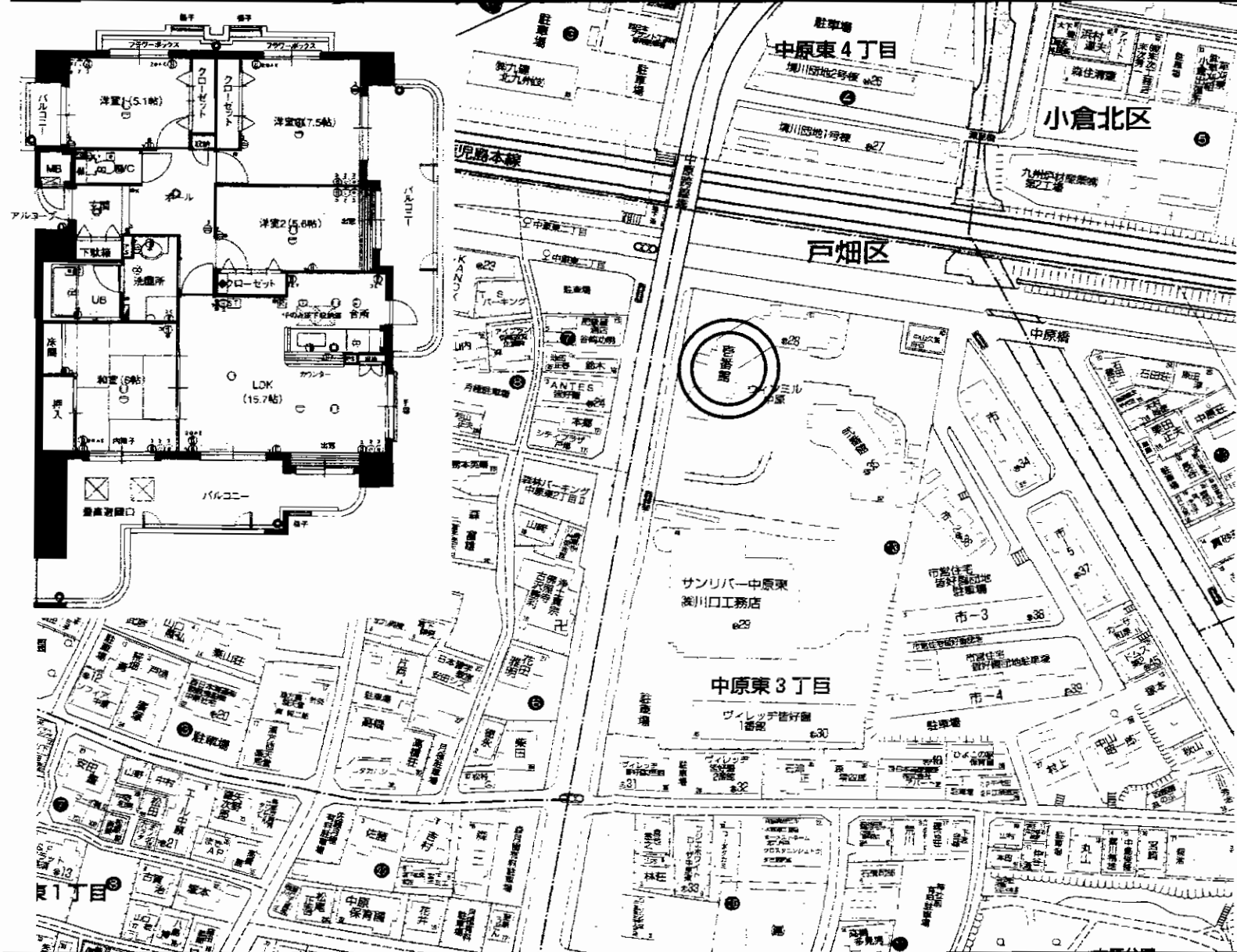

平成21年12月内装リフォーム済！

物件種目	売マンション		
マンション名	ウィンミル中原壹番館		
最寄駅	JR鹿児島本線九州工大前駅		
間取タイプ	4LDK		
価格	1,480万円		
物件所在地	北九州市戸畑区中原東三丁目13番61-106号		
交通	JR鹿児島本線九州工大前駅 徒歩11分 西鉄バス中原東2丁目停 徒歩1分		
建物	構造・規模	鉄骨鉄筋コンクリート造14階建地下1階 1階部分	
	専有面積 (使用部分面積)	87.01㎡(26.32坪)	バルコニー 面積 33.92㎡(10.26坪)
	間取内訳	LDK15.7帖・和16帖・洋5.1帖・5.6帖・7.5帖	
土地権利	所有権	用途地域	第2種住居地域
築年月	平成10年9月	総戸数	82戸
管理形態	委託管理	管理方式	管理人巡回
管理費	6,830円/月	修繕積立金	4,100円/月
現況	空き	引渡日	即
駐車場	6,000円/月	施工会社	北九州市住宅供給公社
本体設備	エレベーター・オートロック・ウォシュレット		
各戸設備			
備考	中原小学校・中原中学校区		

アットホーム・ファクトシート (不動産情報流通システム専用物件資料)



図面コード：MF1272319 物件番号 76320434-8



福岡県知事免許(2)第14293号 (社)福岡県宅地建物取引業協会

有限会社 **井手口興産**

北九州市戸畑区千防二丁目18番7号
8093(882)6604
 FAX093(882)6605

客付会社様へ

広告転載要確認

- 手数料:分かれ
- 取引態様:専任媒介
- 情報公開日:22.1.6

物件所在
福岡
戸畑区
中原東

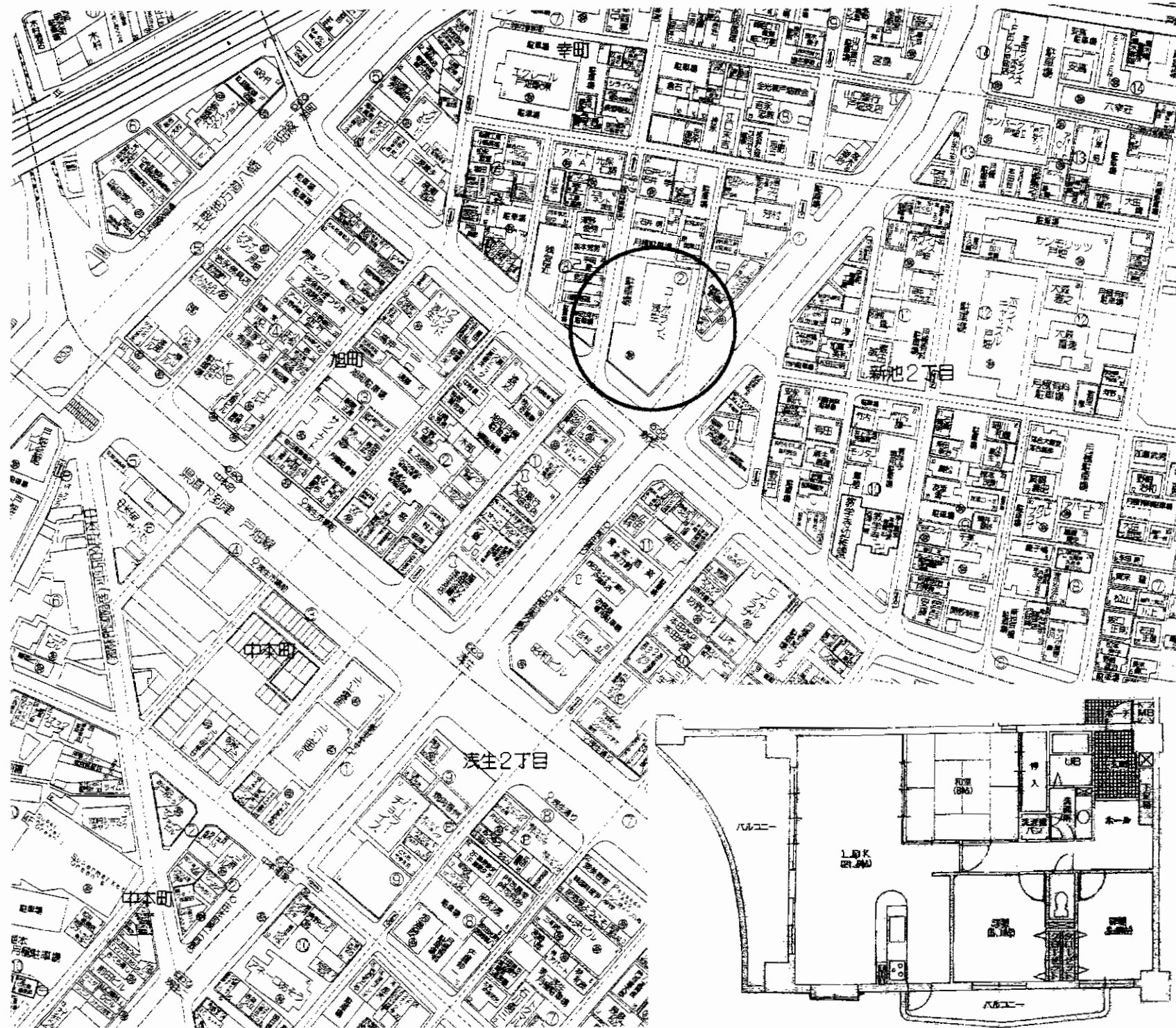

物件種目	売マンション			
マンション名	コーポランド浅生			
最寄駅	JR戸畑駅			
間取タイプ	3LDK			
価格	1,530万円			
物件所在地	北九州市戸畑区幸町2番1-703号			
交通	JR戸畑駅 徒歩6分			
	西鉄バス浅生通り停 徒歩1分			
建物	構造・規模 鉄骨鉄筋コンクリート造11階建7階部分			
	専有面積 (使用部分面積)	88.69㎡(26.82坪)	バルコニー 面積	22㎡
	間取内訳			
土地権利	所有権	用途地域	商業地域	
築年月	平成6年2月	総戸数	67戸	
管理形態	委託管理	管理方式	管理人巡回	
管理費	6,800円/月	修繕積立金	3,450円/月	
現況	空家	引渡日	即時	
駐車場	無	施工会社		
本体設備	E V			
各戸設備				
備考	平成21年5月 室内リフォーム済 平成20年12月 大規模修繕工事済 東南の角部屋			

アットホーム・ファクトシート (不動産情報流通システム専用物件資料)



物件番号 76320464-4

福岡県知事免許(2)第14293号 (社)福岡県宅地建物取引業協会



有限会社 井手口興産

北九州市戸畑区千防二丁目18番7号

☎093(882)6604

FAX093(882)6605

客付会社様へ

広告転載要確認

■手数料:分かれ

■取引態様:媒介

■情報公開日:22.1.6

物件所在

福岡

戸畑区

幸町

小倉北区下到津



駐車場確保!13,000円/月額(No.21)

- 3面にバルコニーを配した角住戸。開放的な戸建感覚の住まい。
- 光が差し込む明るいリビングは家族の団らんにぴったりの空間。
- お料理が楽しくなる、ゆとりの広さの対面式キッチン。
- 窓付きのお風呂や豊富な収納も魅力のひとつ

A-TYPE ^{3LDK} **~生活環境の整った街~**

- 専有面積.....90.18㎡
- バルコニー面積.....26.56㎡
- 合計面積.....116.74㎡

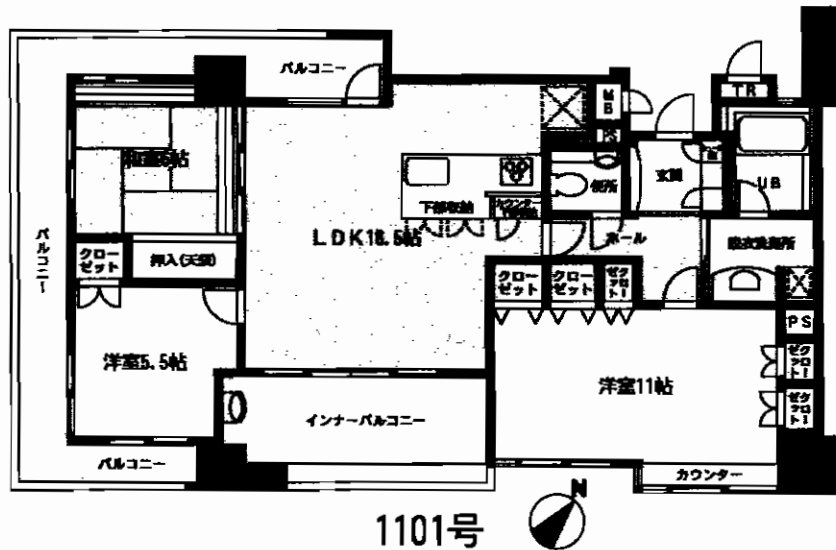

マンション名	ヴィセント到津		
最寄駅	JR南小倉駅		
間取タイプ	3LDK		
価格	2,180万円		
物件所在地	北九州市小倉北区下到津五丁目9-10-1101号		
交通	西鉄バス下到津停 徒歩3分		
建物	構造・規模	鉄骨鉄筋コンクリート造14階建11階部分	
	専有面積(使用部分面積)	90.18㎡	バルコニー面積 26.56㎡
	間取内訳	洋11・5.5、和6、LDK18.5帖	
土地権利	所有権敷地権	用途地域	商業地域
築年月	平成17年8月	総戸数	52戸
管理形態	なかやしきエステートサービス	管理方式	巡回
管理費	3,610円/月	修繕積立金	6,320円/月
現況	空	引渡日	即
駐車場	13,000円/月(No.21)	施工会社	松尾建設株式会社
本体設備	EV・オートロック		
各戸設備			
備考	転勤の為売却 学区:到津小 板敷中 平成21年度公課金 85,100円(平成21年まで) IHクッキングヒーター		

アットホーム・ファクトシート (不動産情報流通システム専用物件資料)



図面コード: L1269325

物件番号: 76410057-3

福岡県知事免許(1)第15684号 (社)福岡県宅地建物取引業協会会員

株式会社 **なかやしき** 不動産事業部

北九州市小倉北区上到津2-3-9

☎093(581)5565

FAX093(581)7502

http://www.nakayashiki-g.co.jp

担当:オオグシ

客付会社様へ

チラシ・オープンハウス
可能

■手数料:分かれ

■取引態様:専任媒介

■情報公開日:22.1.6

福岡
小倉北区
下到津

売マンション パレス霧ヶ丘



平成21年4月内装リフォーム済!!

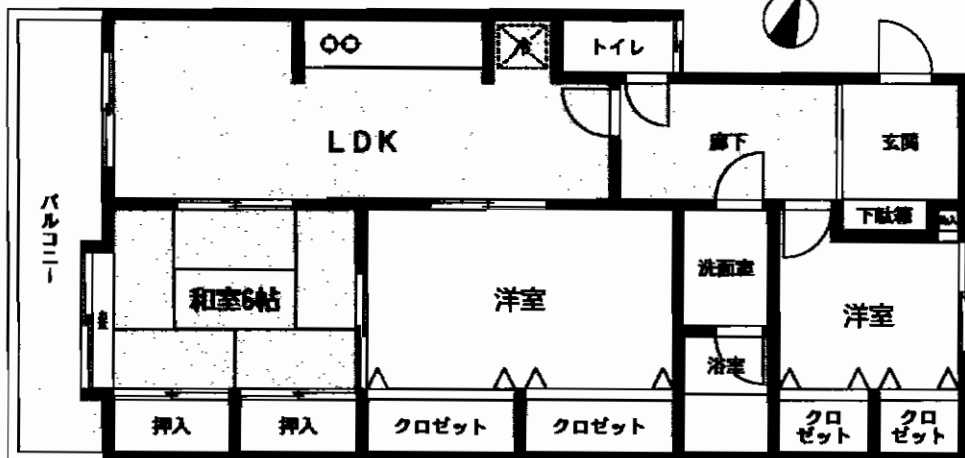

※図面と異なる場合は現状を優先させていただきます

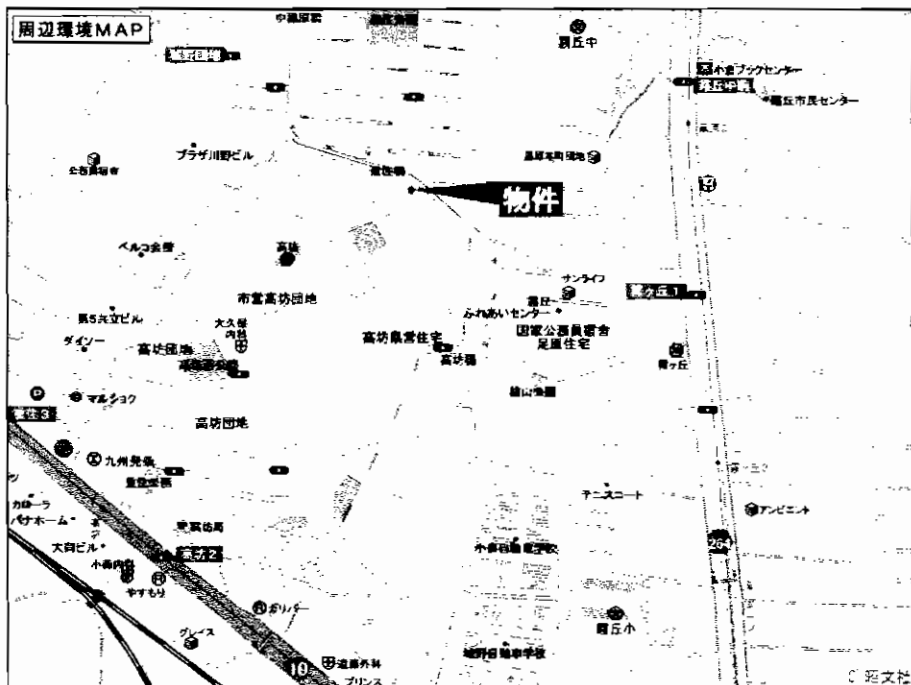

日当たり良好!!
閑静な住宅街!!
霧ヶ丘小・中学校区!!

マルショク近隣に有!!
買い物便利!!

マンション名	パレス霧ヶ丘		
最寄駅	JR城野駅		
間取タイプ	3LDK		
価格	690万円		
物件所在地	北九州市小倉北区高坊1丁目3-36-202号		
交通	JR城野駅 徒歩12分		
	西鉄バス高防停 徒歩7分		
建物	構造・規模	鉄筋コンクリート造陸屋根6階建2階部分	
	専有面積 (使用部分面積)	登記簿上66.97㎡(20.25坪)	バルコニー 面積
	間取内訳	LDK11・和室6・洋室7.5・洋室4.5	
土地権利	所有権	用途地域	第1種中高層住居専用地域
築年月	平成元年3月	総戸数	18戸
管理形態	全部委託管理	管理方式	管理人巡回
管理費	8,600円/月	修繕積立金	7,100円/月
現況	空室	引渡日	即時
駐車場	近隣駐車場 7,000円/月	施工会社	熊谷建設㈱
本体設備	EV		
各戸設備	給湯・シャワー・バルコニー		
備考	<ul style="list-style-type: none"> 平成21年4月リフォーム済 霧ヶ丘小・霧ヶ丘中校区 敷地内駐車場確保・・・6,000円/月(No.13) 		

アットホーム・ファクトシート (不動産情報流通システム専用物件資料)



図面コード: LF1269319 物件番号: 76320410-3

福岡県知事免許(1)第15952号 (社)福岡県宅地建物取引業協会会員

株式会社 エフビル

北九州市小倉北区宇佐町1丁目8番13号

☎093(533)3338

FAX093(533)3330

客付会社様へ

■手数料: 3%+6万円

■取引態様: 売主

■情報公開日: 22.1.6

福岡 小倉北区 高坊

広告可!!

ホワイトキャッスル須賀 小倉北区須賀



恵まれた生活圏

- ★マルショク&ナフコ
近くで買物便利!!
- ★対面カウンター
システムキッチン!!

・3LDK!
・バルコニー
南向き!

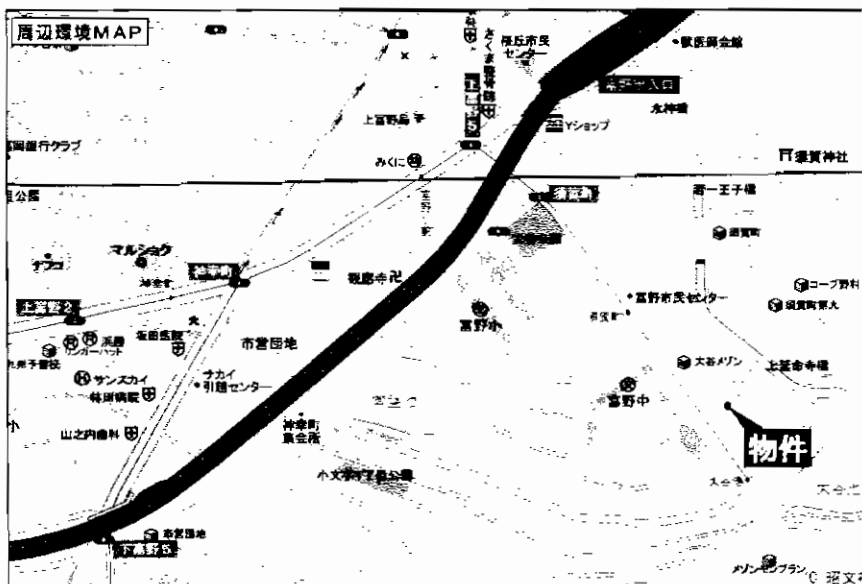
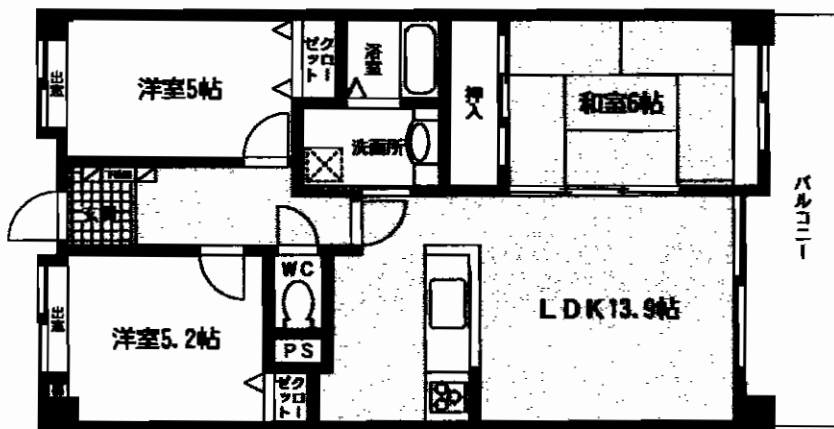

マンション名	ホワイトキャッスル須賀		
最高駅	JR小倉駅		
間取タイプ	3LDK		
価格	898万円		
物件所在地	北九州市小倉北区須賀町8番25-103号		
交通	西鉄バス大谷池停 徒歩1分		
建物	構造・規模	RC造6階建1階部分	
	専有面積 (使用部分面積)	70.13m ² (壁芯)	バルコニー 面積 8.5m ²
	間取内訳	左図参照	
土地権利	所有権	用途地域	第1種中高層住居専用地域
築年月	平成10年6月	総戸数	42戸
管理形態	全部委託	管理方式	巡回管理
管理費	4,080円	修積立金	10,900円
現況	空	引渡日	即
駐車場	有 7,000円/月	施工会社	
本体設備	EV・オートロック		
各戸設備	シャンプードレッサー・ウォシュレット		
備考			

アットホーム・ファクトシート (不動産情報流通システム専用物件資料)



図面コード: LF1269326 物件番号: 76410086-3

福岡県知事免許(6)第10747号 (社)福岡県宅地建物取引業協会会員
株式会社 不動産バンク
 北九州市小倉北区米町1丁目5番18号(第15エルザビル1F)

8093(512)1655
 FAX093(521)3429

担当: 藤川



★
 株式会社
 不動産バンク
 11は

客付会社様へ
 広告掲載可!!
 (ネット・情報誌・新聞折込等
 事前承諾不要)

- 手数料: 分かれ
- 取引態様: 専任媒介
- 情報公開日: 22.1.7

福岡
 小倉北区
 須賀町

企救丘スカイマンション 小倉南区志井

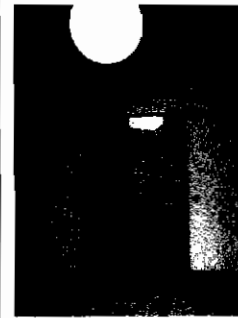
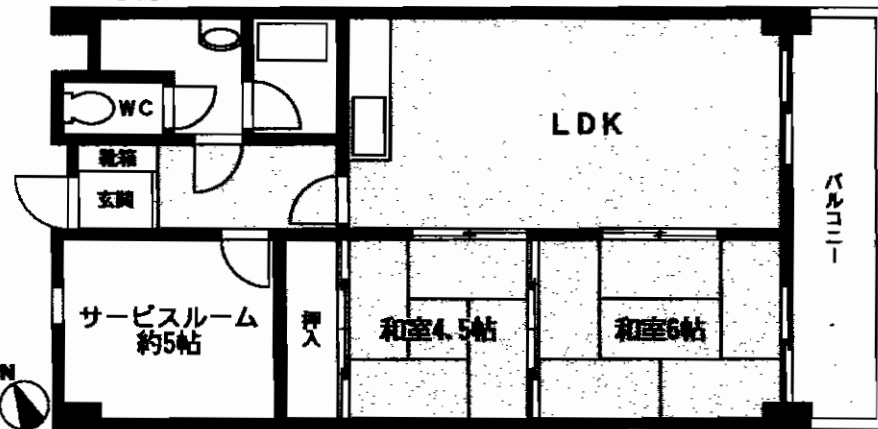
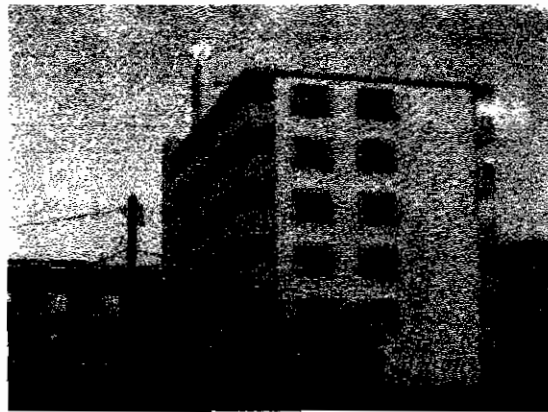
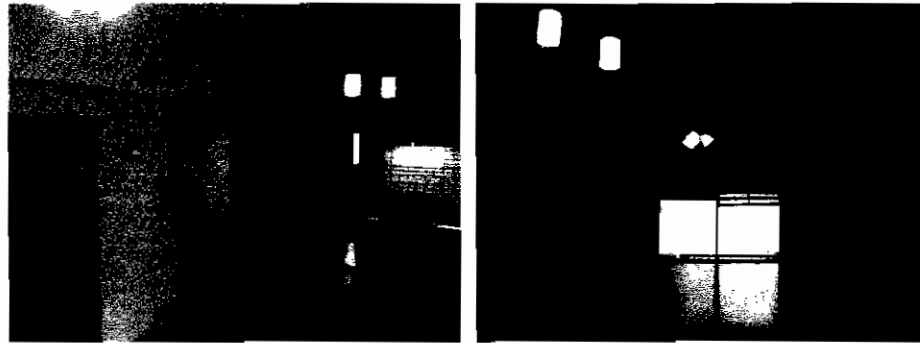

マンション名	企救丘スカイマンション		
最寄駅	JR志井公園駅		
間取タイプ	2LDK+S		
価格	730万円		
物件所在地	北九州市小倉南区志井6丁目28-3-302号		
交通	モノレール「企救丘」駅 徒歩2分 JR「志井公園」駅 徒歩3分		
建物	構造・規模	鉄筋コンクリート造6階建3階部分	
	専有面積 (使用部分面積)	59.35㎡ (壁芯)	バルコニー 面積 7㎡
	間取内訳	左図参照	
土地権利	所有権	用途地域	第2種住居地域
築年月	平成4年12月	総戸数	25戸
管理形態	委託	管理方式	巡回
管理費	8,520円/月	修積金	なし
現況	空	引渡日	即
駐車場	8,000円	施工会社	
本体設備	EV		
各戸設備			
備考	全室照明付(Sは除く) ・駐車場につきましては要確認		

20年12月内リノベーション

- 快適な交通アクセス**
- モノレール「企救丘」駅 徒歩2分!
 - JR「志井公園」駅 徒歩3分
 - スーパーも至近!買物便利!!

値下げしました

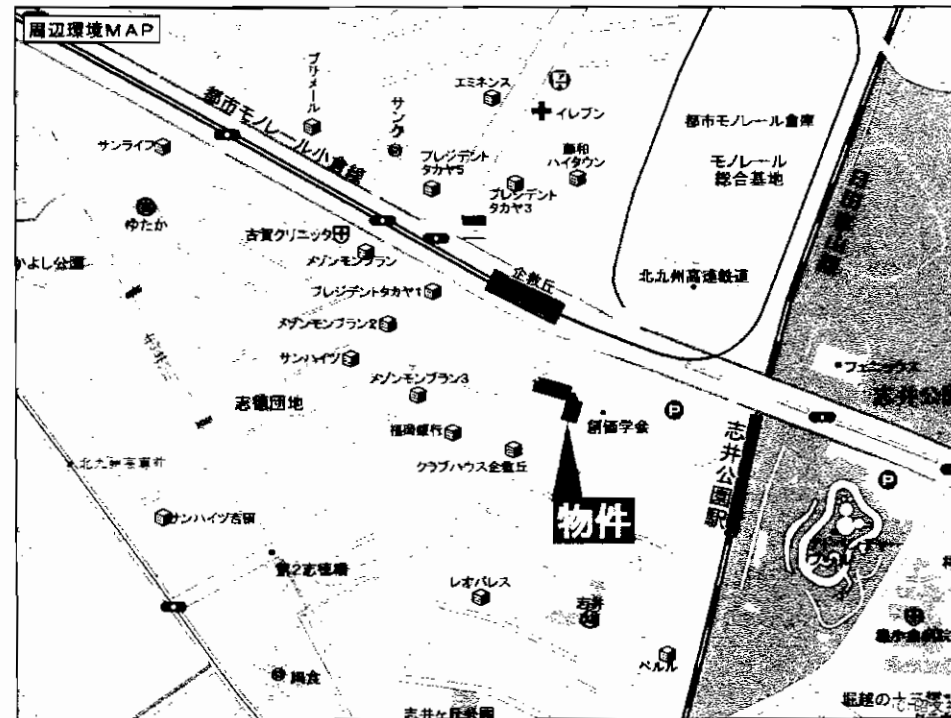

アットホーム・ファクトシート (不動産情報流通システム専用物件資料)



H21.12月登録 No.76320066
価格780万円より値下げ再配布

図面コード: LF1269325 物件番号: 76410051-3



福岡県知事免許(6)第10747号 (社)福岡県宅地建物取引業協会会員
株式会社 不動産バンク
北九州市小倉北区米町1丁目5番18号(第15エルザビル1F)

093(512)1655
FAX093(521)3429

担当:藤川



★
当サイトは
検索サイトは
こちらから!!

客付会社様へ
広告掲載可!!
(ネット・情報誌・新聞折込等
事前承諾不要)

- 手数料:分かれ
- 取引態様:専任媒介
- 情報公開日:22.1.7

福岡
小倉南区
志井

物件種目	売マンション		
マンション名	エクレール梅ノ木		
最寄駅	J R門司駅		
間取タイプ	3LDK		
価格	980万円		
物件所在地	北九州市門司区梅ノ木町6番21-606号		
交通	J R門司駅 徒歩6分		
建物	構造・規模	鉄筋コンクリート造11階建6階部分	
	専有面積 (使用部分面積)	66.85㎡ (20.22坪)	バルコニー 面積 9.12㎡
間取内訳			
土地権利	所有権	用途地域	準工業地域
築年月	平成7年10月	総戸数	85戸
管理形態	委託管理	管理方式	管理人巡回
管理費	3,210円/月	修繕 積立金	6,420円/月
現況	空家	引渡日	即時
駐車場	有 1台 7,000円/月	施工会社	
本体設備	エレベーター・オートロック		
各戸設備			
備考	バルコニーから関門海峡が見えます。 眺望良好!		

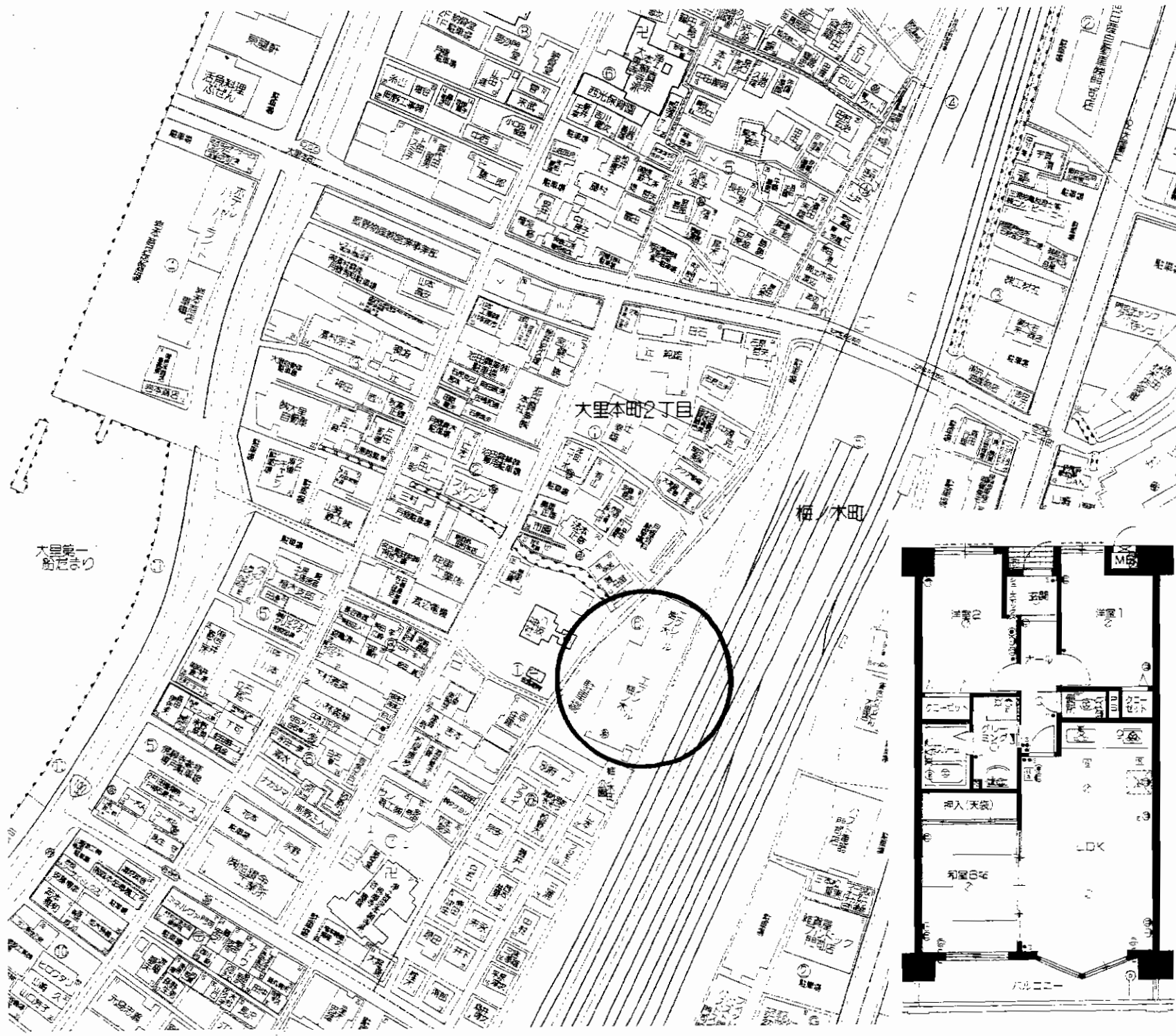

アットホーム・ファクトシート (不動産情報流通システム専用物件資料)



図面コード: MF1229319 物件番号 76320438-8



福岡県知事免許(2)第14293号 (社)福岡県宅地建物取引業協会
有限会社 井手口興産

北九州市戸畑区千防二丁目18番7号
☎093(882)6604
 FAX093(882)6605

客付会社様へ
広告転載要確認

- 手数料:分かれ
- 取引態様:専任媒介
- 情報公開日:22.1.6

物件所在
 福岡
 門司区
 梅ノ木町

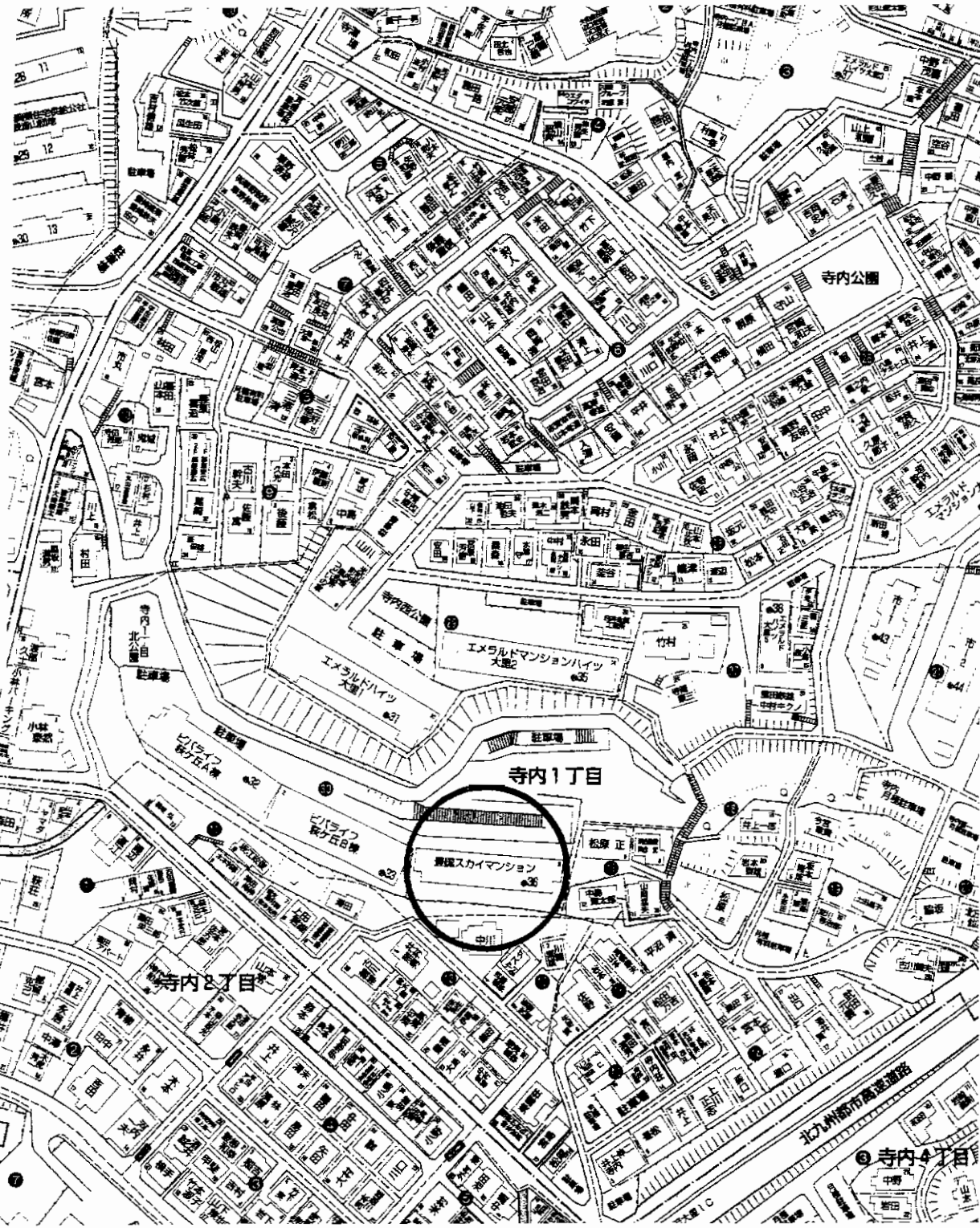
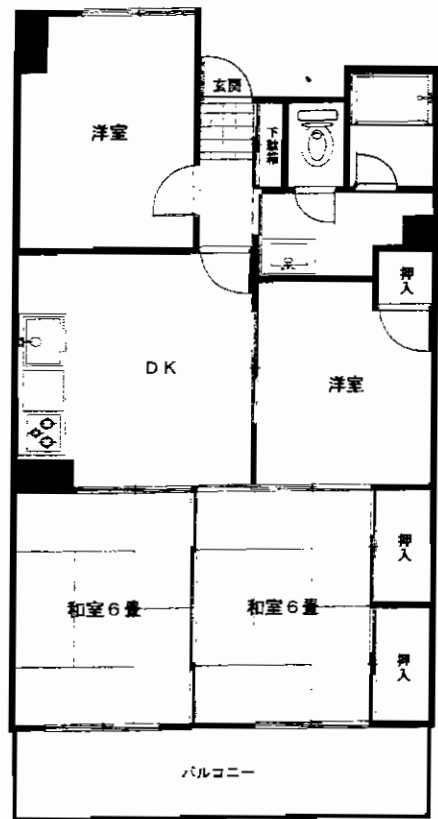

売マンション

大里スカイマンション萩ヶ丘C棟

J R門司駅

4DK

530万円

物件種目	大里スカイマンション萩ヶ丘C棟		
マンション名	大里スカイマンション萩ヶ丘C棟		
最高駅	JR門司駅		
間取タイプ	4DK		
価格	530万円		
物件所在地	北九州市門司区寺内一丁目30番3-302号		
交通	西鉄バス寺内停 徒歩6分		
建物	構造・規模	鉄筋コンクリート造7階建3階部分	
	専有面積 (使用部分面積)	59.70m ² (18.05坪)	バルコニー 面積 7.18m ²
間取内訳			
土地権利	所有権	用途地域	
築年月	昭和62年3月	総戸数	43戸
管理形態	自主管理	管理方式	管理人巡回
管理費	13,000円/月	修積金	無し
現況	居住中	引渡日	相談
駐車場	無	施工会社	
本体設備	E V		
各戸設備			
備考			

アットホーム・ファクトシート (不動産情報流通システム専用物件資料)



図面コード: M1269321

物件番号 76320465-5

福岡県知事免許(2)第14293号 (社)福岡県宅地建物取引業協会



有限会社 **井手口興産**

北九州市戸畑区千防二丁目18番7号

TEL 093 (882) 6604

FAX 093 (882) 6605

客付会社様へ

広告転載要確認

- 手数料:分かれ
- 取引態様:媒介
- 情報公開日:22.1.6

物件所在
福岡
門司区
寺内

売店舗 八幡西区黒崎二丁目

**黒崎名店街
人通り多し!!
電動シャッター付**

JR鹿児島本線
黒崎駅
徒歩3分

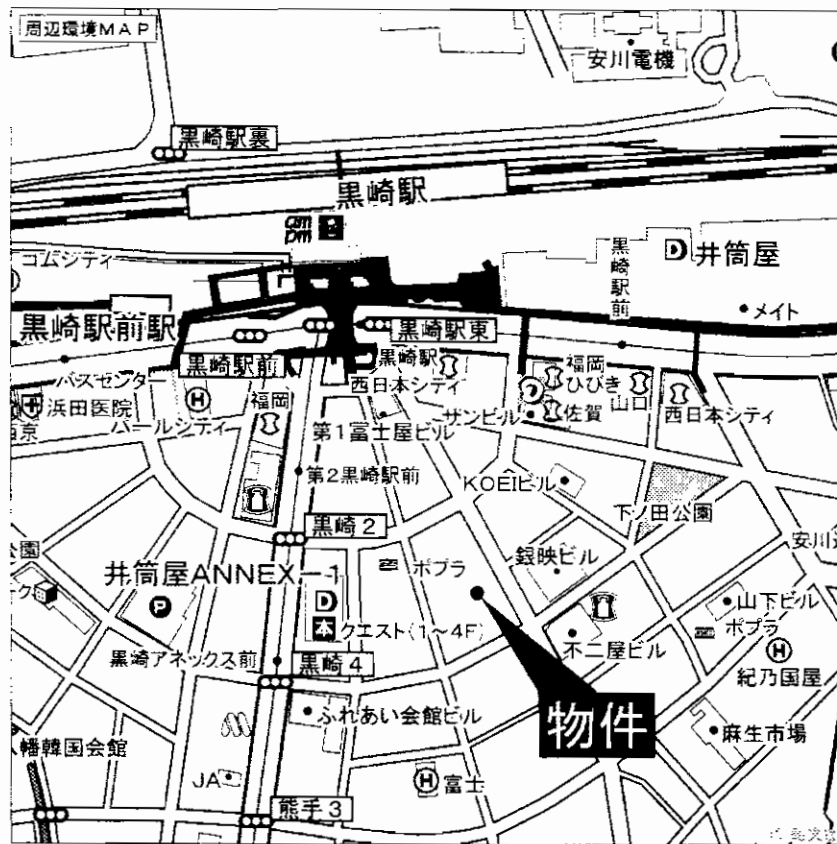
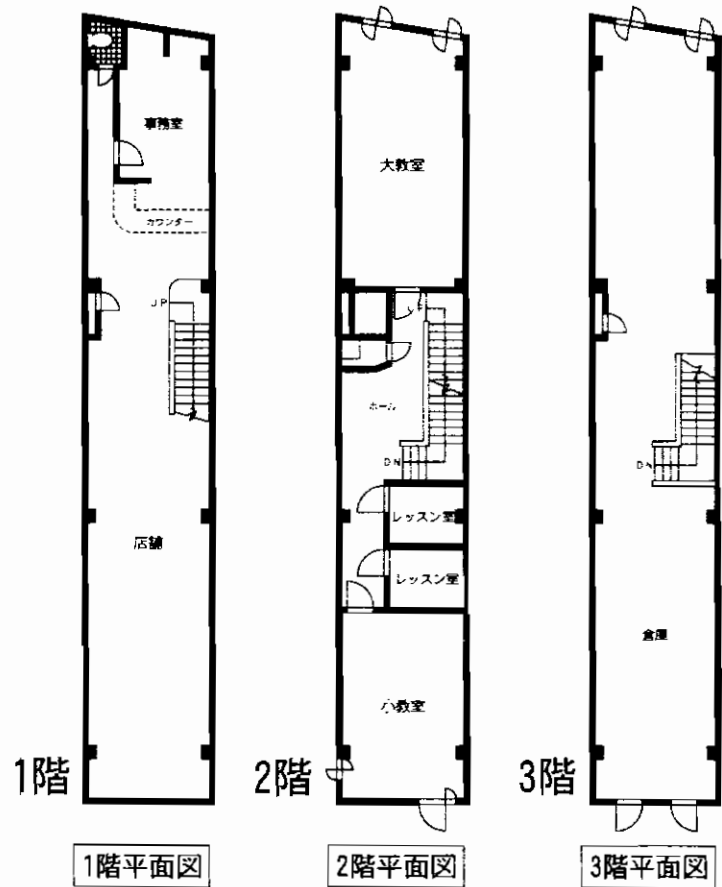

物件種目	売店舗		
最寄駅	JR 黒崎駅		
価格	3,300万円		
物件所在地	北九州市八幡西区黒崎二丁目5番6号		
交通	JR鹿児島本線黒崎駅 徒歩3分		
土地面積	公簿86.20m ² (26.07坪)	ほかに私道面積	なし
建物	構造・規模	鉄骨造3階建	
	面積	延べ250.23m ² (75.69坪)	
	建物名		
土地権利	所有権	施工会社	
総戸数		築年月	昭和56年10月
都市計画	市街化区域	用途地域	商業地域
建ぺい率	80%	容積率	400%
他の法令上の制限	防火地域		
現況	空家	引渡日	即
駐車場	無		
接道状況(角地・間口)	東側8m(公道)間口3.9m		
設備	上下水道・電気・都市ガス		
備考	アーケード負担金 月額21,830円		

アットホーム・ファクトシート (不動産情報流通システム専用物件資料)



図面コード: M1269321 物件番号 76320463-3



福岡県知事免許(2)第14293号 (社)福岡県宅地建物取引業協会

有限会社 井手口興産

北九州市戸畑区千防二丁目18番7号
TEL 093(882)6604
FAX 093(882)6605

客付会社様へ

広告転載要確認

- 手数料:分かれ
- 取引態様:媒介
- 情報公開日:22.1.6

物件所在
福岡
八幡西区
黒崎

売ビル(売寮)



★即利用可!!
★P3台付!!

H20年1月内外装リフォーム済!!
今注目の永犬丸エリア物件!!

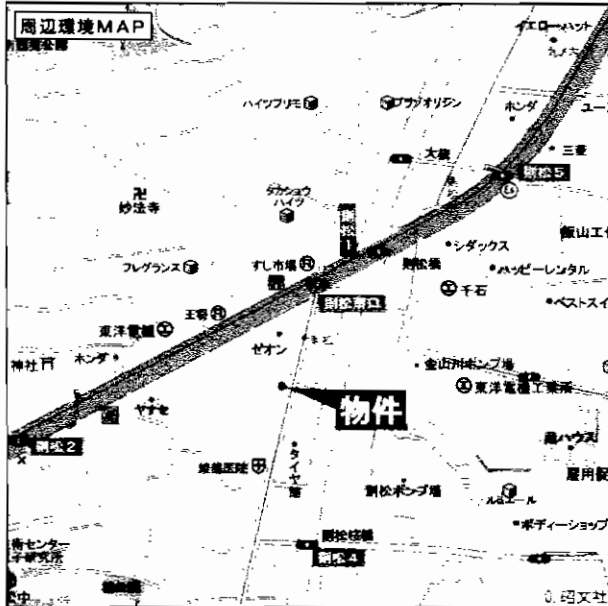

●食堂付
●2階:1R×15戸
●1階:2部屋付×4戸

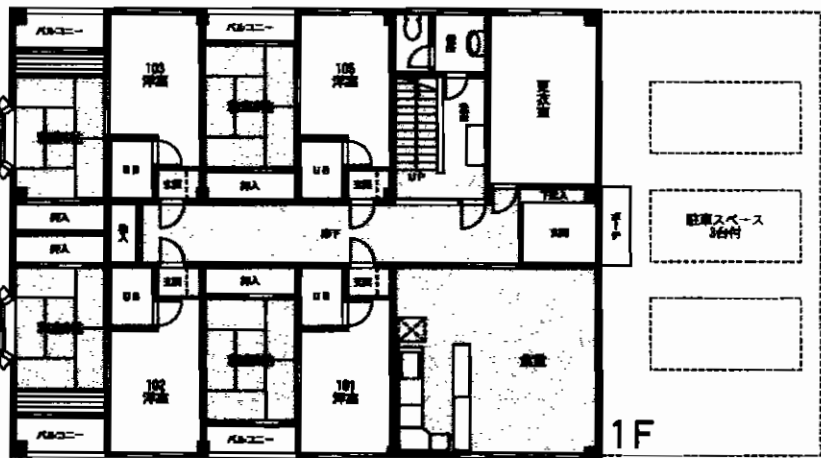
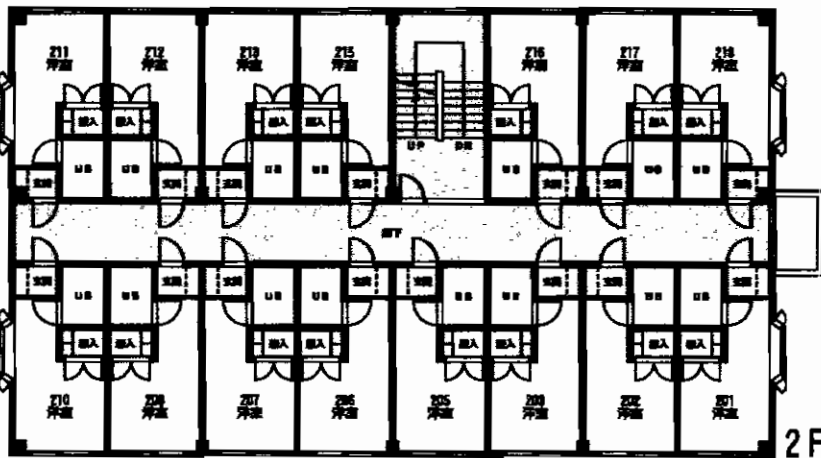
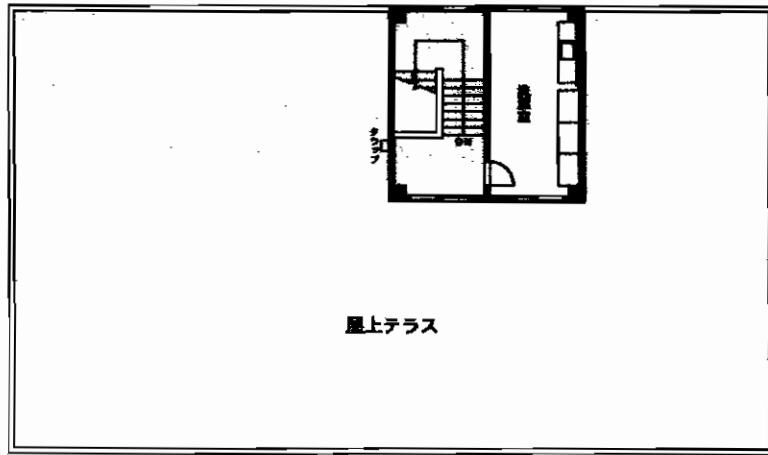

物件名	売ビル		
最寄駅	JR折尾駅		
価格	4,300万円		
物件所在地	北九州市八幡西区則松4丁目16-3		
交通	鹿兒島本線折尾駅 徒歩14分 西鉄バス則松停 徒歩1分		
土地面積	392.34㎡	ほかに私道面積	
建物	構造・規模	鉄骨造3階建	
	面積	延べ499.45㎡(1F:195.7㎡ 2F:272.8㎡ 3F:30.95㎡)	
	建物名		
土地権利	所有権	施工会社	株式会社 間組
総戸数	19戸	築年月	平成7年11月
都市計画	市街化区域	用途地域	準工業地域
建ぺい率	60%	容積率	200%
他の法令上の制限			
現況	空	引渡日	即
駐車場	有(3台可能)		
接道状況(角地・開口)	東側8m舗装県道に16m接道・西側5m舗装市道に16m接道		
設備	上水道・下水道・プロパンガス		
	各部屋エアコン・給湯・シャワー		
備考	平成19年度 評価額 建物27,170,015円 土地20,772,833円		
	エアコンは22台新設!		

アットホーム・ファクトシート (不動産情報流通システム専用物件資料)



図面コード: L1269326

物件番号: 76410095-2

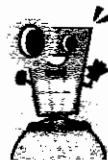

福岡県知事免許(6)第10747号 (社)福岡県宅地建物取引業協会会員

株式会社 **不動産バンク**

北九州市小倉北区米町1丁目5番18号(第15エルザビル1F)

8093(512)1655

FAX093(521)3429

担当:藤川



★当社
携帯サイトは
こちらから!!

客付会社様へ

広告掲載可!!
(ネット・情報誌・新聞折込等
事前承諾不要)

■手数料:分かれ

■取引態様:専任媒介

■情報公開日:22.1.7

福岡
八幡西区
則松

オーナーチェンジ 八幡西区折尾



平成22年2月より満室!!

想定利回り...11.86%(現況:9.83%)

月額収入:満室時・245,250円(現在:203,250円)

年額収入:満室時・2,943,000円(現在:2,439,000円)



売コーポ

JR折尾駅

2,480万円

物件所在地	北九州市八幡西区折尾2丁目4-9		
交通	JR折尾駅 徒歩7分		
土地面積	158.00㎡	ほか	に私道面積
建物	構造・規模	木造スレート葺3階建	
	面積	1階92.33㎡ 2階90.67㎡ 3階19.87㎡(2F居室の屋根裏部屋)	
	建物名	グッドライフ折尾	
土地権利	所有権	施工会社	
総戸数	6戸	築年月	平成15年1月
都市計画	市街化区域	用途地域	第1種住居地域
建ぺい率	60%	容積率	200%
他の法令上の制限			
現況	賃貸中	引渡日	即
駐車場	有		
接道状況(角地・角口)	北西幅員約4m		
設備			
備考	◆現在1戸空(101号) ※但し、平成22年2月より入居契約済		

アットホーム・ファクトシート (不動産情報流通システム専用物件資料)



図面コード: LF1269326 物件番号: 76410087-3



福岡県知事免許(6)第10747号 (社)福岡県宅地建物取引業協会会員
株式会社 **不動産バンク**
北九州市小倉北区米町1丁目5番18号(第15エルザビル1F)

8093(512)1655

FAX093(521)3429

担当:藤川



★当サイトは
ご利用ください!!

客付会社様へ
広告掲載可!!
(ネット・情報誌・新聞折込等
事前承諾不要)

- 手数料:分かれ
- 取引態様:専任媒介
- 情報公開日:22.7.7

福岡
八幡西区
折尾

売店舗

若松区二島



国道199号沿い!!

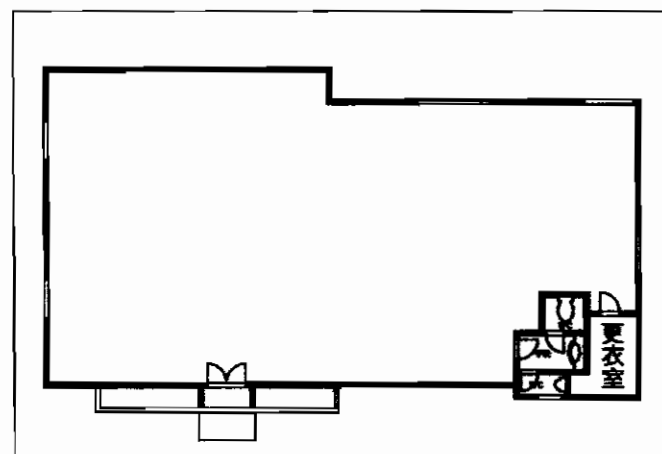
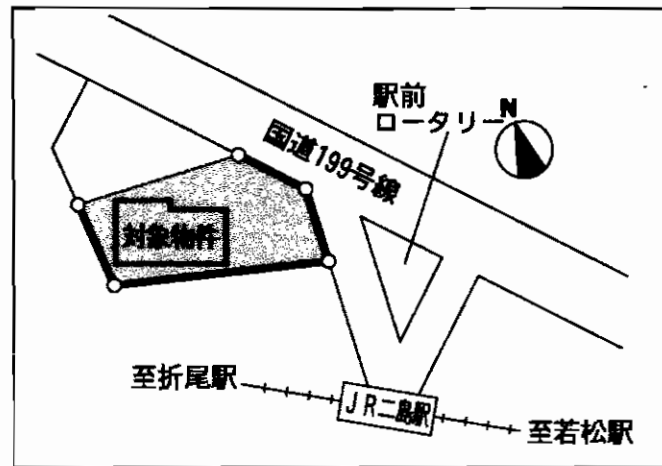

物件種別	売店舗		
最寄駅	JR二島駅		
価格	7,700万円		
物件所在地	北九州市若松区二島1丁目1番48号(住居表示) 1585-9(登記地番)		
交通	JR筑豊本線二島駅 徒歩1分 北九州市営バス二島駅停 徒歩1分		
土地面積	718.77㎡(217.42坪)	ほかに私道面積	
建物	構造・規模	鉄骨造亜鉛メッキ鋼板葺平屋建	
	面積	204.78㎡(61.94坪)	
	建物名	二島売店舗	
土地権利	所有権	施工会社	
総戸数		築年月	平成17年4月
都市計画	市街化区域	用途地域	第1種中高層住居専用地域
建ぺい率	60%	容積率	200%
他の法令上の制限	都市計画道路有		
現況	空	引渡日	相談
駐車場	有		
接道状況(角地・開口)	下記参照		
設備	上下水道・プロパン		
備考	接道状況 ◎北東側幅員約21.0m舗装国道(199号線)にほぼ等高に開口約14.2m接面する。 ◎東側幅員約9.5m舗装私道(駅前広場)に等高〜約1.5m高く開口約12.7m接面する。		

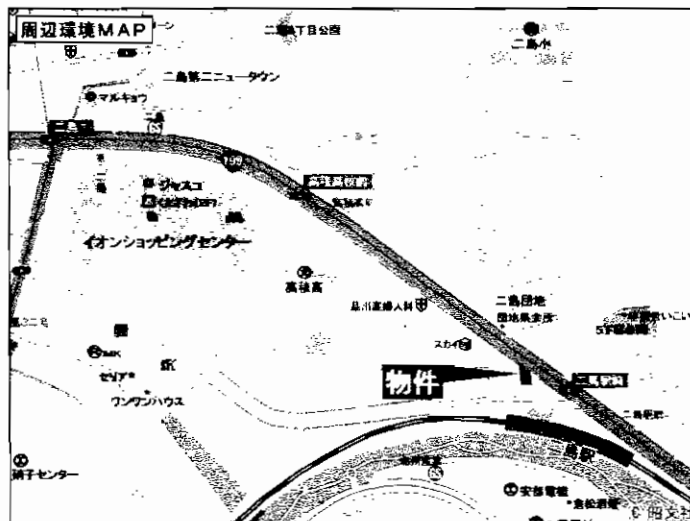

☆駐車スペース広いです!!
 ☆JR「二島」駅目の前!!
 ☆集客見込める好立地です!
 ☆イオンショッピングセンター至近!
 ☆医院・物販・飲食店に最適!



図面コード：LF1272326 物件番号：76410108-1

福岡県知事免許(6)第10747号 (社)福岡県宅地建物取引業協会会員
株式会社 不動産バンク
 北九州市小倉北区米町1丁目5番18号(第15エルザビル1F)

☎093(512)1655
 FAX093(521)3429
 担当:藤川



客付会社様へ
 広告掲載可!!
 (ネット・情報誌・新聞折込等
 事前承諾不要)

■手数料:分かれ
 ■取引態様:専任媒介
 ■情報公開日:22.1.7

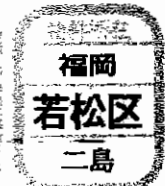

売事務所・売倉庫 ~若松区 浜町~

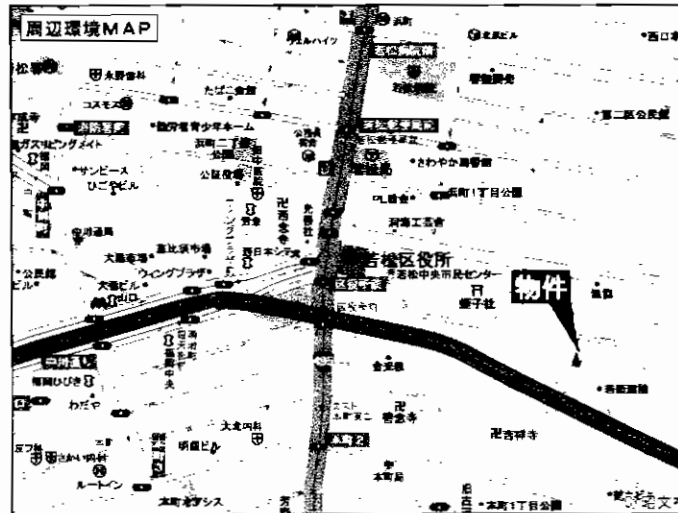

◆駐車場12台あり!!
(現在、8台賃貸中!)
(56,000円の月額収入有!)

(H21.3月外装リフォーム済・3F住居部分内装リフォーム済)

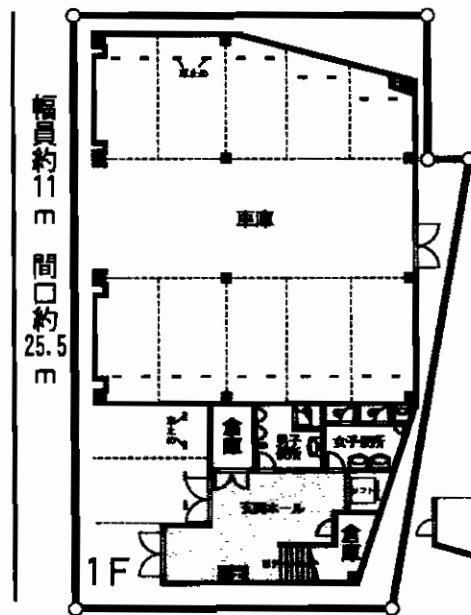

①12台! リフト付!

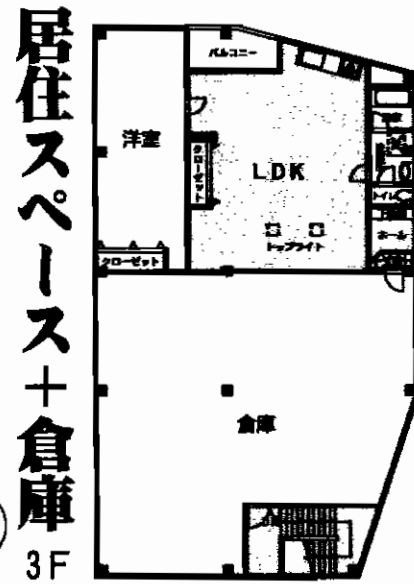
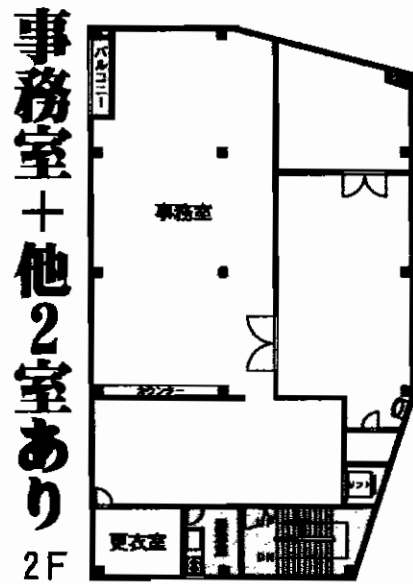

売事務所・売倉庫			
最寄駅	JR若松駅		
価格	4,500万円		
物件所在地	北九州市若松区浜町1丁目4-15		
交通	JR若松駅 徒歩10分		
土地面積	351.93m ² (106.45坪)	ほかに私道面積	
建物	構造・規模	鉄骨造陸屋根3階建	
	面積	1F235.47m ² 2F263.31m ² 3F261.19m ² (計759.97m ²)	
	建物名	浜町売事務所・倉庫	
土地権利	所有権	施工会社	
総戸数		築年月	平成9年12月
都市計画	市街化区域	用途地域	商業地域
建ぺい率	80%	容積率	400%
他の法令上の制限	準防火地域		
現況	空	引渡日	即
駐車場	有 12台 (うち8台賃貸中)		
接道状況 (角地・間口)	市道幅員約11m、間口約25.5m		
設備			
備考	現在、駐車場8台賃貸中 (月額収入:56,000円あり、中途解約可能) 確定測量・地積更正済み		

アットホーム・ファクトシート (不動産情報流通システム専用物件資料)



図面コード: LF1272326 物件番号: 76410104-3

福岡県知事免許(6)第10747号 (社)福岡県宅地建物取引業協会会員
株式会社 不動産バンク
 北九州市小倉北区米町1丁目5番18号(第15エルザビル1F)

8093(512)1655
FAX093(521)3429



担当:藤川

客付会社様へ
価格交渉可!!
広告掲載可!!

- 手数料:分かれ
- 取引態様:専任媒介
- 情報公開日:22:1:7

福岡
若松区
 浜町

オーナーチェンジ



想定利回り:13.02% 現在満室

〔月額収入〕家賃:250,000円(税込) 組合費:30,000円(税込)
年間予定収入:合計3,360,000円

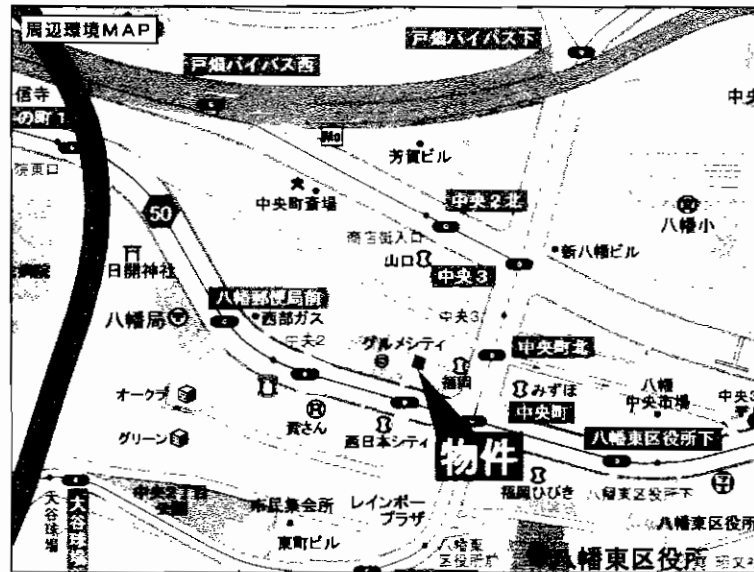

物件種別	売 店 舗		
最寄駅	JRスペースワールド駅		
価格	2,580万円		
物件所在地	北九州市八幡東区中央2丁目19-5 (地番:14-11)		
交通	西鉄バス中央三丁目停 徒歩1分		
土地面積	44.48坪(147.06㎡)	ほかに私道面積	なし
建 物	構造・規模	鉄骨造2階建	
	面積	延べ255.58㎡(約77.31坪)	
	建物名	中央二丁目店舗	
土地権利	所有権	施工会社	
総戸数		築年月	平成15年6月
都市計画	市街化区域	用途地域	商業地域
建ぺい率	80%	容積率	500%
他の法令上の制限	防火地域		
現 況	賃貸中	引渡日	相談
駐 車 場	なし		
接道状況(角地・間口)	間口約10m・奥行約15m		
設 備	上下水道・都市ガス		
備 考	アーケード ・北西幅員約7.6m市道に接面(中央6号線) ◆H21年度評価額 土地:11,499,355円 建物:16,300,289円 合計:27,799,644円		

※小売店舗&専門店が
建ち並ぶアーケードつきの
商店街内!!



〈商店街入口〉

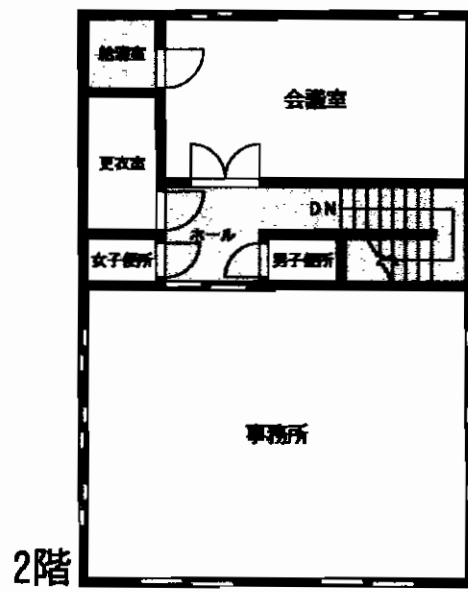
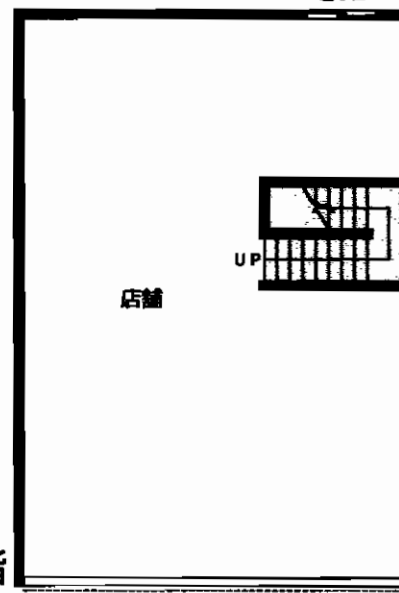

アットホーム・ファクトシート (不動産情報流通システム専用物件資料)



図面コード: L1269326 物件番号: 76410093-2



福岡県知事免許(6)第10747号 (社)福岡県宅地建物取引業協会会員
株式会社 不動産バンク
北九州市小倉北区米町1丁目5番18号(第15エルザビル1F)

8093(512)1655
FAX093(521)3429

担当:藤川



★
携帯サイトは
こちらから!!

客付会社様へ
広告掲載可!!
(ネット・情報誌・新聞折込等
事前承諾不要)

- 手数料:分かれ
- 取引態様:専任媒介
- 情報公開日:22.7.7

福岡
八幡東区
中央

ワンルーム

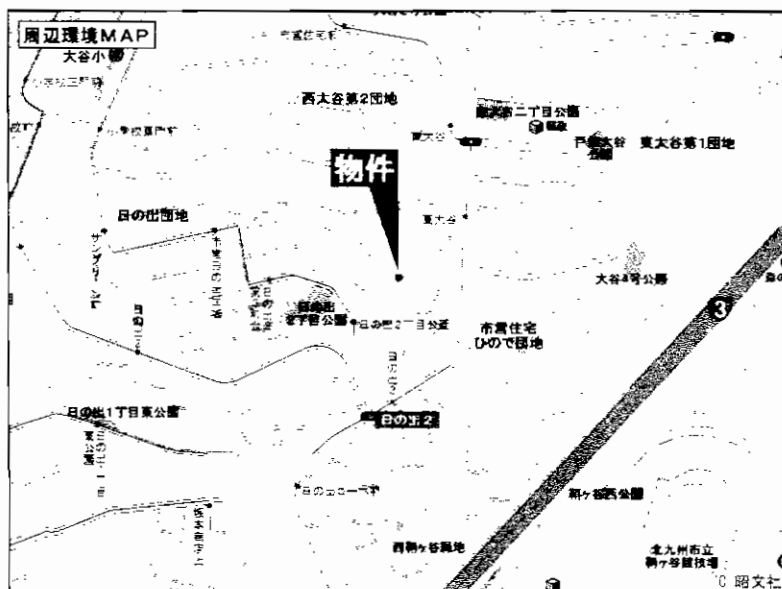

現況利回り・・・10.08%
 年間収入・・・3,024,000円
 月間収入・・・252,000円
現在満室です!!

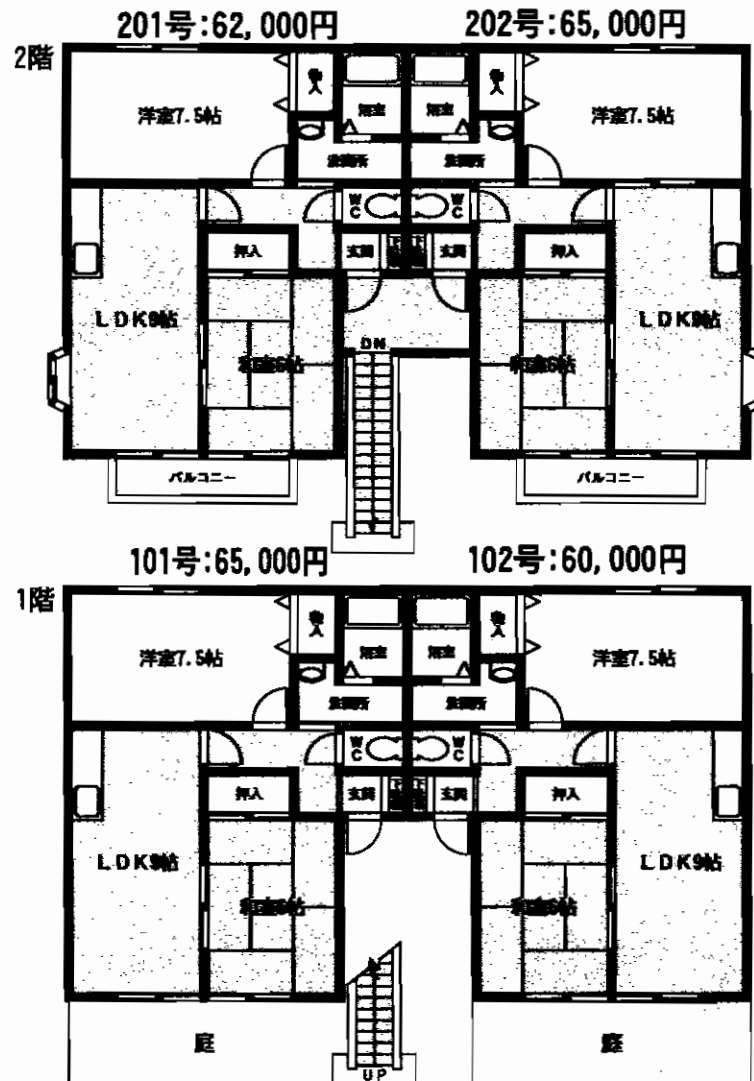

種別	一括売アパート		
最寄駅	スペースワールド駅		
価格	3,000万円		
物件所在地	北九州市八幡東区日の出2丁目18-16		
交通	西鉄バス日の出3丁目停 徒歩5分		
土地面積	514.76㎡	ほかに私道面積	
建物	構造・規模	軽量鉄骨造2階建	
	面積	延べ211.38㎡	
	建物名	ウィンディア日の出	
土地権利	所有権	施工会社	
総戸数	4戸	築年月	平成8年8月
都市計画	市街化区域	用途地域	第1種中高層住居専用地域
建ぺい率	60%	容積率	144%
他の法令上の制限			
現況	賃貸中	引渡日	即
駐車場	有		
接道状況(角地・間口)	南西側約3.6m 市道に間口25m接す		
設備	給湯・シャワー・シャンプードレッサー		
	LPG		
備考	月間収入内訳		
	・賃料:23.8万円 ・共益費:0.4万円		
	・駐車場:1万円		

図面コード: L1269326 物件番号: 76410091-2

福岡県知事免許(6)第10747号 (社)福岡県宅地建物取引業協会会員
株式会社 不動産バンク
 北九州市小倉北区米町1丁目5番18号(第15エルザビル1F)

093(512)1655
FAX093(521)3429
 担当:藤川



★当サイトは
 検索サイトは
 検索サイトは
客付会社様へ
広告掲載可!!
 (ネット・情報誌・新聞折込等
 事前承諾不要)

■手数料:分かれ
 ■取引態様:専任媒介
 ■情報公開日:22.1.7

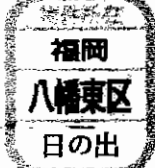

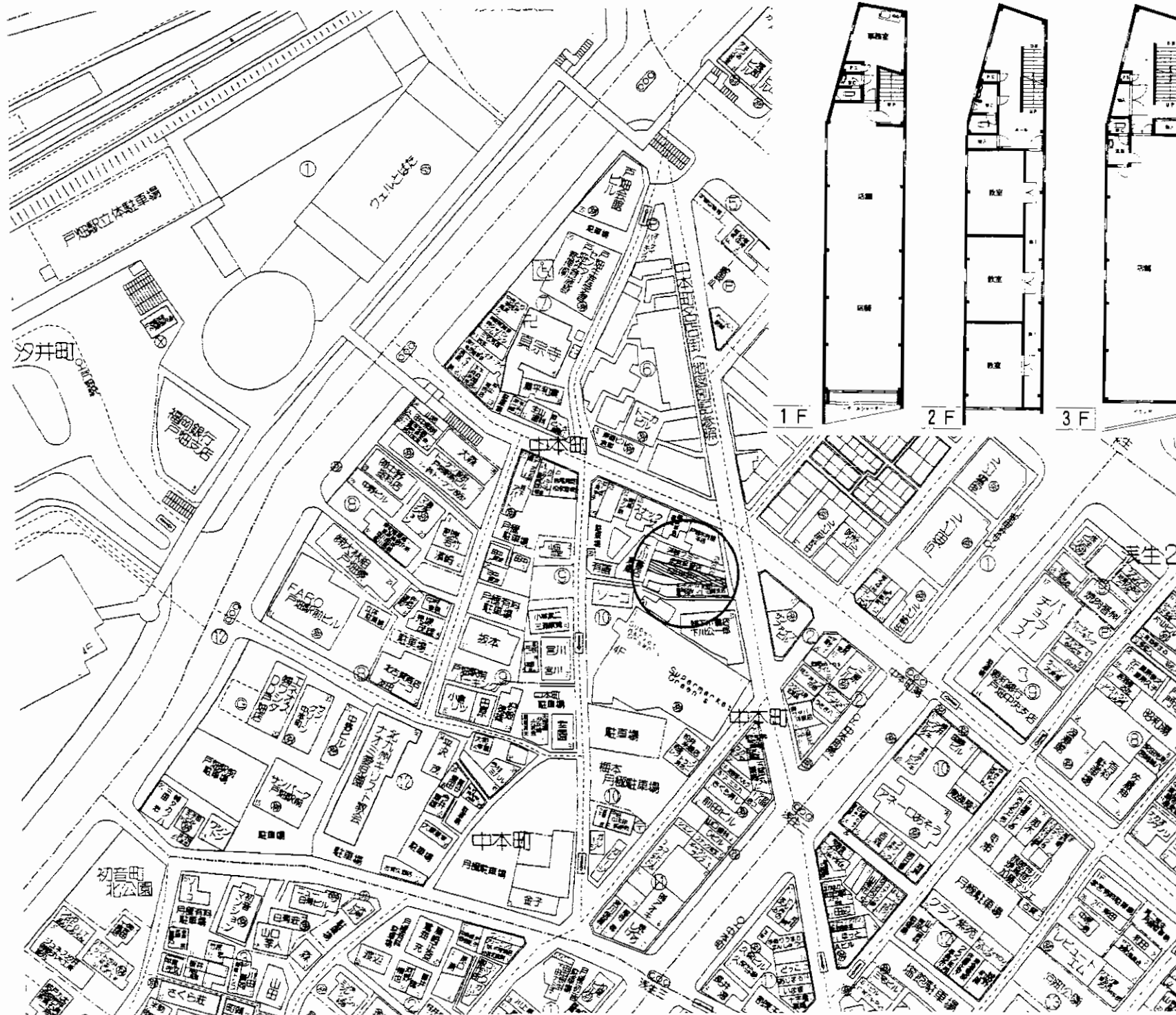

売店舗

J R 戸畑駅

2,000万円

物件種目	売店舗		
最寄駅	J R 戸畑駅		
価格	2,000万円		
物件所在地	北九州市戸畑区中本町10番29号		
交通	J R 戸畑駅 徒歩5分		
土地面積	公簿 115.70m ² (34.99坪)	ほかに私道面積	0m ²
建物	構造・規模	鉄骨造3階建	
	面積	延べ272.13m ² (82.31坪)	
	建物名		
土地権利	所有権	施工会社	
総戸数		築年月	昭和51年2月
都市計画	市街化区域	用途地域	商業地域
建ぺい率	80%	容積率	400%
他の法令上の制限	防火地域		
現況	空家	引渡日	即
駐車場	無		
接道状況(角地・間口)	東側8m(公道)間口5m		
設備			
備考	中本町名店街 アーケード負担金 月額17,350円(平成23年3月迄) 組合費 月額18,400円		

アットホーム・ファクトシート (不動産情報流通システム専用物件資料)



図面コード: M1269321 物件番号 76320462-5



福岡県知事免許(2)第14293号 (社)福岡県宅地建物取引業協会
有限会社 井手口興産

北九州市戸畑区千防二丁目18番7号
☎093(882)6604
FAX093(882)6605

客付会社様へ
広告転載要確認

- 手数料:分かれ
- 取引態様:媒介
- 情報公開日:22.1.6

物件所在
福岡
戸畑区
 中本町

売店付住宅

鉄筋コンクリート造2階建



店舗・事務所+6LDK

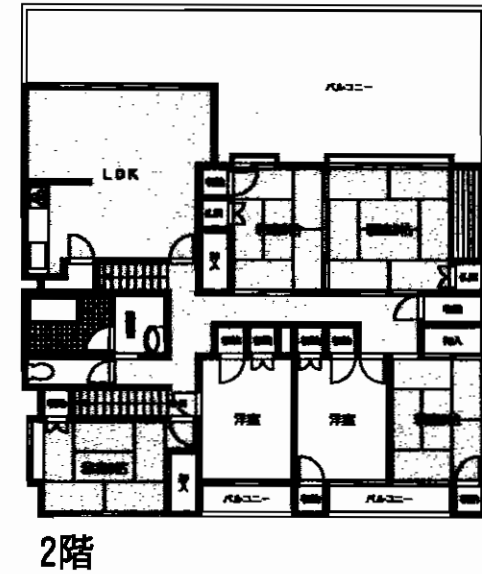
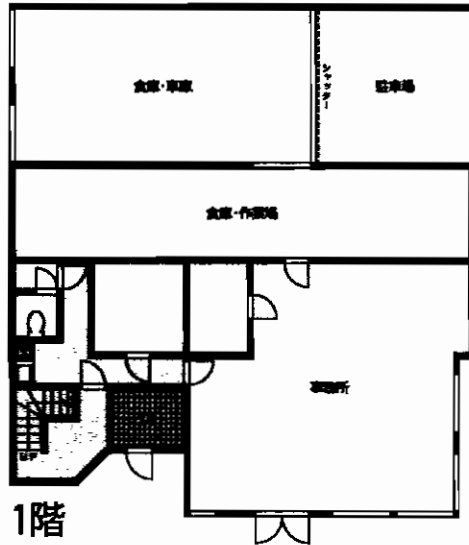

P 2~4台可

西鉄バス 花園町停 徒歩1分

- ・バス通りに面した角地!
- ・前面道路 人通り交通量多し!
- ・諸事便利な立地!

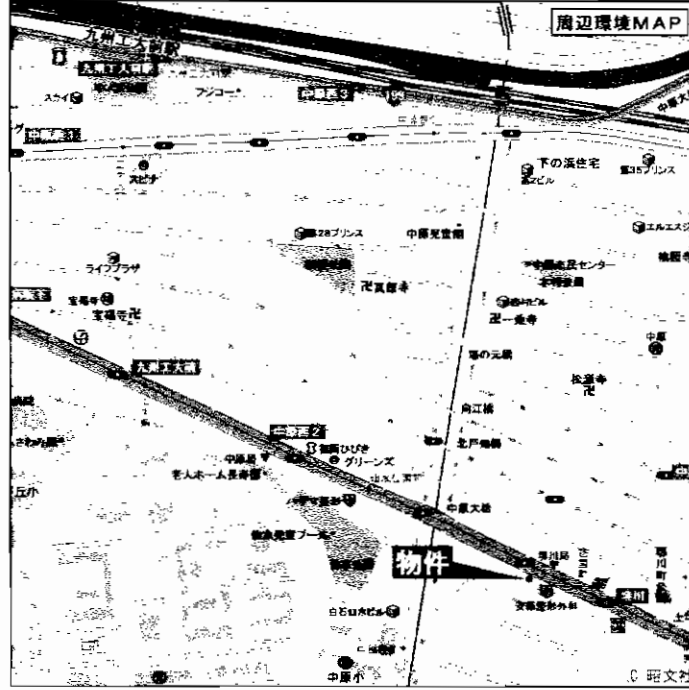

物件種別	売店舗付住宅		
最寄駅	J R九州工大前駅		
価格	3,300万円		
物件所在地	北九州市戸畑区境川二丁目16番8号		
交通	西鉄バス花園町停 徒歩1分		
土地面積	公簿233.61m ² (70.66坪)	ほかに私道面積	0m ²
建物	構造・規模	鉄筋コンクリート造2階建	
	面積	274.78m ² (83.12坪)	
建物名			
土地権利	所有権	施工会社	
総戸数		築年月	昭和55年11月
都市計画	市街化区域	用途地域	近隣商業地域
建ぺい率	80%	容積率	200%
他の法令上の制限	準防火地域		
現況	空家	引渡日	即時
駐車場	有 2~4台		
接道状況(角地・間口)	北側約18m公道 間口約14m 西側約6m公道 間口約16m		
設備			
備考	間取タイプ:6LDK+店舗 地目:宅地		

アットホーム・ファクトシート (不動産情報流通システム専用物件資料)



図面コード: L1269325 物件番号: 76410071-2



福岡県知事免許(2)第14293号 (社)福岡県宅地建物取引業協会
有限会社 井手口興産

北九州市戸畑区千防二丁目18番7号
8093(882)6604
 FAX093(882)6605

客付会社様へ
広告掲載要確認

- 手数料:分かれ
- 取引態様:媒介
- 情報公開日:22.1.6

福岡
 戸畑区
 境川

売ビル「コーポ風」-戸畑区正津町-



**駐車場
7区画**

**☆現在満室☆
想定年収 615.6万円
想定利回り 13.68%**



**★H15年4月
外壁塗装工事实施!!**
**★H18年3月
全戸給湯器取替工事实施!!**
**★H20年3月
室内全面改装済
(36号室)**

売ビル

最寄駅	JR戸畑駅		
価格	4,500万円		
物件所在地	北九州市戸畑区正津町8番39号		
交通	西鉄バス天籟寺停 徒歩3分		
土地面積	公簿408.06m ² (123.43坪)	ほかに私道面積	なし
建物	構造・規模	鉄筋コンクリート造3階建	
	面積	692.55m ² (209.49坪)	
	建物名	コーポ風	
土地権利	所有権	施工会社	
総戸数		築年月	昭和43年3月
都市計画	市街化区域	用途地域	第1種住居地域
建ぺい率	60%	容積率	200%
他の法令上の制限			
現況	賃貸中	引渡日	相談
駐車場	有 7区画		
接道状況(角地・高口)	東側約6.5m公道間口約32m・西側約6m公道間口約25m		
設備	上下水道・電気・LPG		
備考	地目:宅地 現在満室 年収615.6万円(13.68%) 平成20年3月 36号室 室内全面改装 2DK・3DK・2LDK 11戸		

アットホーム・ファクトシート (不動産情報流通システム専用物件資料)



図面コード: LT1272325 物件番号: 76410077-1



福岡県知事免許(2)第14293号 (社)福岡県宅地建物取引業協会

有限会社 井手口興産

北九州市戸畑区千防二丁目18番7号
☎093(882)6604
FAX093(882)6605

客付会社様へ
広告転載要確認

■手数料:分かれ
 ■取引態様:専任媒介
 ■情報公開日:22.7.6

福岡
 戸畑区
 正津町

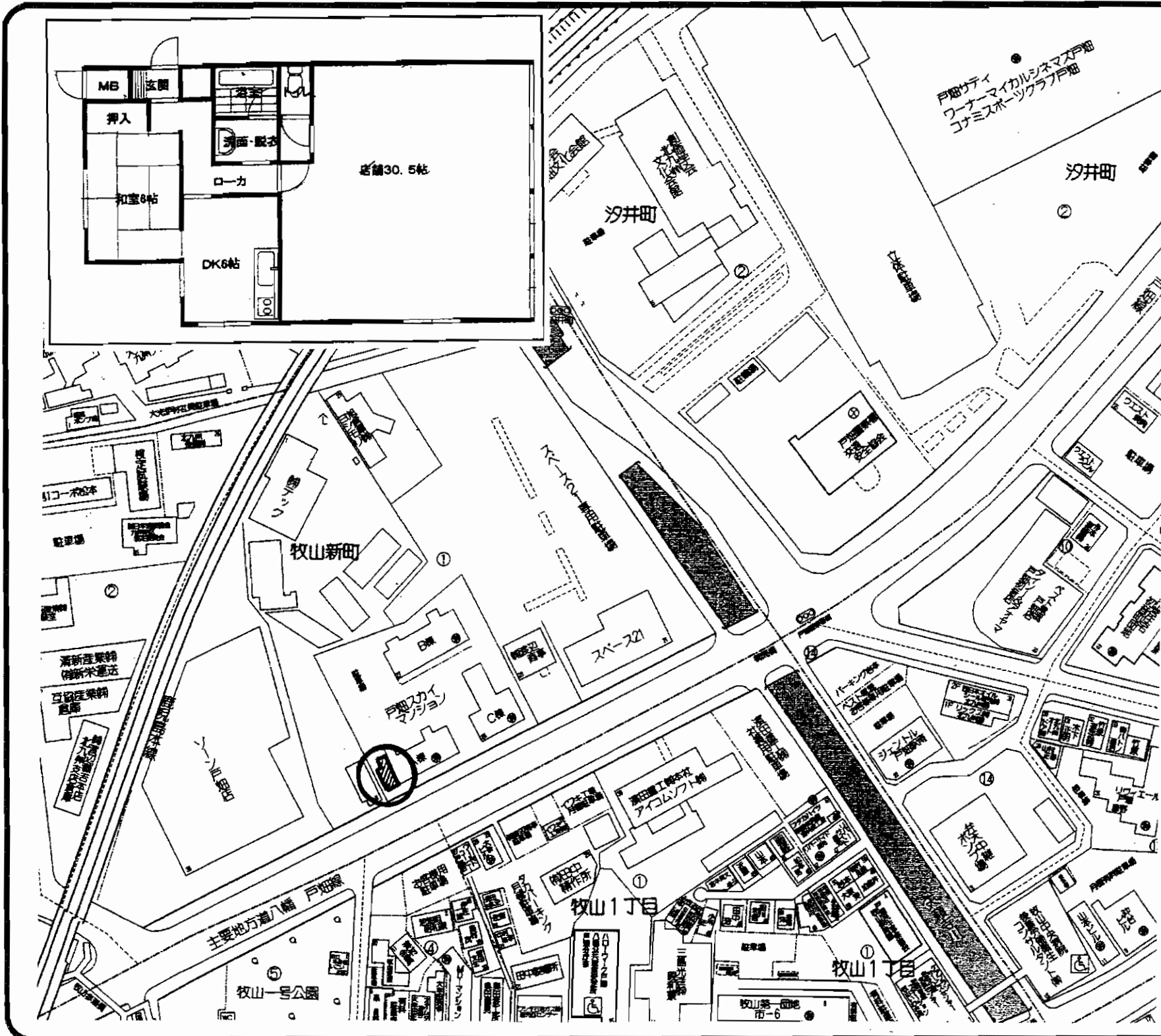

売店舗

戸畑スカイマンションA棟

JR戸畑駅

800万円

北九州市戸畑区牧山新町1番28号

JR戸畑駅 徒歩5分

構造・規模 鉄筋コンクリート造9階建1階部分

専有面積 (使用部分面積) 82.64㎡ (24.99坪)

土地権利	所有権	用途地域	準工業地域
築年月	昭和56年6月	総戸数	
管理形態	自主管理	施工会社	
管理費	12,070円/月	修積立	0円/月
現況	一部賃貸中	引渡日	相談
駐車場	有2~3台		
本体設備			
各戸設備			

備考
一部住居 家賃45,000円で賃貸中
空室渡し相談可

アットホーム・ファクトシート (不動産情報流通システム専用物件資料)



図面コード: M1269321

物件番号 76320461-5

福岡県知事免許(2)第14293号 (社)福岡県宅地建物取引業協会



有限会社 **井手口興産**

北九州市戸畑区千防二丁目18番7号

☎093(882)6604

FAX093(882)6605

客付会社様へ

広告転載要確認

- 手数料:分かれ
- 取引態様:媒介
- 情報公開日:22.1.6

物件所在
福岡
戸畑区
牧山新町

中本町名店街内の商業ビル

戸畑区中本町2番10号

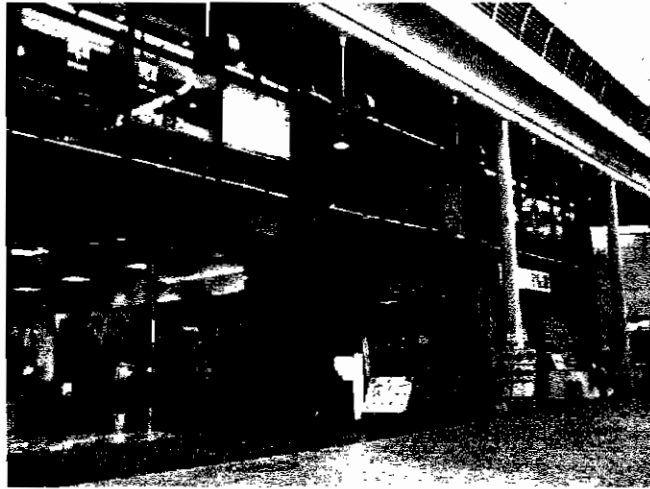

戸畑 商店街の中心地



◆利回り(現況)9.41%◆

家賃 672,650円(税込)
共益費 19,000円(税込)
合計 682,650円
年収 8,191,800円



※5階部分 住居にて非課税
満室時想定 利回り 17.65%可能

家賃 1,214,887円(税込)
共益費 64,951円(税込)
合計 1,279,838円
年収 15,358,058円



2
S
4
F

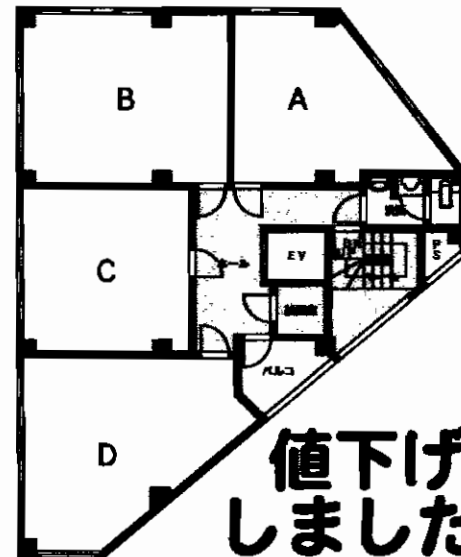

値下げ
しました!

最寄駅	JR戸畑駅		
価格	8,700万円		
物件所在地	北九州市戸畑区中本町2番10号		
交通	西鉄バス中本第一停 徒歩1分		
	JR戸畑駅 徒歩3分		
土地面積	246.83m ² (74.66坪)	ほかに私道面積	なし
	構造・規模 鉄筋コンクリート造地上5階建		
建物	面積 延べ975.25m ²		
	建物名 サンファイブビル		
土地権利	所有権	施工会社	
総戸数		築年月	平成4年3月
都市計画	市街化区域	用途地域	商業地域
建ぺい率	80%	容積率	400%
他の法令上の制限	防火地域		
現況	賃貸中	引渡日	相談
駐車場	無		
接道状況(角地・間口)			
設備	エレベーター・エアコン(事務所使用の部屋のみ)		
	給湯室・洗面トイレ		
備考	・西側 幅員約8.5m 公道に約20m ・北側 幅員約11m 公道に約8.5m ・南東側 幅員約6m 公道に約17m接道		

アットホーム・ファクトシート(不動産情報流通システム専用物件資料)



H21.12月度登録 No.76320088
価格9,120万円より値下げ再配布

図面コード: LF1269326 物件番号: 76410097-3



福岡県知事免許(6)第10747号 (社)福岡県宅地建物取引業協会会員

株式会社 **不動産バンク**

北九州市小倉北区米町1丁目5番18号(第15エルザビル1F)

☎093(512)1655
FAX093(521)3429

担当:藤川



★当社は
携帯サイト
はこちらから
!!は

客付会社様へ
広告掲載可!!
(ネット・情報誌・新聞折込等
事前承諾不要)

■手数料:分かれ
■取引態様:専任媒介
■情報公開日:22.1.7

福岡
戸畑区
中本町



H21年8月
内外装
リフォーム済!!

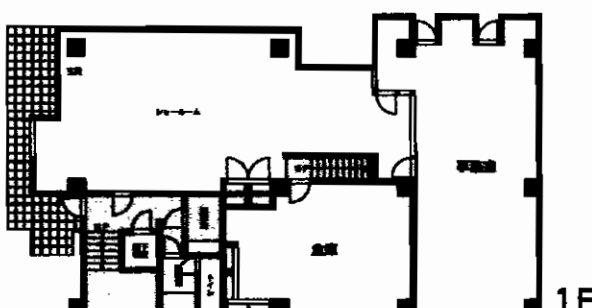
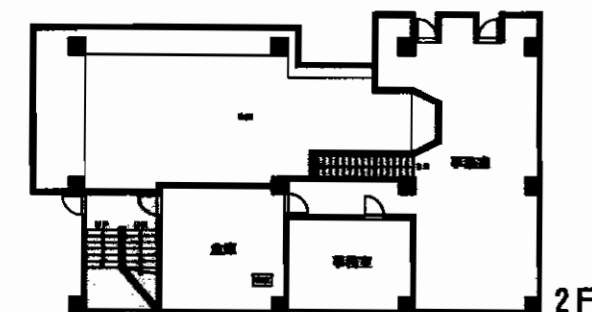
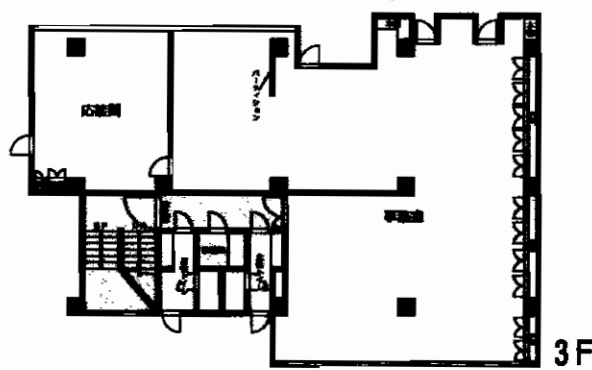
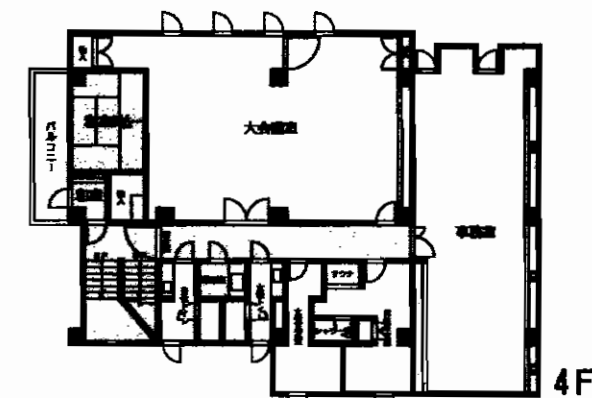
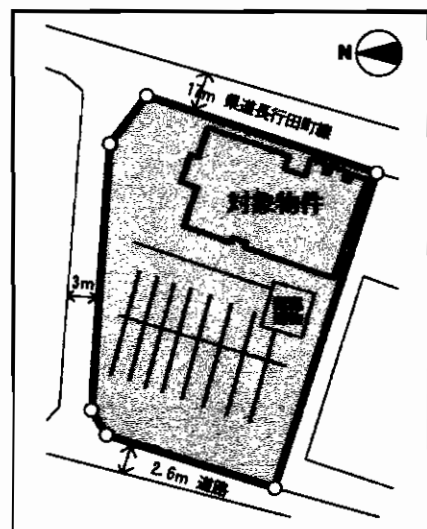
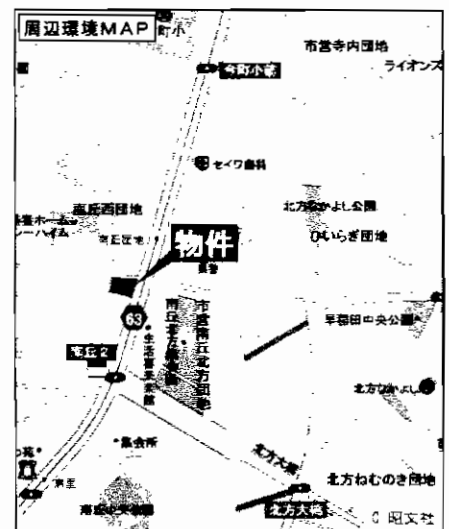
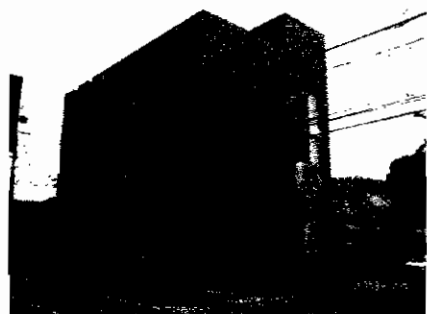

**高級磁器質タイルを贅沢に使った
重厚感ある外観!!**

最寄駅	J R南小倉駅		
価格	9,980万円		
物件所在地	北九州市小倉北区南丘1丁目22番2		
交通	西鉄バス南丘団地停 徒歩1分		
土地面積	740.63㎡ (224.04坪)	ほかに私道面積	
建物の	構造・規模	RC造陸屋根4階建	
	面積	1F 206.46㎡ 2F 126.92㎡ 3F 233.54㎡ 4F 239.65㎡ 計806.57㎡	
	建物名	南丘ビル	
土地権利	所有権	施工会社	
総戸数		築年月	平成5年9月
都市計画	市街化区域	用途地域	第1種住居地域
建ぺい率	60%	容積率	200%
他の法令上の制限			
現況	空	引渡日	相談
駐車場	有 (20台以上可能)		
接道状況 (角地・間口)	東側幅員約17m、間口約25m 西側幅員2.6m、間口20m		
設備	上下水道・LPガス		
備考	附属建物:コンクリートブロック造平家建・物置・約5㎡ 1階:ショールーム・事務室・倉庫・給湯室 他 2階:事務室・倉庫 他 3階:事務室・応接室・給湯室 他 4階:事務室・更衣室・休憩室・給湯室 他 屋上:変電設備・空調の室外機が設置		

アットホーム・ファクトシート (不動産情報流通システム専用物件資料)



図面コード: L1269326

物件番号: 76410092-2



福岡県知事免許(6)第10747号 (社)福岡県宅地建物取引業協会会員

株式会社 不動産バンク

北九州市小倉北区米町1丁目5番18号(第15エルザビル1F)

8093 (512) 1655

FAX093 (521) 3429

担当:藤川



★当サイトは
ご登録から
11は

客付会社様へ
広告掲載可!!
(ネット・情報誌・新聞折込等
事前承諾不要)

- 手数料:分かれ
- 取引態様:専任媒介
- 情報公開日:22.1.7

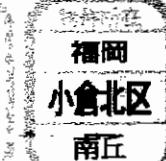

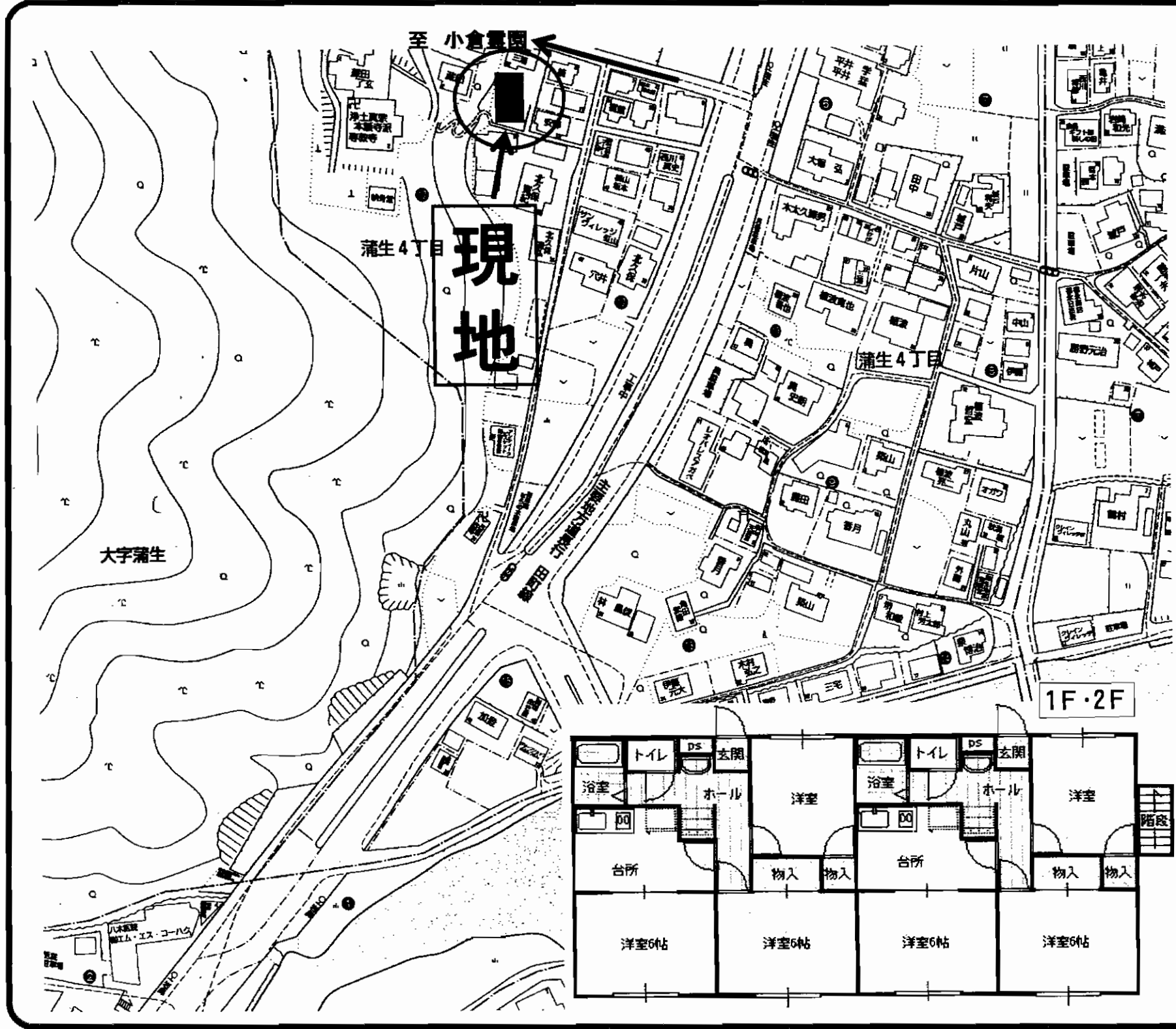

物件種目	売アパート		
最寄駅	モルル守恒駅		
間取タイプ	3DK (4戸)		
価格	2,500万円		

物件所在地	北九州市小倉南区浦生四丁目12番13号		
交通	西鉄Aノ 浦生Aノ 徒歩2分		
土地面積	415.37 m ²	ほかに	無
	125.65 坪	私道面積	
建物	構造・規模	軽量鉄骨造ストレート葺2階建	
	面積	1F・2F 111.67m ² 計223.34m ²	
	間取内訳	洋6帖×2, 洋5帖, DK	
土地権利	所有権	地目	宅地
都市計画	市街化区域	用途地域	第一種住居
建ぺい率	60 %	容積率	200 %
他の法令上の制限	風致地区		
築年月	H6年3月	駐車場	4台 (駐輪場有)
現況	1室空	引渡日	相談
接道状況 (角地・開口)	北側公道に接する		
設備	九州電力・上下水道・プロパン ※ミサワホームセラミックの建物です。		
備考	現在家賃収入174,000/月 満室時想定利回り11.2% 満室時予想234,000/月 2,808,000円/年		

※土地面積については分筆後確定するものと致します

アットホーム・ファクトシート (不動産情報流通システム専用物件資料)



平成21年9月度登録No.76290433
価格2,750万円より

図面コード: MF1232617 物件番号76320379-5



福岡県知事(2)第14518号
有限会社 コムサイト 小倉店
北九州市小倉南区葛原本町一丁目12-8

TEL **093-474-7337**
FAX **093-474-7339**

客付会社様へ
値下げ再配布

- 手数料:分かれ
- 取引態様:専任媒介
- 情報公開日:22.1.6

物件所在
福岡
小倉南区
浦生

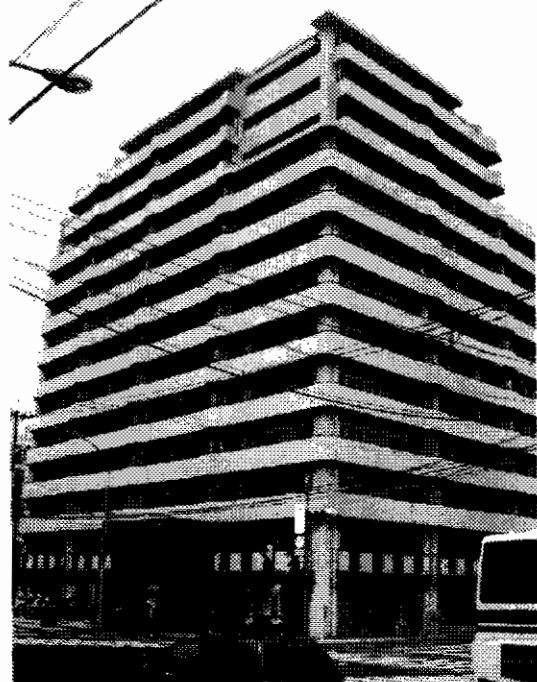

ライオンズマンション黒崎

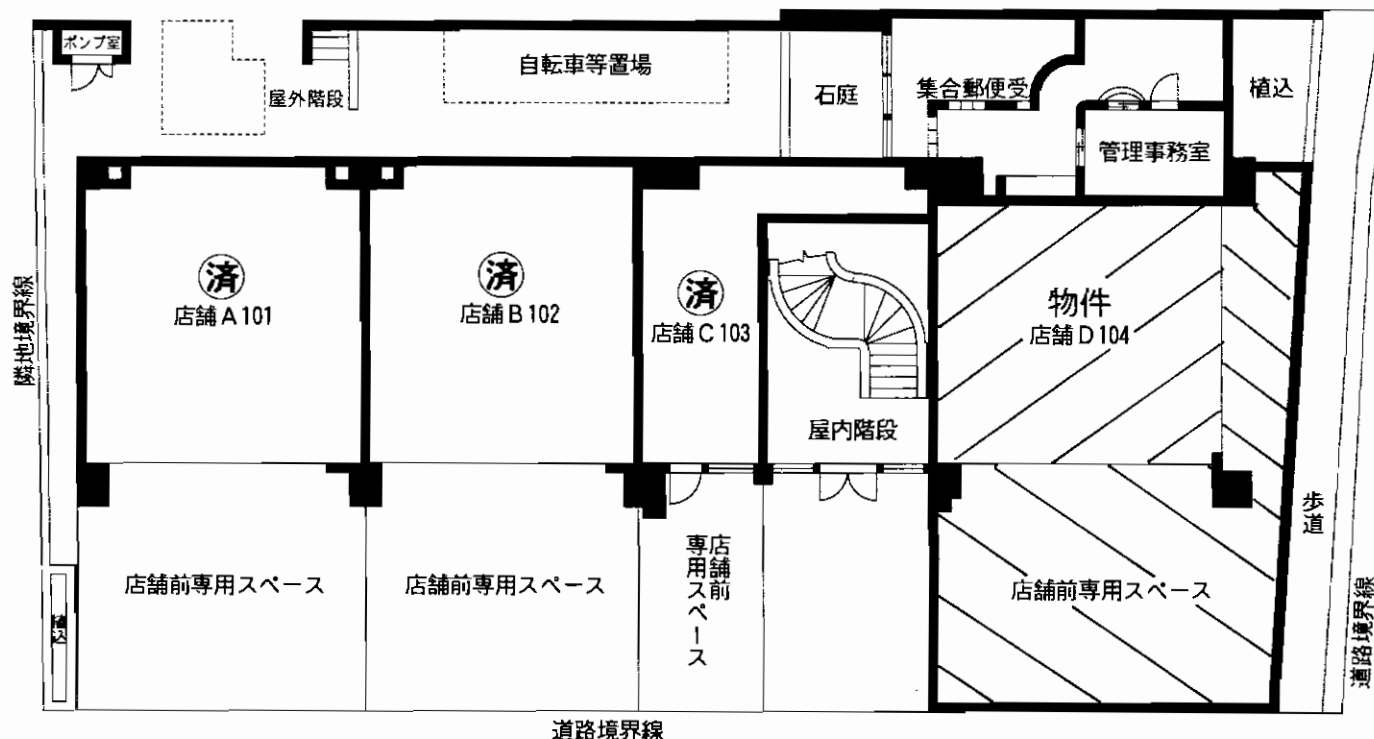
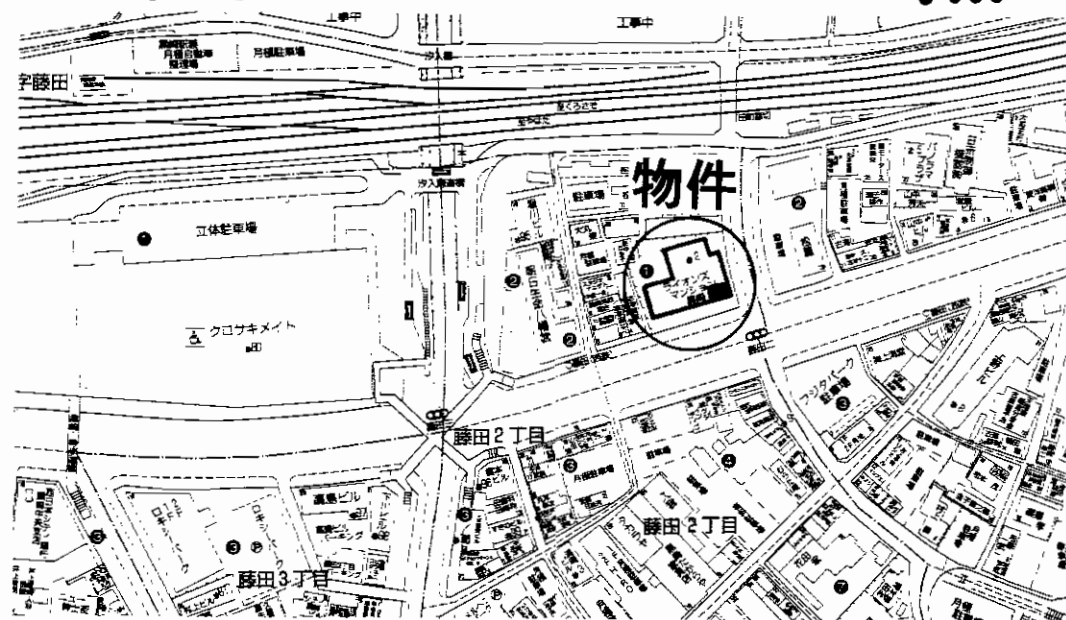

物件種目	貸店舗		
最寄駅	JR黒崎駅		
賃貸条件	賃料	178,500円(税込)	
	敷金	5ヶ月(敷引4ヶ月)	
物件所在地	北九州市八幡西区藤田2丁目1番1-104号		
交通	JR黒崎駅	徒歩6分	
	西鉄バス藤田バス停	徒歩1分	
建物	建物名	ライオンズマンション黒崎	
	構造・規模	鉄筋コンクリート造13階建1階部分	
物	使用部分面積	1F 店舗面積56.91㎡(17.21坪)	
		店舗前専有駐車場83.55㎡(25.27坪)	
築年月	平成4年5月	契約期間	5年
管理費等	無し		
土地面積		用途地域	
駐車場	店舗前有り 52,500円/月		
現況	空	引渡日	即
接道状況(角地・間口)			
本体設備			
各戸設備	都市ガス・九州電力・公共上下水道		
備考	全保連加入要		

アットホーム・ファクトシート (不動産情報流通システム専用物件資料)



物件番号 76320369-4

福岡県知事免許(11)第3904号

西日本不動産(株)

北九州市八幡西区藤田1丁目2番9号

8093(621)5700

FAX093(621)5550



★当社は
携帯サイトは
こちらから!!

客付会社様へ
広告の料金を相当する額
1ヶ月迄相談
全保連加入の事
広告転載可

手数料	手数料割合	0%	家主	100%
手数料	手数料割合	0%	客	100%

■取引態様: 貸主
■情報公開日: 22.1.6

物件所在
福岡
八幡西区
藤田

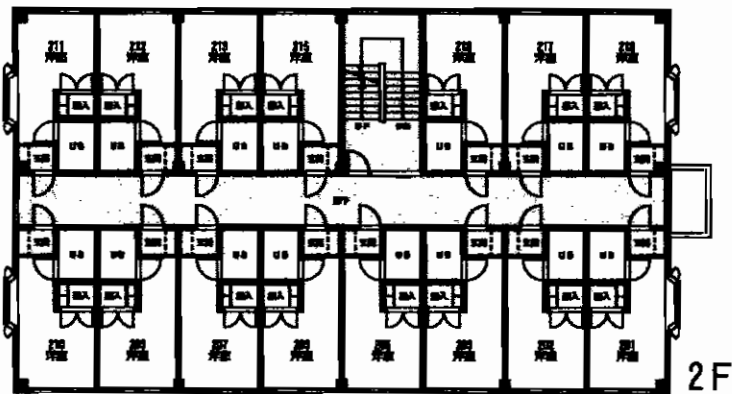
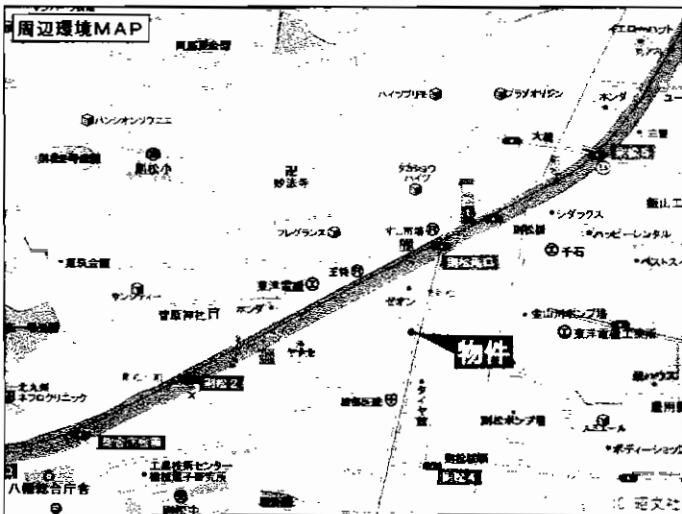

2F: 1R × 15戸
1F: 2部屋付 × 4戸
食堂付!!

**3台P無料!!
即使用可!!**

☆H20年1月内外装リフォーム済☆

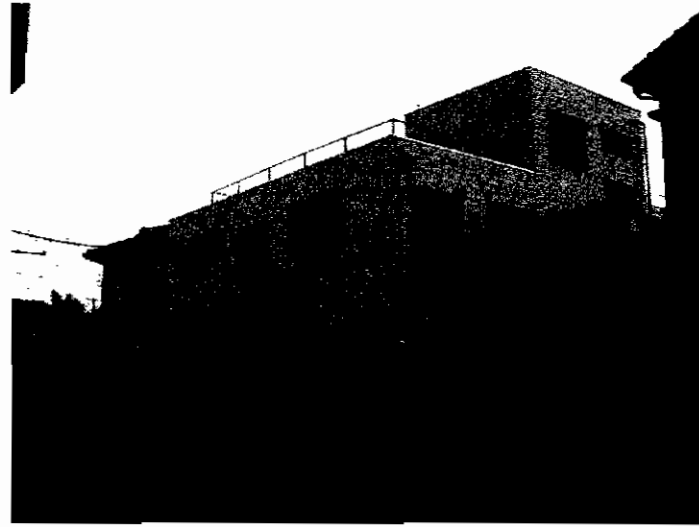

生活環境の整った町

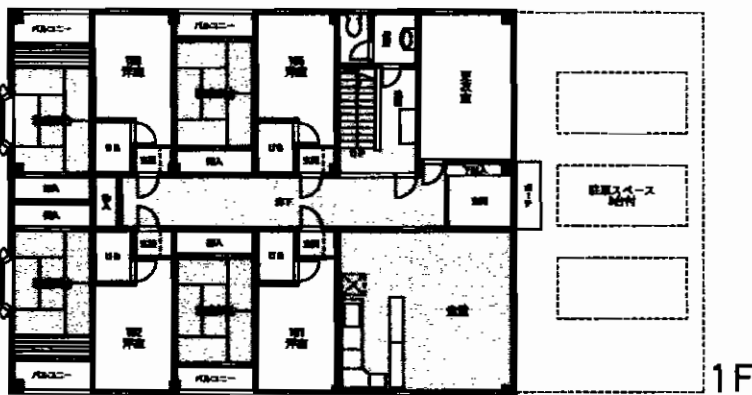
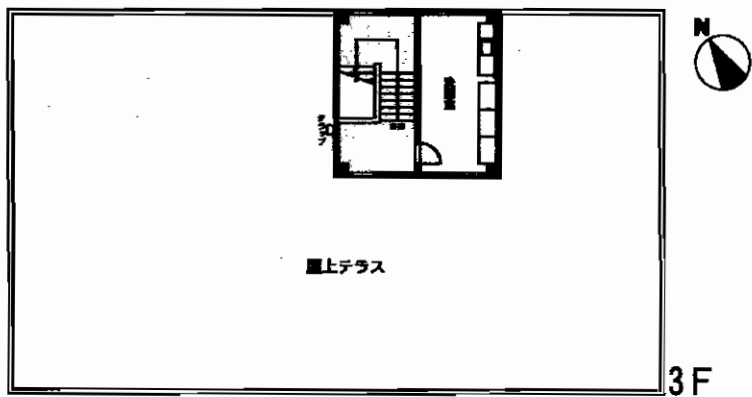

最寄駅	JR折尾駅		
賃貸条件	賃料	577,500円	
		敷金5ヶ月(3)	
物件所在地	北九州市八幡西区則松4丁目16-3		
交通	鹿児島本線折尾駅 徒歩14分		
	西鉄バス則松停 徒歩1分		
建物名	建物名		
	構造・規模	鉄骨造3階建1・2・3階部分	
使用部分面積	延べ499.45㎡		
	(1F:195.7㎡ 2F:272.8㎡ 3F:30.95㎡)		
築年月	平成7年11月	契約期間	5年
管理費等	なし		
土地面積	392.34㎡	用途地域	
駐車場	有 3台無料		
現況	空	引渡日	即
接道状況(角地・開口)	東側8m舗装県道に16m接道・西側5m舗装市道に16m接道		
本体設備	上水道・下水道・プロパンガス		
各戸設備	エアコン・給湯・シャワー		
備考	※エアコンは22台設置済(新設)		

アットホーム・ファクトシート (不動産情報流通システム専用物件資料)



図面コード: L1269326 物件番号: 76410094-2

福岡県知事免許(7)第8852号 (社)福岡県宅地建物取引業協会会員

ERUZA 株式会社 エルザ
北九州市小倉北区米町1丁目5番18号(第15エルザビル1F)

8093 (521) 3333(代)
FAX093 (521) 3429

担当: 中



★
株式会社
エルザビル
11F

客付会社様へ
広告の料金を相当する額
1ヶ月迄相談
広告掲載可!!

手数料	0%	100%
手数料	0%	100%
取引態様	貸主	
情報公開日	22.1.7	

物件所在
福岡
八幡西区
則松

若松区二島



国道199号沿い!!

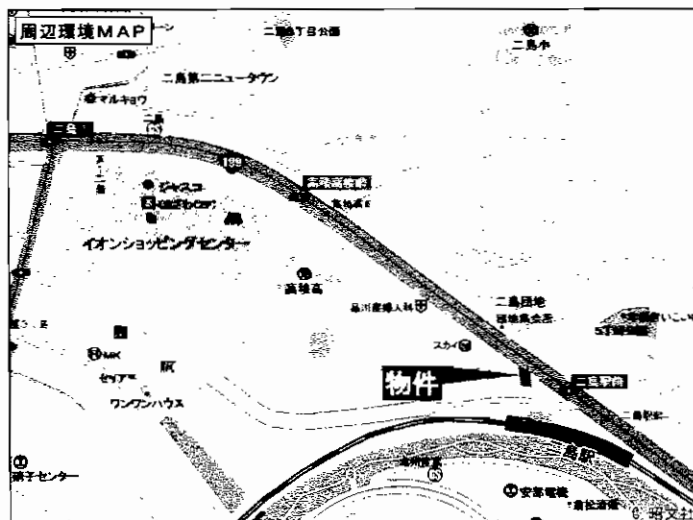
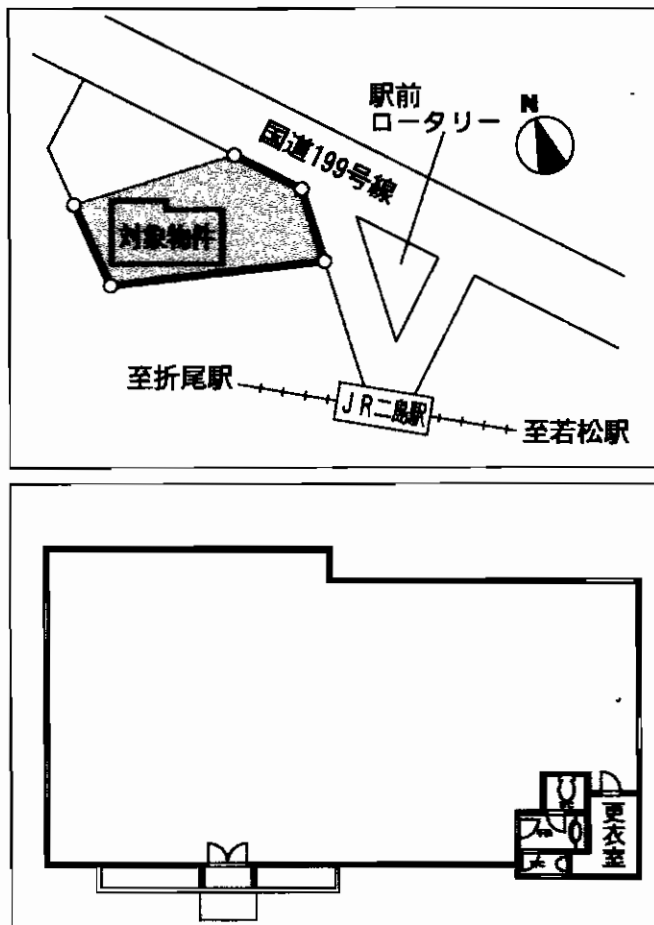

- ☆駐車スペース広いです!!
- ☆JR「二島」駅目の前!!
- ☆集客見込める好立地です!
- ☆イオンショッピングセンター至近!
- ☆医院・物販・飲食店に最適!

最寄駅	J R 二島駅		
賃貸条件	賃料	577,500円	
	敷金	400万円:礼金100万円	
物件所在地	北九州市若松区二島1丁目1番48号(住居表示) 1585-9(登記地番)		
交通	J R 筑豊本線二島駅 徒歩1分 北九州市営バス二島駅停 徒歩1分		
建物	建物名	二島店舗	
	構造・規模	鉄骨造亜鉛メッキ鋼板葺平屋建	
	使用部分面積	204.78㎡(61.94坪)	
築年月	平成17年4月	契約期間	5年
管理費等	なし		
土地面積	718.77㎡(217.42坪)	用途地域	第1種中高層住居専用地域
駐車場	有(賃借人の方で自由に線引されて下さい)		
現況	空	引渡日	即
接道状況(角地・幅員)	下記参照		
本体設備	上下水道・プロパン		
各戸設備			
備考	<p>接道状況</p> <p>◎北東側幅員約21.0m舗装国道(199号線)にほぼ等高に開口約14.2m接面する。</p> <p>◎東側幅員約9.5m舗装私道(駅前広場)に等高~約1.5m高く開口約12.7m接面する。</p>		

アットホーム・ファクトシート (不動産情報流通システム専用物件資料)



図面コード: L F 1272326 物件番号: 76410107-3

福岡県知事免許(7)第8852号 (社)福岡県宅地建物取引業協会会員

ERUZA 株式会社 エルザ
北九州市小倉北区米町1丁目5番18号(第15エルザビル1F)

☎093(521)3333(代)
FAX093(521)3429

担当: 藤川



★本サイトは検索サイトには対応していません

客付会社様へ
広告の料金に相当する額
0.5ヶ月迄相談
広告転載可!!

手数料	手取の割合	0%	100%
手数料	手取の割合	0%	100%
■取引態様: 貸主			
■情報公開日: 22.7.7			

物件所在
福岡
若松区
二島

ココがポイント!

- ❗ 駐車場**330台**確保
- ❗ 会議室・倉庫を完備
- ❗ 1Fに郵便局、銀行共同キャッシュサービスコーナー
貴社のビジネスをサポート!
- ❗ 光ファイバーケーブル引き込み済み

☆床埋込3ウェイフロアダクトによる
OA対応オフィス!!
☆食堂・会議室の利用可能!!

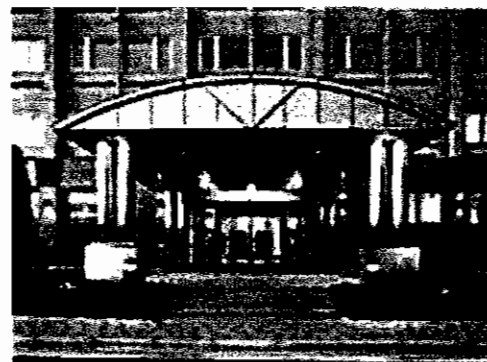
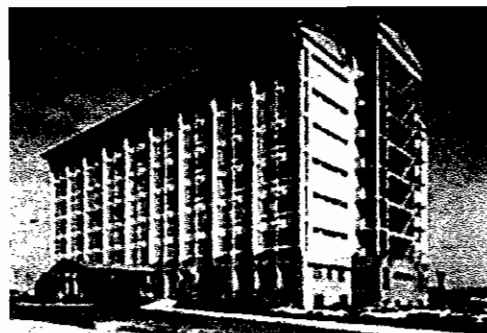
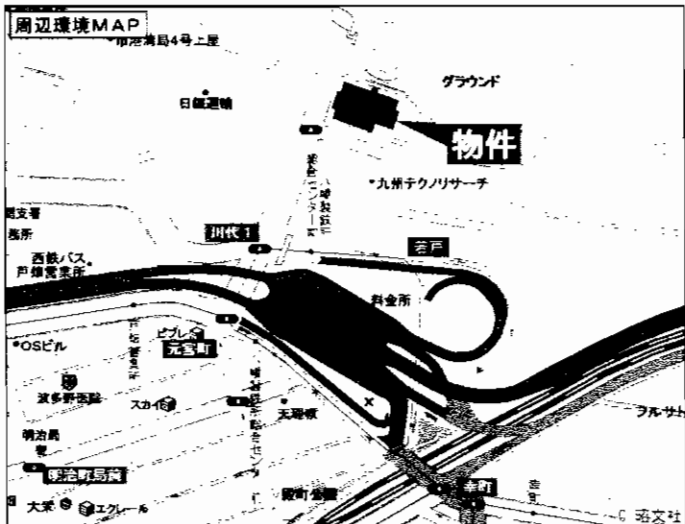

西鉄バス八幡製鉄所総合センター前停 徒歩2分!

	面積	賃料	共益費	合計
501号室	83.12㎡	168,734	55,690	224,424
505号室	35.94㎡	72,958	24,080	97,038
510号室	56.24㎡	114,167	37,681	151,848
511号室	107.94㎡	219,118	72,320	291,438
512号室	207.04㎡	420,291	130,717	559,008
516号室	24.37㎡	49,471	16,320	65,799

5階平面図

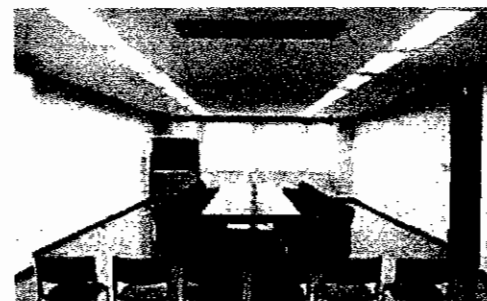
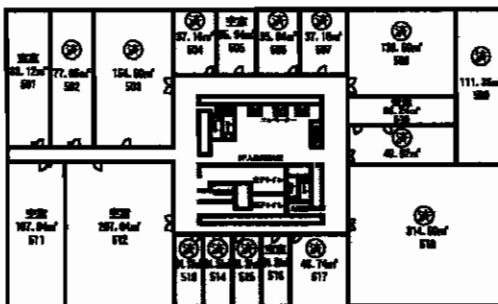

特別会議室(77.67㎡)
会食にも利用できるゆとりの設計、
エグゼクティブのための会議室です。



会議室(139.78㎡)(69.89㎡)
100人収容できる会議室で、
2分割も可能です。

最寄駅	JR 戸畑駅		
賃貸条件	賃料 左記参照 敷金 5ヶ月		
物件所在地	北九州市戸畑区飛幡町2番2号		
交通	西鉄バス八幡製鉄所総合センター前停 徒歩2分 JR 鹿児島本線戸畑駅 徒歩13分		
建物	建物名	飛幡ビル	
	構造・規模	鉄骨造一部鉄筋コンクリート造8階建	
使用部分面積	左記参照		
	築年月	平成2年9月	契約期間 3年
管理費等	左記参照		
土地面積		用途地域	
駐車場	6,300円		
現況	空	引渡日	即
接道状況(角地・間口)			
本体設備	電気・上下水道・EV・光ファイバーケーブル		
各戸設備	冷暖房・照明		
備考	<ul style="list-style-type: none"> ・共同のWC・給湯室あり ・鉄新日鉄都市開発と鉄スピナの共同所有ビル ・その他各種タイプ有り 		

アットホーム・ファクトシート (不動産情報流通システム専用物件資料)



図面コード: LF1229316 物件番号: 76320341-7

国土交通大臣免許(13)第336号 (社)不動産協会会員(社)日本賃貸住宅協会会員(社)不動産センター会員

〒805-0071 北九州市八幡東区東田一丁目5番3号 北九州テレコムセンター2号館
フリーコール 0120-708-810
☎ 093(661)3811
FAX093(671)3572 http://nscp-net.com

新日鐵グループ

株式会社新日鐵都市開発九州支店

客付会社様へ

広告可

手数料	手取料	0%	仲介料	100%
	土地の割合	0%	建物の割合	100%

■取引態様: 貸主
■情報公開日: 22.1.6

物件所在
福岡
戸畑区
飛幡町

飲食店向き! (焼肉屋店舗として即営業可)

沿線には多数店舗があり、集客が見込めます。

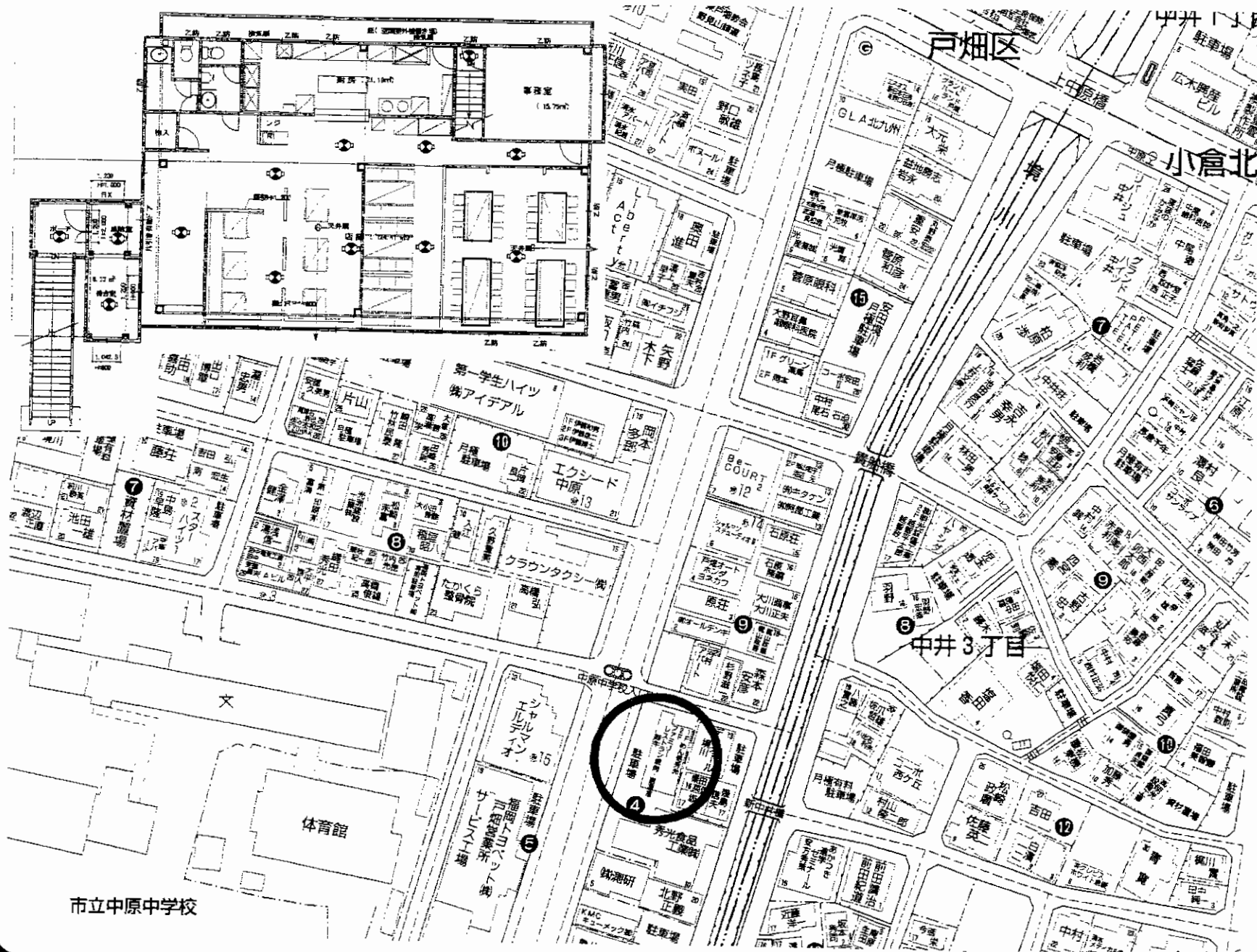

物件種目	貸店舗		
最寄駅	JR九州工大前駅		
賃貸条件	賃料	294,000円	
	敷金	2ヶ月・礼金2ヶ月	
物件所在地	北九州市戸畑区境川2丁目4-10 2F		
交通	西鉄バス花園町停 徒歩5分		
建物	建物名		
	構造・規模	鉄骨造2階建2階部分	
	使用部分面積	2階:171.00m ² (51.72坪)	
築年月	不詳	契約期間	2年
管理費等	無		
土地面積	496.81m ² (150.28坪)	用途地域	近隣商業地域
駐車場	P11台分を1階店舗と共同使用		
現況	空	引渡日	相談
接道状況(角地・間口)	前面道路幅員18m 側道6m		
本体設備			
各戸設備			
備考	1階 ラーメン店営業中 2階事務室はラーメン店が使用 什器・備品譲渡 相談		

アットホーム・ファクトシート (不動産情報流通システム専用物件資料)



図面コード: MF1272319 物件番号 76320431-5



福岡県知事免許(2)第14293号 (社)福岡県宅地建物取引業協会
有限会社 井手口興産

北九州市戸畑区千防二丁目18番7号
8093 (882) 6604
FAX093 (882) 6605

客付会社様へ

手数料	手取	0%	償還	100%
手数料	手取	0%	償還	100%
■取引態様: 媒介				
■情報公開日: 22.1.6				

物件所在
福岡
戸畑区
境川

魚町アーケードの中

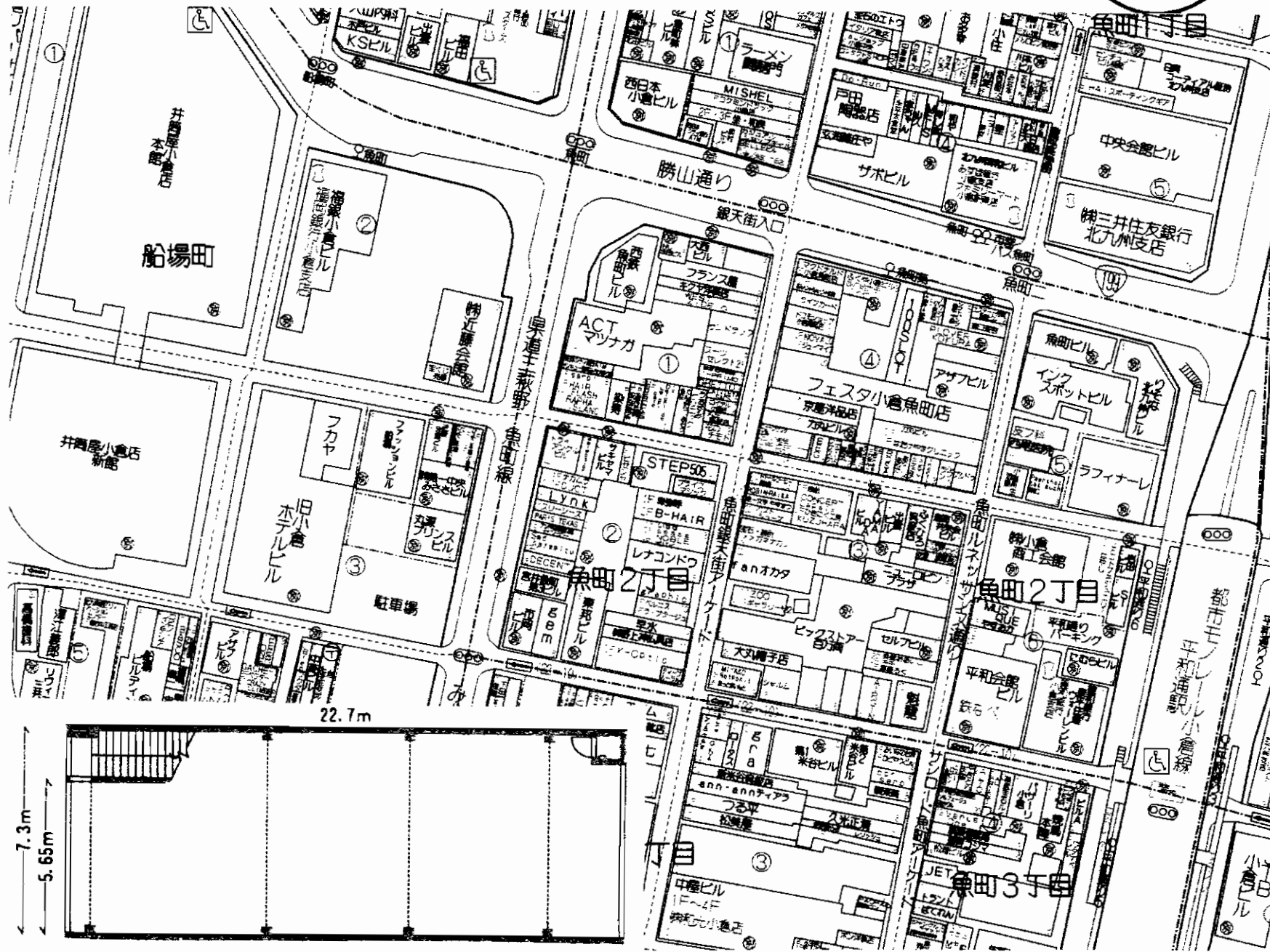

貸店舗

JR小倉駅

賃料 **99万円(税込)**
敷金**6ヶ月**

物件所在地 北九州市小倉北区魚町2丁目4-21

交通 JR小倉駅 徒歩6分

建物名 鹿屋ビル
構造・規模 鉄骨造2階建1階部分
使用部分面積 164.99m² (50坪)

築年月	平成11年4月	契約期間	3年契約
管理費等	無し		
土地面積		用途地域	
駐車場	無し		
現況	空き	引渡日	相談
接道状況 (角地・間口)			
本体設備			
各戸設備			

備考
●アーケード使用料57,530円/月
●町費18,000円/月
内部はスケルトン渡し
敷引 1年未満 6ヶ月
2年未満 3ヶ月
3年未満 1ヶ月

アットホーム・ファクトシート (不動産情報流通システム専用物件資料)



図面コード: MF1232626 物件番号 76410101-5

福岡県知事免許 (7) 第8528号 (社) 福岡県宅地建物取引業協会会員

(株)丸山商会

〒803-0833 北九州市小倉北区朝日ヶ丘4-1

TEL 093(591)1711

FAX 093(591)2266

担当: 榎本

客付会社様へ

広告掲載要確認

手数料	手取料	0%	100%
手数料	手取料	0%	100%

■取引態様: 媒介
■情報公開日: 22.1.7

物件所在

福岡

小倉北区

魚町

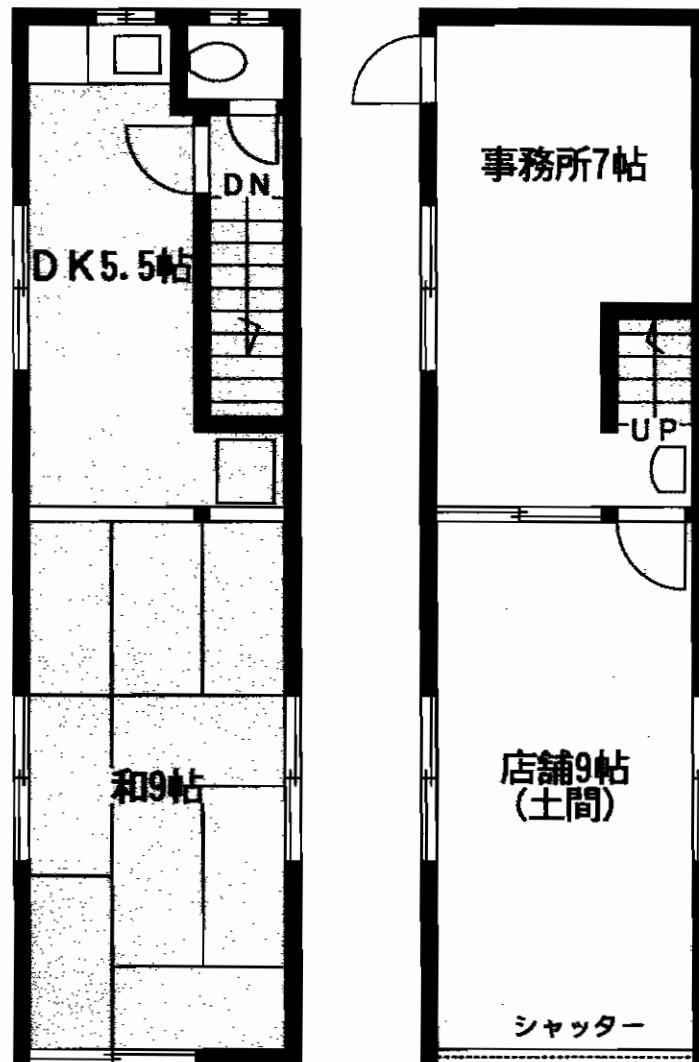

**1F土間部分を駐車場
としても使用できます。**

最寄駅	J R 西小倉駅		
賃料	78,750円(税込)		
賃料条件	敷金4ヶ月(3)		
物件所在地	北九州市小倉北区竪町1丁目2-30		
交通	J R 西小倉駅下車 徒歩7分		
建物	建物名	浅井貸店舗事務所	
	構造・規模	木造2階建1~2階部分	
	使用部分面積	1F 11.25坪 2F 11.25坪 延22.5坪 (74.40m ²)	
築年月	昭和55年3月	契約期間	2年
管理費等	無し		
土地面積	57.19m ²	用途地域	商業地域・準防火地域
駐車場	近隣14,000円有り		
現況	空	引渡日	即
接道状況 (角地・間口)	西側国道199号に間口3.2m接道す		
本体設備			
各戸設備			
備考			

アットホーム・ファクトシート (不動産情報流通システム専用物件資料)



図面コード: L F 1272325 物件番号: 76410065-1

福岡県知事免許(3)第13301号

西小倉駅前不動産
北九州市小倉北区室町2丁目11番8号

☎093(592)0301
FAX093(592)0302

客付会社様へ

手数料	手取	0%	仲	100%
手数料	手取	0%	仲	100%

■取引態様: 専任媒介
■情報公開日: 22.1.6

物件所在
福岡
小倉北区
竪町

魚町 みかげ通り

人通りが多く集客見込めます

【ブティック・エステ等に最適】

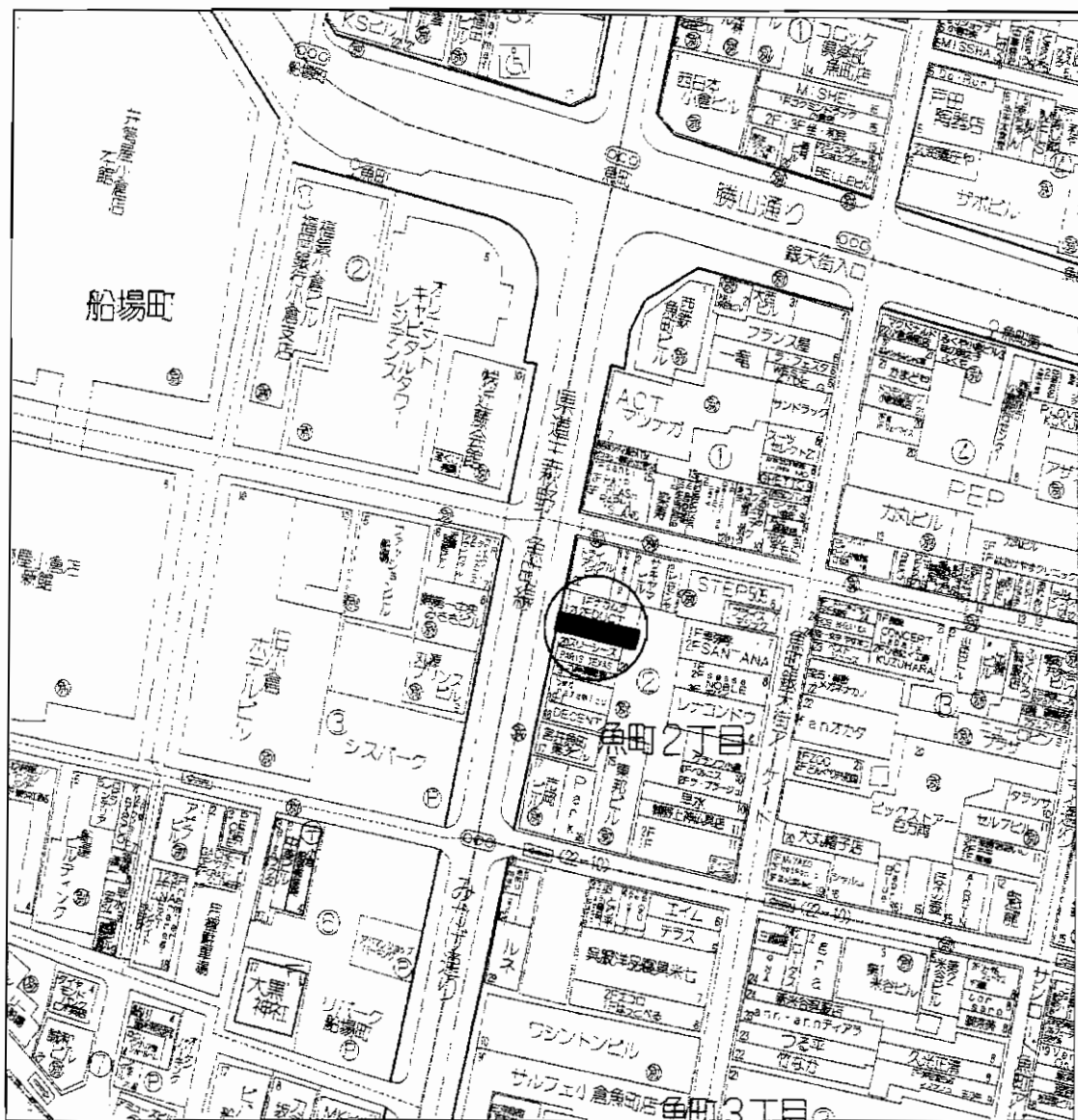

※間取図よりも現況優先

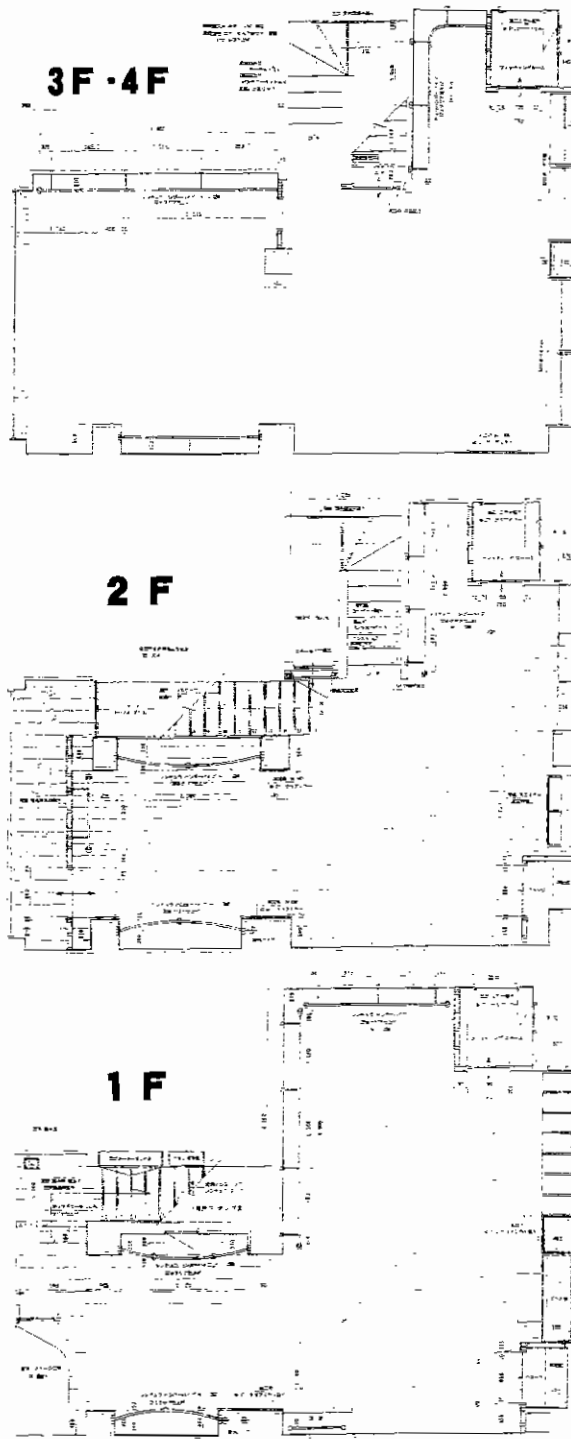

貸事務所・店舗

J R 小倉駅

賃料 **630,000**円(税込)

礼金**4**ヶ月 敷金**3**ヶ月

物件種目	貸事務所・店舗		
最寄駅	JR小倉駅		
賃貸条件	賃料 630,000 円(税込) 礼金 4 ヶ月 敷金 3 ヶ月		
物件所在地	北九州市小倉北区魚町2丁目2番21号		
交通	西鉄バス魚町停 徒歩2分		
建物	建物名	オリジンビル	
	構造・規模	鉄骨鉄筋コンクリート造4階建1~4階	
使用部分積	使用部分積	246.72m ² (74.63坪)	
		1~4F 各61.68m ²	
築年月	1984年7月	契約期間	3年間
管理費等	無		
土地面積		用途地域	商業地域
駐車場	無		
現況	空	引渡日	即
接道状況(角地・間口)	西側公道約15mに間口約5.4m面す		
本体設備			
各戸設備			
備考	一括貸し		

アットホーム・ファクトシート (不動産情報流通システム専用物件資料)



図面コード: MF1272319 物件番号 76320430-8

福岡県知事免許(2)第14293号 (社)福岡県宅地建物取引業協会



有限会社 **井手口興産**

北九州市戸畑区千防二丁目18番7号
093(882)6604
 FAX093(882)6605

客付会社様へ
 広告転載要確認

手数料	手数料	0%	借主	100%
	手数料	0%	貸主	100%
■取引態様: 媒介				
■情報公開日: 22.1.6				

物件所在
 福岡
 小倉北区
 魚町

旧10号線沿い!アクセス良好!!

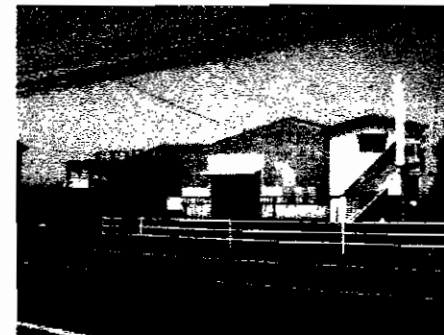
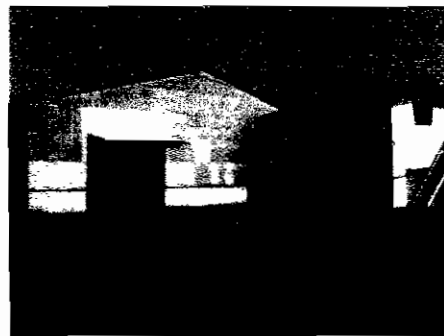
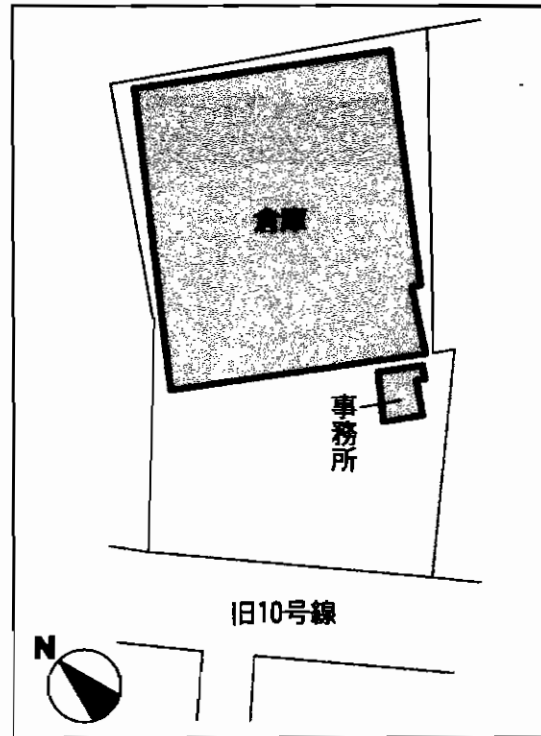
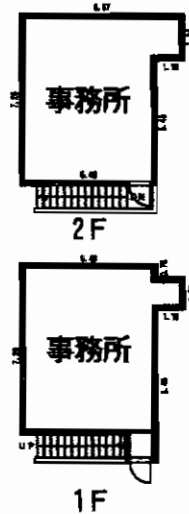
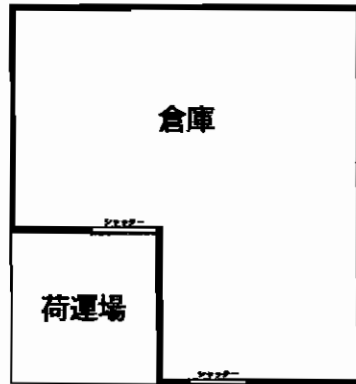

土地◆820坪の大型物件!!

最寄駅	JR下曾根駅		
賃貸条件	賃料	630,000円(税込)	
	敷金	2ヵ月(敷引1ヵ月)	
物件所在地	北九州市小倉南区曾根新田北二丁目464番地		
交通	西鉄バス曾根新田停 徒歩1分		
建物	建物名	足立曾根倉庫	
	構造・規模	(倉庫)鉄骨造1階建1階部分(事務所)軽量鉄骨造2階建1、2階部分	
	使用部分面積	倉庫〔1585.97㎡〕(479.75坪) 事務所〔1F:41.23㎡ 2F:42.3㎡ 計:83.36㎡〕(25.21坪)	
築年月	昭和49年9月	契約期間	3年
管理費等	なし		
土地面積	2712.53㎡(820.53坪)	用途地域	無指定
駐車場	有(無料)		
現況	空	引渡日	即
接道状況(角地・開口)			
本体設備			
各戸設備			
備考	<ul style="list-style-type: none"> ・現況にて引渡し ・諸条件相談可能 		

アットホーム・ファクトシート(不動産情報流通システム専用物件資料)



H21.10月度登録No.76300125
賃料750,000円より値下げ再配布

図面コード: LF1272325 物件番号: 76410050-3



福岡県知事免許(1)第15460号 (社)福岡県宅地建物取引業協会会員

(株)アスティーエステート

北九州市小倉北区木町4丁目2-1

8093(562)3321

FAX093(562)3320

客付会社様へ

諸条件交渉お受けします。
広告可

手数料	手取料	0%	償	100%
	手取料	50%	償	50%

■取引態様: 媒介
■情報公開日: 22.1.7

物件所在
福岡
小倉南区
曾根新田北

サンカープⅡ

西鉄バス貫入口停留目の前!

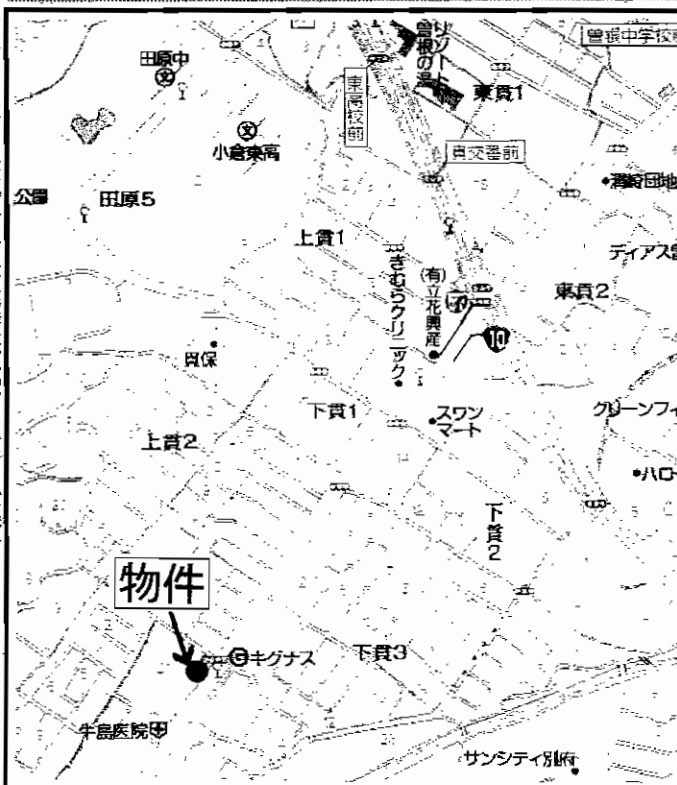
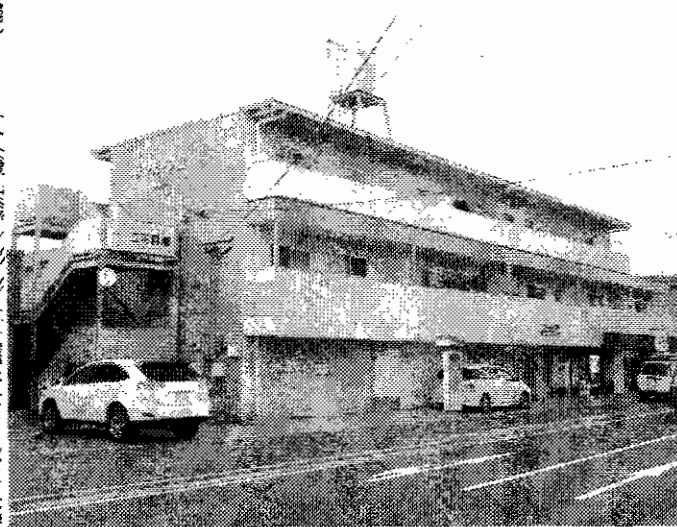

物件種目	貸店舗		
最寄駅	西鉄バス貫入口停		
賃貸条件	賃料	69,000円	
		敷金無・礼金2ヶ月	
物件所在地	北九州市小倉南区中貫1丁目21-39		
交通	西鉄バス貫入口停 徒歩1分(目の前)		
建物	建物名	サンカープⅡ	
	構造・規模	鉄骨造3階建1階部分	
	使用部分面積	約50㎡(15坪)	
築年月	1989年4月	契約期間	2年
管理費等	無		
土地面積		用途地域	
駐車場	2台付無料		
現況	空家	引渡日	即時
接道状況(角地・間口)			
本体設備	プロパンガス・水道		
各戸設備	流し・WC・エアコン		
備考	保険:要		

アットホーム・ファクトシート (不動産情報流通システム専用物件資料)



物件番号 76410010-4

福岡県知事免許(7)第8933号 (社)福岡県宅地建物取引業協会会員

有限会社 立花興産
北九州市小倉南区下貫1丁目4番9号

093(471)2848

FAX093(475)2848

携帯090-4353-2414

客付会社様へ

広告転載可
広告料1ヶ月

手数料	手数料割合	0%	100%
	手数料割合	0%	100%

■取引態様: 貸主
■情報公開日: 22.1.6

物件所在
福岡
小倉南区
中貫



☆二面採光の明るい室内
通風良好!

☆TVモニター付インターホンで
安心!

☆諸事便利な立地!
JR黒崎駅まで徒歩6分!

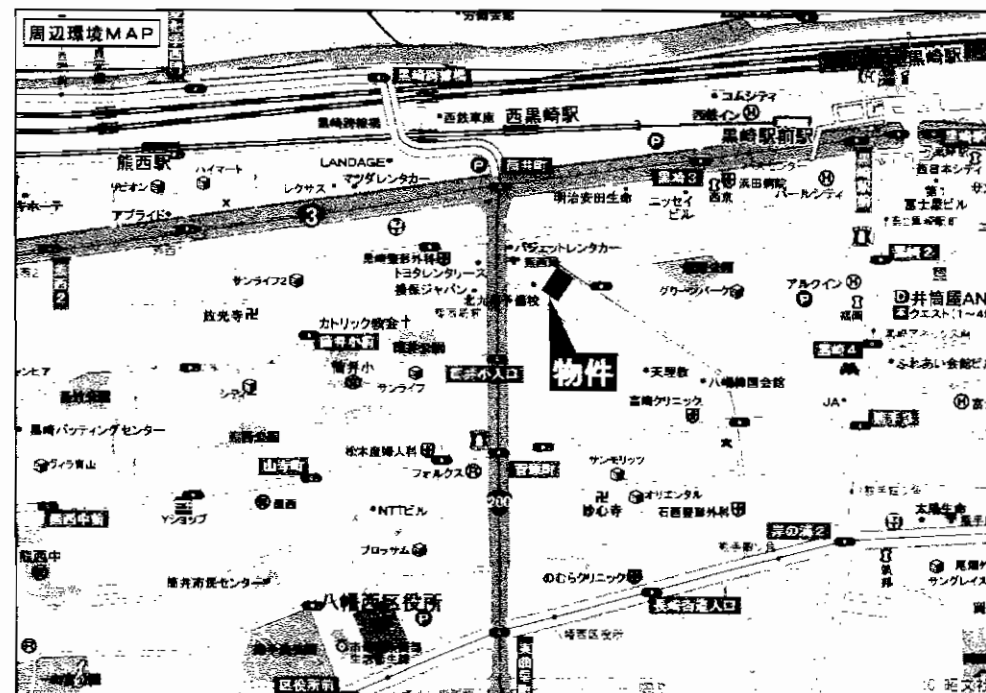
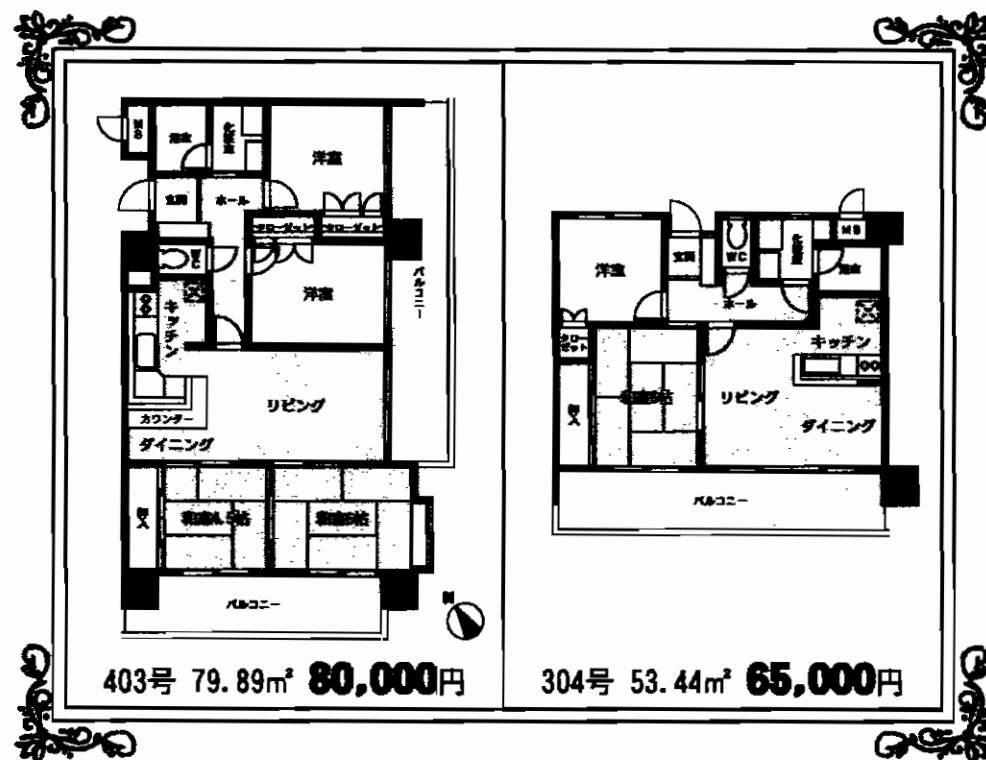

物件種別	賃貸マンション		
最寄駅	JR黒崎駅		
間取タイプ	4LDK		
賃貸条件	賃料	80,000円	
	敷金	3ヶ月(敷引3ヶ月)	
物件所在地	北九州市八幡西区黒崎5丁目1番10-403号		
交通	鹿児島本線黒崎駅 徒歩6分		
建物	建物名	ノーブル黒崎	
	構造・規模	SRC造地上11階地下1階建4階部分	
	使用部分面積	壁芯79.89㎡ バルコニー面積26.82㎡(南東)	
間取内訳	左図参照		
築年月	1990年2月	契約期間	2年
管理費等	無		
駐車場	無		
現況	空家	入居日	相談
本体設備	エレベーター・駐輪場・都市ガス		
各戸設備	エアコン・浴室乾燥機・シャワー・ウォシュレット・BS端子・システムキッチン・カウンターキッチン・シャープ・ドレッシング・室内洗濯機・バルコニー・TVモニター付インターホン		
保険等	加入義務要2年間 料金15,000円		
備考	小学校区:筒井 中学校区:熊西 他に空室あり -304号:(2LDK)65,000円		

アットホーム・ファクトシート (不動産情報流通システム専用物件資料)



図面コード: LF1279319 物件番号: 76320423-7

不動産の
スタート

宅地建物取引業協会会員
福岡県知事免許(3)第13974号

〒806-0021 北九州市八幡西区黒崎4丁目3-6
8093(621)1177
FAX093(621)1577

客付会社様へ

広告転載可

手数料	0%	100%
手数料	0%	100%
■取引態様:専任媒介		
■情報公開日:22.1.6		

物件所在
福岡
八幡西区
黒崎

クレッシェンド黒崎公園横A・B棟

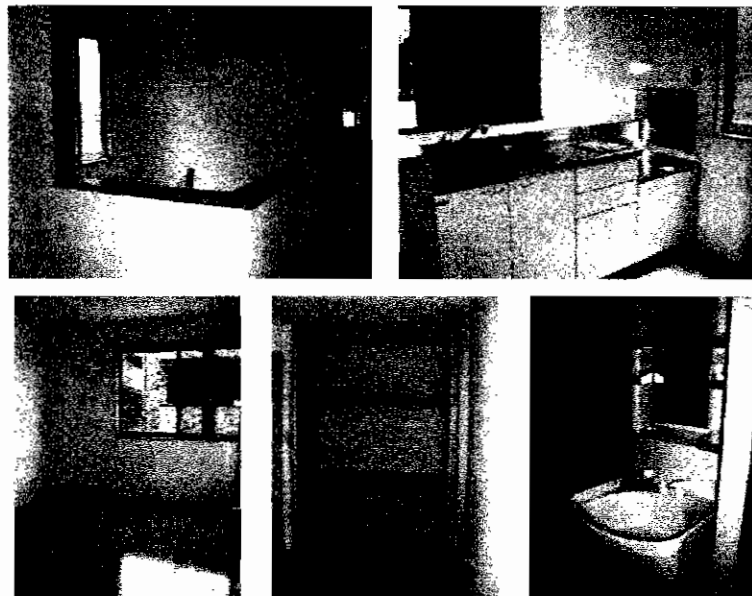

☆ 施工会社 **ダイワハウス** ☆

屋根材:洋風瓦仕様

外壁材:レンガ調サイディング壁仕様

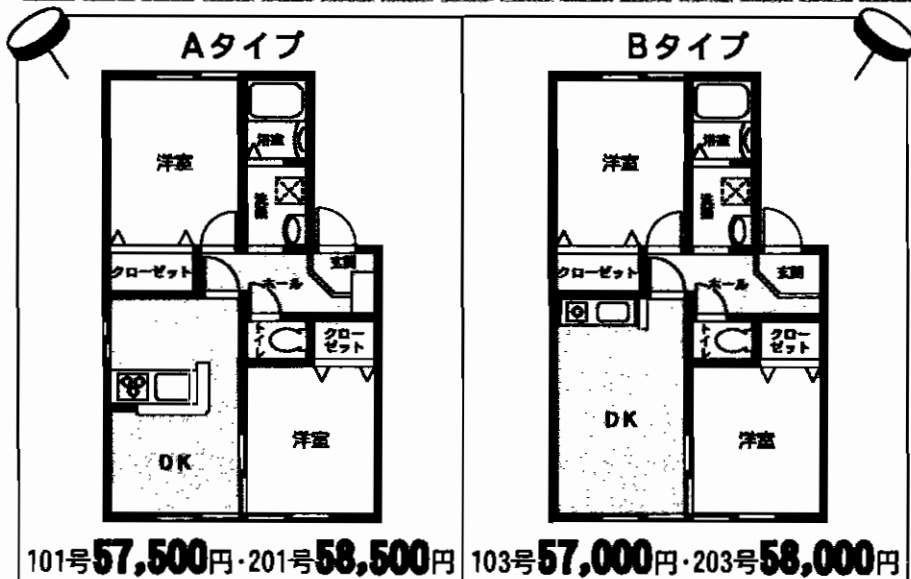
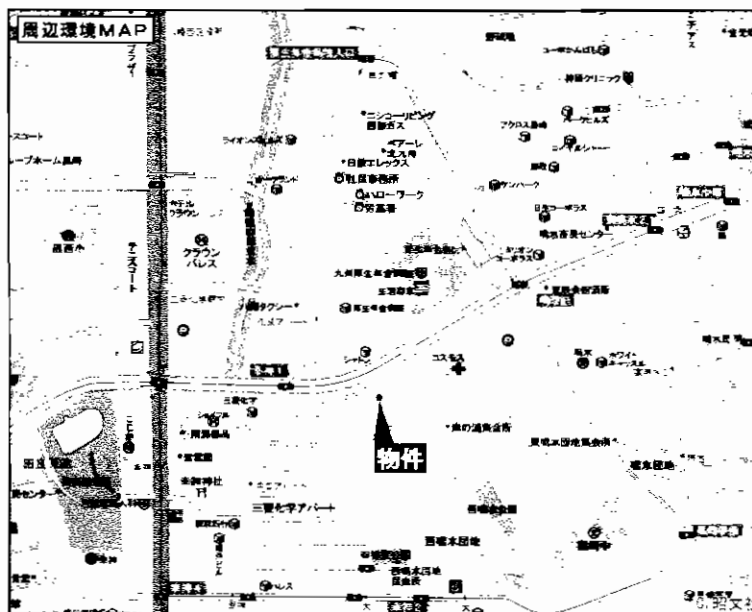

賃貸アパート

J R 黒崎駅

2DK

賃料 **57,000**円～

敷金**0**ヶ月・礼金**2**ヶ月

物件所在地 北九州市八幡西区岸の浦1丁目13番63号(A)・64号(B)

交 通 J R 黒崎駅 徒歩15分

西鉄バス化成アパート前停 徒歩3分

建物名	クレッシェンド黒崎公園横A・B棟
構造・規模	軽量鉄骨造2階建
使用部分面積	約45m ² (約13.6坪)
同取内訳	

築年月 平成16年1月 契約期間 2年

管理費等 3,000円

駐車場 1世帯2台(1台 6,300円)

現況 空 入居日 即

本体設備 電気・水道・プロパンガス

各戸設備 シャワー・24時間換気システム・洗髪化粧台・追い焚き機能付

保険等 要

備考 ※A棟 102-201号(空)
 駐車場1世帯2台可
 1階は専用庭代として別途1,000円かかります
 ダイワハウス施工のメーカー住宅
 縦列駐車の場合、9,450円(普通、軽各1台)
 学区:小学校...黒崎/中学校...黒崎

◎設備充実◎

アットホーム・ファクトシート (不動産情報流通システム専用物件資料)



図面コード: L F 1279319 物件番号: 76320425-1

福岡県知事免許(6)第10182号 建設業 福岡県般-16第66533号

三ツ矢の家 (株)三ツ矢不動産

北九州市八幡東区枝光1-4-11(日・祝日営業)
 無料問合せは
093(663)1551
 FAX093(662)7437



★当社携帯サイトはこちらから!!
 客付会社様へ
 1月末までに契約の方
 広告費250%

手数料	0%	100%
手数料	0%	100%
取引態様:代理		
情報公開日:22.1.6		

物件所在
 福岡
 八幡西区
 岸の浦

仮プレシャスⅢ・Ⅳ・Ⅴ
新築賃貸アパート

太陽光発電システム+エコキュート物件!

※太陽光発電システムとは...
自家発電して余った電気を、自動的に電力会社へ売電できるシステムです※

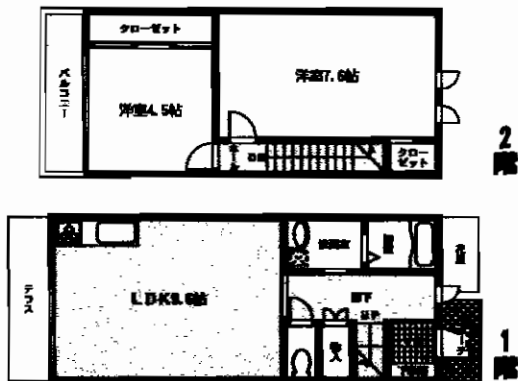

2LDKタイプ(58.38㎡)反転タイプ有

3LDKタイプ(79.7㎡)※プレシャスⅢのみ

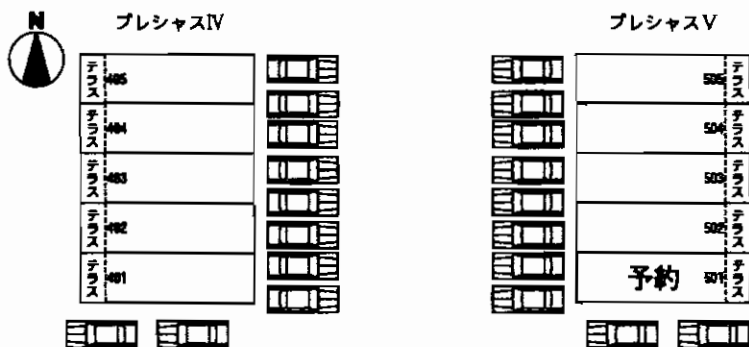

〈駐車場配置図〉

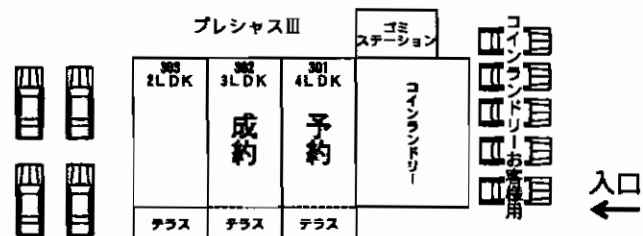

◇平成22年1月中旬、内覧可能予定◇

☆全室メゾネットタイプ
☆オール電化物件です!!

◆◆ プレシャスⅢはエコキュートのみです ◆◆

賃料:プレシャスⅢ 303号(2LDK) 56,000円
302号(3LDK) 65,000円

プレシャスⅣ 401号~405号(2LDK) 60,000円
プレシャスⅤ 501号~505号(2LDK) 60,000円

設備充実

- エアコン ●IHクッキングヒーター ●暖房専用付シャワートイレ
- システムバス(追い焚き機能付) ●浴室乾燥機
- 玄関ドアキーレス・カラーモニター付インターフォン

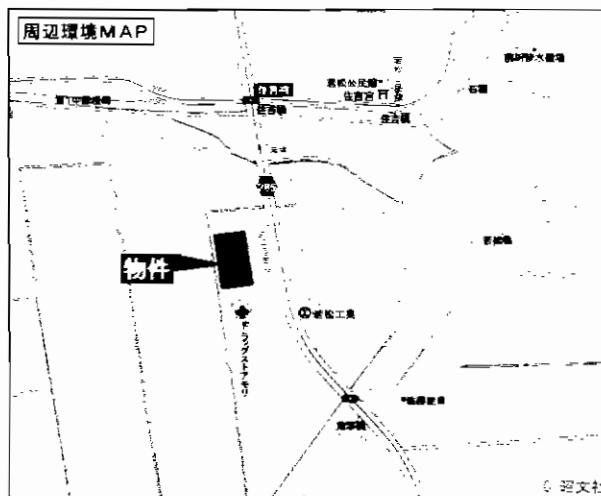

賃貸アパート

JR遠賀川駅

2LDK・3LDK

賃料 左記参照

敷金0ヶ月・礼金2ヶ月

遠賀郡遠賀町大字鬼津字五反田

「鬼津」バス停 徒歩3分

建物名 仮)プレシャスⅢ・Ⅳ・Ⅴ

構造・規模 木造2階建

使用部分面積 左記参照

間取内訳 間取図参照

築年月	平成22年2月中旬完成予定	契約期間	2年
管理費等	共益費 2,000円		
駐車場	2台:5,000円		
現況	建築中	入居日	平成22年2月中旬予定
本体設備			
各戸設備	エアコン・IHクッキングヒーター・暖房専用付シャワートイレ・システムバス(追い焚き機能付)浴室乾燥機・玄関ドアキーレス・カラーモニター付インターフォン		
保険等	加入義務要		
備考	☆人気のメゾネットタイプ♪ 平成22年1月中旬内覧可能予定! ※全保連加入義務要		

アットホーム・ファクトシート (不動産情報流通システム専用物件資料)



図面コード: LF1279325 物件番号: 76410085-1

福岡県知事免許(8)第8361号 宅地建物取引業協会会員 〒807-0825 北九州市八幡西区折尾4-17-6

株式会社 巨産



TEL 093(603)5200
FAX 093(603)5305

http://www6.ocn.ne.jp/kyosan/
E-mail: kyosan@orange.ocn.ne.jp

客付会社様へ
広告費100%
広告転載可
(事前連絡要)

手数料
手取料 0% 100%
手取料 0% 100%
■取引態様: 代理
■情報公開日: 22.1.7

物件所在
福岡
遠賀郡
遠賀町

ハイビス I [賃貸アパート]

JR鹿児島本線海老津駅徒歩5分

- 賃料 / 58,000円
- 敷金 / 1ヶ月(1)
- 駐車場 / 2台付 無料
- 間取り / 2LDK
- 所在地 / 遠賀郡岡垣町大字海老津1丁目12-12
- 構造 / 木造2階建2階
- 築年月 / 2002年9月
- 設備 / 給湯・シャワー・バルコニー・庭
パラボラ・エアコン・フローリング
シャンプードレッサー
- 現況 / 空室
- 契約期間 / 2年(自動更新)
- 保険等 / 要加入 ※全保連要加入
- 備考 / TVインターホン・ペアガラス

照明付・システムキッチン・エアコン1台付
24時間換気システム

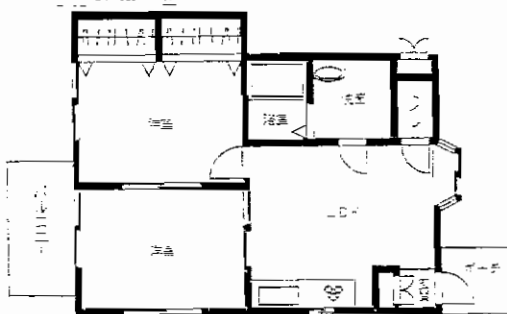

空室: C2・B2

ヴィラージュ [賃貸アパート]

西鉄バス海老津台入口停徒歩5分

- 賃料 / 57,000円・58,000円(ロフト付)
- 敷金 / 1ヶ月(1)
- 駐車場 / 2台付(3,000円)
- 間取り / 2LDK
- 所在地 / 遠賀郡岡垣町野間3丁目10-7
- 構造 / 木造2階建2階
- 築年月 / 2001年3月
- 設備 / 給湯・シャワー・バルコニー・パラボラ
フローリング・シャンプードレッサー
CATV(J-COM)
- 現況 / 空室
- 契約期間 / 2年(自動更新)
- 保険等 / 要加入 ※全保連要加入
- 備考 / TVインターホン・ペアガラス・駐車場有

照明付・システムキッチン・エアコン1台付
24時間換気システム・Fのみフットデッキ、専用庭有

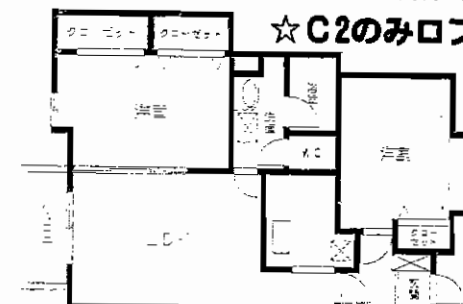

空室: A2・C2 (ロフト付)

☆全面リフォーム済み!
(H20年12月)

☆C2のみロフト付!!

ウッドフィールド [賃貸アパート]

JR鹿児島本線海老津駅徒歩3分

- 賃料: 52,000円 103号 48,000円
- 敷金: 1ヶ月(1)
- 駐車場: 1台付 無料
- 間取り: 2DK
- 所在地: 遠賀郡岡垣町海老津駅前10-2
- 構造: 軽量鉄骨造2階建1・2階部分
- 築年月: 1996年8月
- 設備: 給湯・シャワー・バルコニー(2F)、テラス(1F)、
電気、上下水道、LPガス
- 現況: 空室
- 契約期間: 2年間(自動更新)
- 備考: 海老津小・岡垣中校区

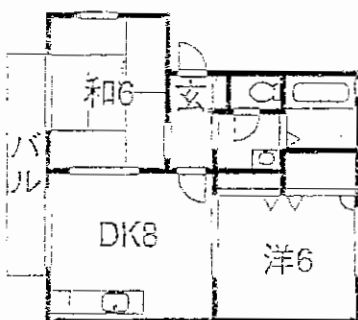

空室: 101・102・103・202

岡垣の中心部買物・通勤に
便利です!!

プレミールII [賃貸アパート]

西鉄バス海老津台入口停徒歩2分

- 賃料: 57,000円
- 敷金: 1ヶ月(1)
- 駐車場: 2台付(3,000円)
- 間取り: 2LDK
- 所在地: 遠賀郡岡垣町大字野間3丁目-5-2
- 構造: 木造2階建1階部分
- 築年月: 2000年6月
- 設備: 給湯・シャワー・バルコニー
フローリング・シャンプードレッサー
- 現況: 空室
- 契約期間: 2年間(自動更新)
- 備考: インターホン・ペアガラス

照明付・システムキッチン ☆ケーブルテレビ対応!!
24時間換気システム・1Fウッドデッキ

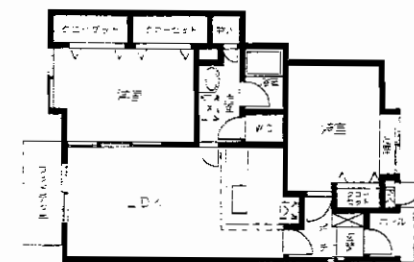

空室: B-1・A-1

☆コンビニ迄徒歩1分!!
☆住環境良好です♪

アットホーム・ファクトシート (不動産情報流通システム専用物件資料)



図面コード: MT1269322 物件番号 76410007-5

福岡県知事免許(2)第14979号 (社)福岡県宅地建物取引業協会会員

有限会社未来建託

http://www.miraikentaku.com
fudousan@miraikentaku.com

福岡県遠賀郡岡垣町桜台14番10号
093(281)4333
FAX093(282)1746



★当社
携帯サイトは
こちらから!!

客付会社様へ

広告転載要確認

手数料	手組の割合	0%	賃	100%
手数料	手組の割合	0%	賃	100%

■取引態様: 媒介
■情報公開日: 22.1.7

物件所在
福岡
遠賀郡
岡垣町

築浅賃貸マンション

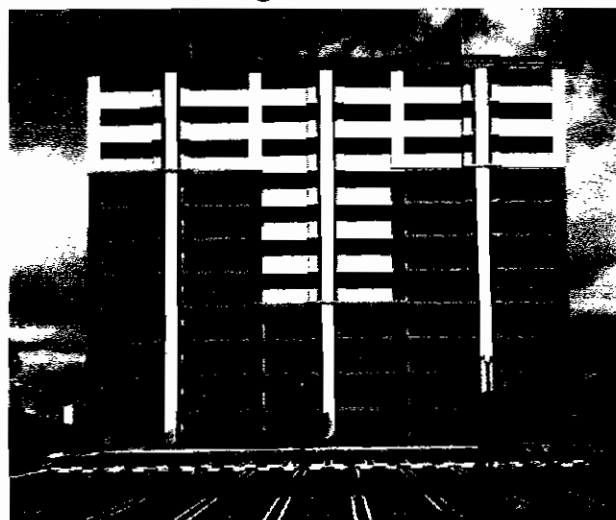

コンビニスーパー近隣に有!
 バイパス近くでアクセス良好!
 諸事便利な好立地!

エレベーター	1F		2F		3F		4F		5F		6F		7F		8F		9F		10F	
	済	済	済	済	済	済	済	済	済	済	済	済	済	済	済	済	済	済	済	済
			1103号室 2LDK 66,000	1003号室 2LDK 65,000	1005号室 2LDK 65,000															
			901号室 3LDK 72,000	902号室 3LDK 70,000	903号室 2LDK 64,000															
			802号室 3LDK 70,000	803号室 2LDK 64,000	805号室 2LDK 64,000															
			702号室 3LDK 69,000	602号室 3LDK 69,000	606号室 3LDK 69,000															
			502号室 3LDK 68,000	205号室 2LDK 60,000	105号室 3LDK 66,000															
			エントランス																	

★駐車場広々〇六台分あります。
 ★全戸南向き!
 ★オール電化!
 ★24時間セキュリティ!

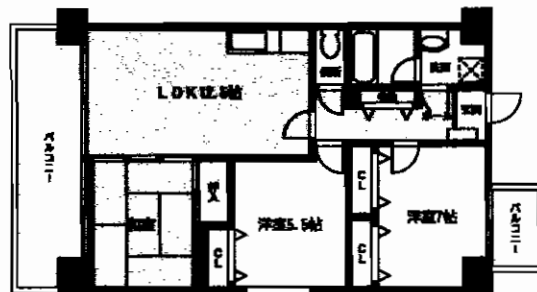

Aタイプ
 (601・901)
 3LDK
 71.40㎡

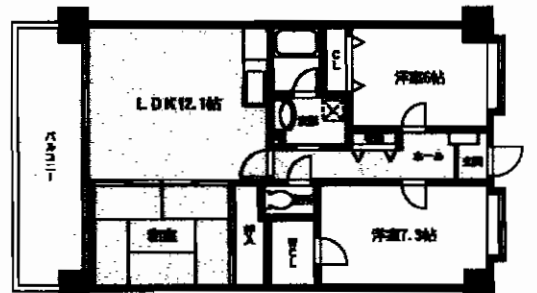

Bタイプ
 (105・205・502
 602・606・702
 802・902)
 3LDK
 71.40㎡

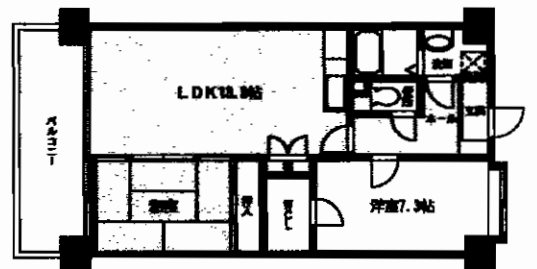

Cタイプ
 (803・903
 1003・1005・1103)
 2LDK
 60.90㎡

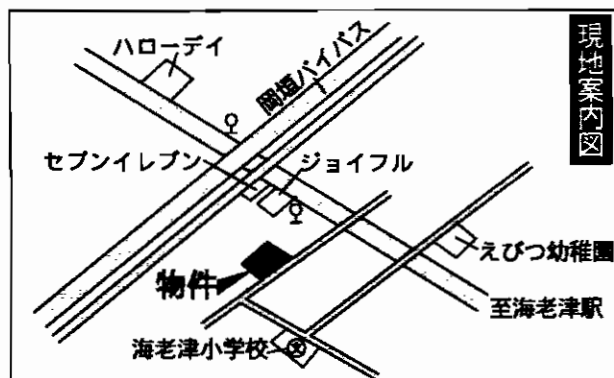

現地案内図

物件種別	賃貸マンション	
最寄駅	西鉄バス雨堤停	
間取タイプ	2LDK・3LDK	
賃貸条件	賃料 6.0万円~7.3万円 敷金2ヶ月(2)	
物件所在地	遠賀郡岡垣町野間南5番1号	
交通	西鉄バス雨堤停 徒歩2分	
建物	建物名	ルシオーレ
	構造・規模	RC造11階建
	使用部分面積	左記参照
	間取内訳	間取図参照
築年月	2008年2月	契約期間 2年
管理費等	5,000円	
駐車場	普通車4,000円 軽自動車3,000円	
現況	空	入居日 即
本体設備	オートロック・駐輪場	
各戸設備	バルコニー・シャンドレ・BT別・フローリング・BS・CS	
保険等	加入義務2年間 料金20,000円(家財保険)	
備考	・オール電化(フルオート電気温水器・IHヒーター) ・インターネット(光) 全保連加入義務要	

アットホーム・ファクトシート (不動産情報流通システム専用物件資料)



図面コード: LT1269322 物件番号: 76410008-3

福岡県知事免許(2)第14979号 (社)福岡県宅地建物取引業協会会員

有限会社未来建託

http://www.miraikentaku.com
 fudousan@miraikentaku.com

福岡県遠賀郡岡垣町桜台14番10号

TEL 093(281)4333

FAX 093(282)1746



★当サイトは
 携帯から利用可能

客付会社様へ

重要事項説明書、敷引
 同意書、賃貸借契約書
 までして頂きます。

手数料	手取料	0%	100%
手数料	手取料	0%	100%

■取引態様: 媒介
 ■情報公開日: 22.1.7

物件所在
 福岡
 遠賀郡
 岡垣町

敷地内P
1台無料

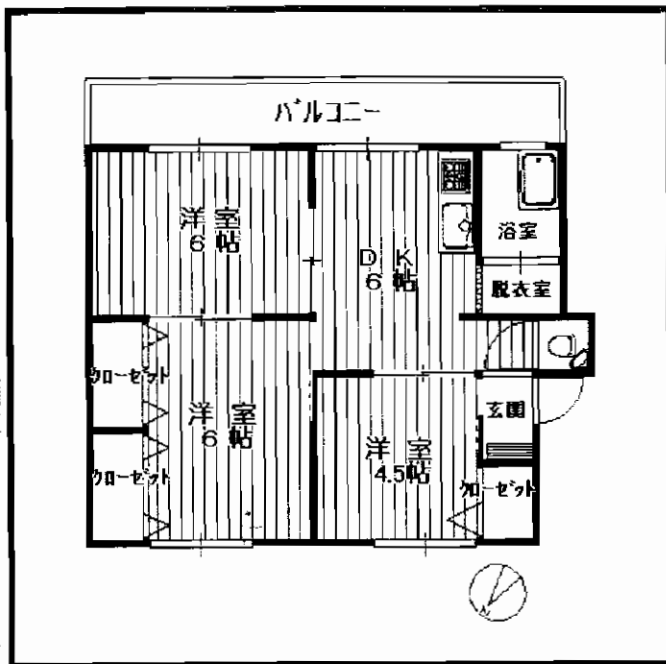

H22.1.20内装
リフォーム完了予定!

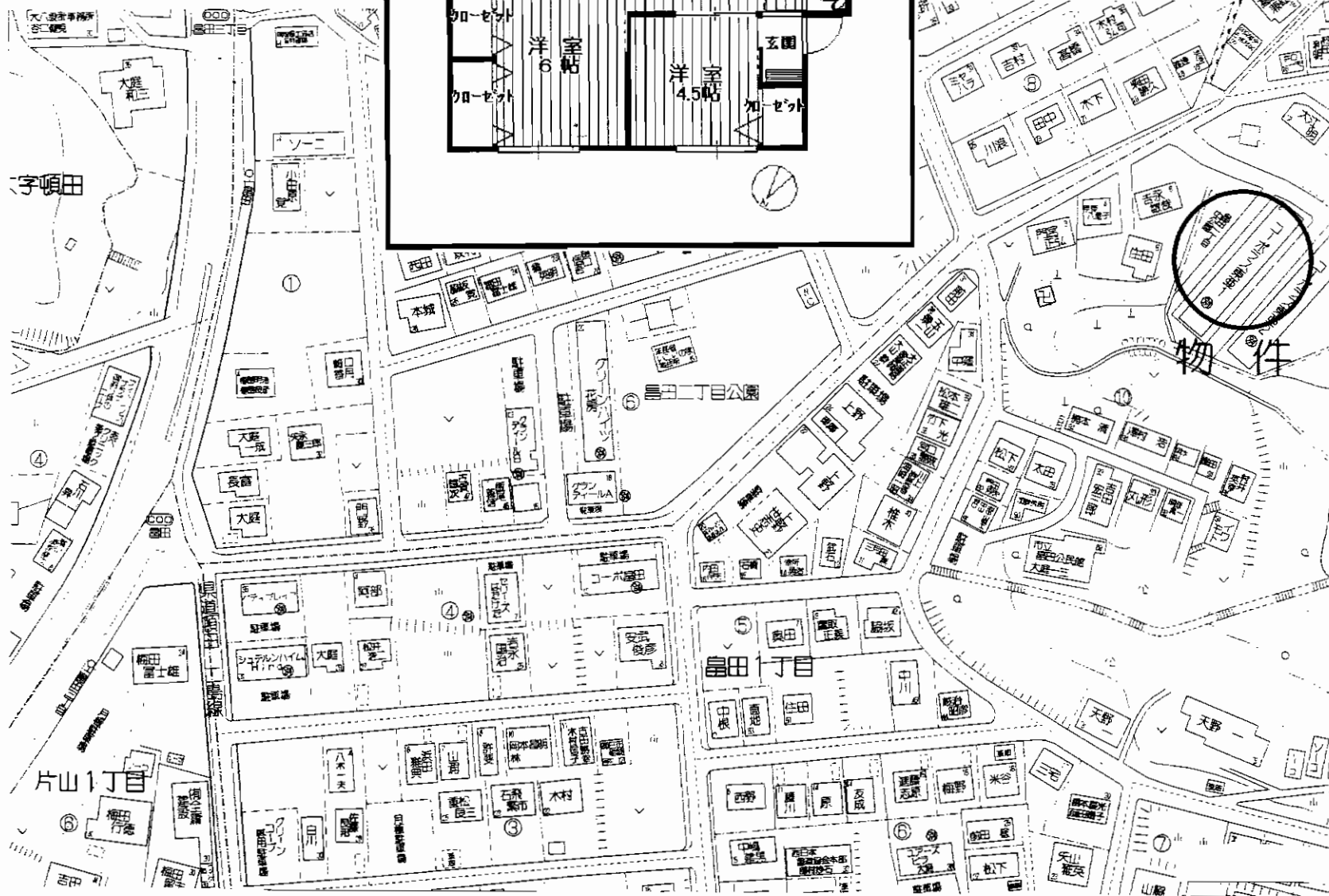

物件種目	貸マンション		
最寄駅	JR筑豊本線 二島駅		
間取タイプ	3DK		
賃貸条件	賃料	40,000円	
	敷金 2ヶ月 ・敷引 2ヶ月		
物件所在地	北九州市若松区島田一丁目10-9 102・201・202・203・302・303(住居表示)		
交通	島田三丁目バス停 徒歩5分		
建物	建物名	コーポラス東亜 2号棟	
	構造・規模	鉄筋コンクリート造3階建	
	使用部分積	49.58m ² バルコニー7.50m ²	
	間取内訳		
築年月	昭和51年8月	契約期間	2年
管理費等	2,000円/月		
駐車場	敷地内 1台無料		
現況	空家	入居日	平成22年1月20日予定
本体設備	電気、上・下水道、プロパンガス		
各戸設備	給湯、シャワー、フローリング		
保険等	住宅総合保険 15,000円(2年間)		
備考	ベット可!(小動物) 敷金3ヶ月(敷引3ヶ月) 保証会社加入要 月額賃料の50%(保証人1人) ※1号棟 206・306号(空)賃料40,000円		

アットホーム・ファクトシート (不動産情報流通システム専用物件資料)



図面コード: MF1272319 物件番号 76320422-5

福岡県知事免許(1)第16427号

株式会社八和不動産商事

北九州市八幡東区荒生田2丁目2-17

☎ (093) 651-3383

FAX (093) 652-3782

客付会社様へ
広告の料金の相当する額
1ヶ月返相談
広告可

手数料	手取料	実	%	100%
手数料	負担の割合	実	%	100%
手数料	配分の割合	実	%	100%

■取引態様: 媒介
■情報公開日: 22.1.6

物件所在
福岡
若松区
島田

住友林業施工!!



物件種目	貸 家	
最寄駅	JR「スペースワールド」駅	
間取タイプ	3LDK	
賃貸条件	賃料	120,000円
	敷金	3ヶ月(敷引3)
物件所在地	北九州市八幡東区昭和二丁目6番1	
交通	西鉄バス「岩淵橋」停 徒歩2分	
建物	建物名	フォレストガーデン昭和A棟
	構造・規模	木造スレート瓦葺2階建
	使用部分面積	83.63m ²
	間取内訳	LDk12帖 洋4.5帖 洋4.5帖 洋8帖
築年月	平成19年3月	契約期間 2年
管理費等	ナシ	
駐車場	2台無料	
現況	入居中	入居日 平成22年1月末退去
本体設備	電気・都市ガス・公共下水・公営水道	
各戸設備	給湯・ウォシュレット・シャンプードレッサー	
保険等	5年契約 ¥18,280(年間)	
備考	保証協会加入条件(保証人1人 50%) TV視聴はJ-C o m加入が必要です。 ※ペット不可	

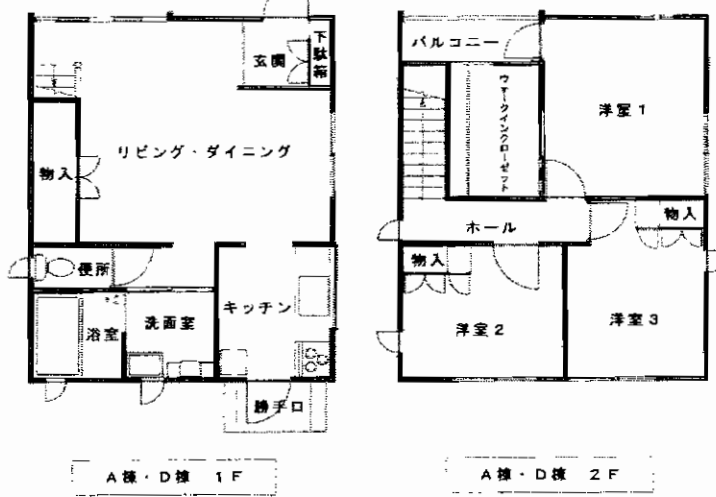

アットホーム・ファクトシート (不動産情報流通システム専用物件資料)



図面コード: MF1272317 物件番号 76320378-8

不動産トータルプランナー
COM.SITE
comfortable demonstration site

福岡県知事(2)第14518号
有限会社 コムサイト 小倉店
北九州市小倉南区葛原本町一丁目12-8

TEL **093-474-7337**
FAX **093-474-7339**

客付会社様へ	手数料	手数料の割合	0%	償還率	100%
広告不可	手数料	手数料の割合	0%	償還率	100%
■取引態様: 媒介					
■情報公開日: 22.1.6					

物件所在
福岡
八幡東区
昭和

槻田コーポ A棟

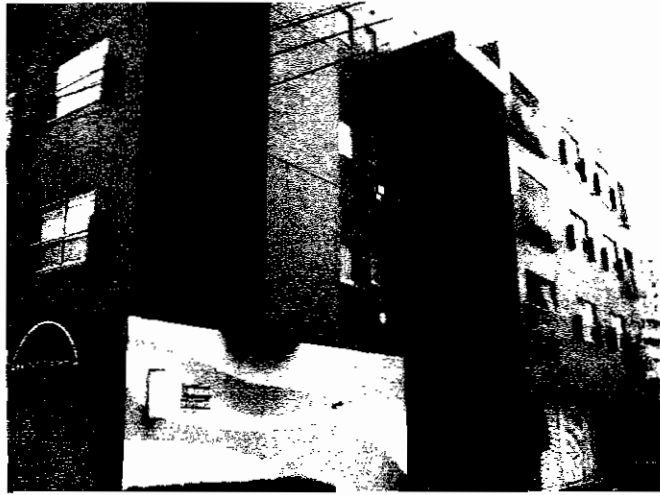

2LDK

☆デイリーストアー(コンビニ) 徒歩6分
 ☆レッドキャベツ(スーパー) 徒歩3分

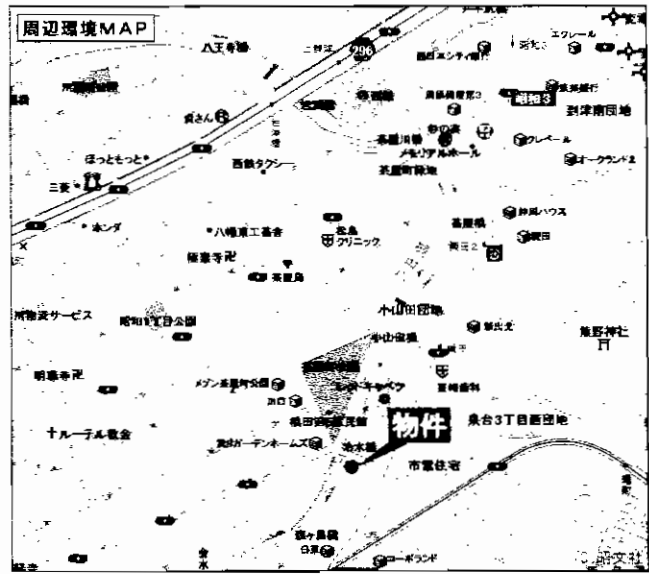

H21年10月全館大規模リフォーム済

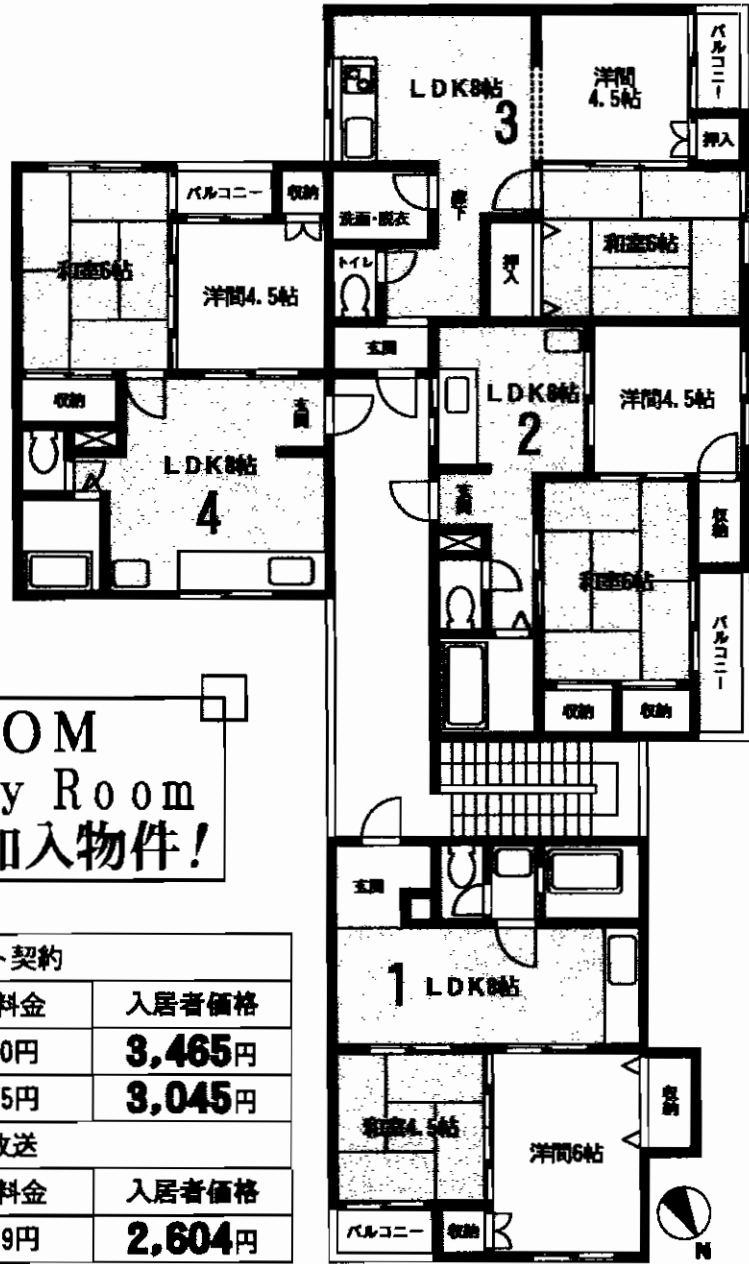

J-COM In My Room 加入物件!

●インターネット契約		
	通常料金	入居者価格
160M	6,300円	3,465円
40M	5,775円	3,045円
●多チャンネル放送		
	通常料金	入居者価格
スタンダード	5,229円	2,604円

賃貸マンション

最寄駅	西鉄バス 槻田停	
間取タイプ	2LDK	
賃料	48,000円	
賃貸条件	敷金 0 ヶ月・礼金 1 ヶ月	
物件所在地	北九州市八幡東区槻田1丁目1-11	
交通	西鉄バス槻田停 徒歩2分	
建物	建物名	槻田コーポ A棟
	構造・規模	RC造り4階建て2階部分
	使用部分面積	201号:40.50㎡ 202号・204号:38.88㎡
	間取内訳	間取図参照
築年月	1979年3月	契約期間 2ヶ年間(満了後1ヶ年自動更新)
管理費等	2,000円(共益費)	
駐車場	7,000円	
現況	空	入居日 即時
本体設備	J-COM In My Room 加入物件・地デジチューナー無料貸出し!!	
各戸設備	給湯(追い炊き)・シャワー・バルコニー・フローリング・室内洗濯機置場・収納	
保険等	12,000円 火災保険(2年間)	
備考	※水道検針あり 鍵交換代:13,650円	

アットホーム・ファクトシート (不動産情報流通システム専用物件資料)



図面コード: LF1201321 物件番号: 76320443-1



福岡県知事免許(7)第8847号 (社)福岡県宅地建物取引業協会
株式会社 住宅流通管理センター
 北九州市小倉北区清水3丁目10-17

☎093(581)5006
 FAX093(581)8538
 【HP】 <http://jrkc.co.jp>
 【メール】 info@jrkc.co.jp

客付会社様へ
広告可 広告費100%

手数料	0%	100%
手取料	0%	100%
引越料	0%	100%
保証料	0%	100%
情報公開日	22.7.7	

物件所在
福岡 八幡東区 槻田



ヴィレッジ皆好園

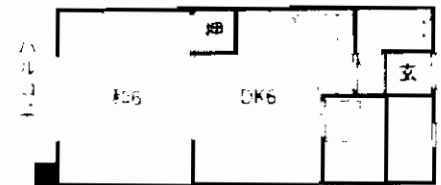
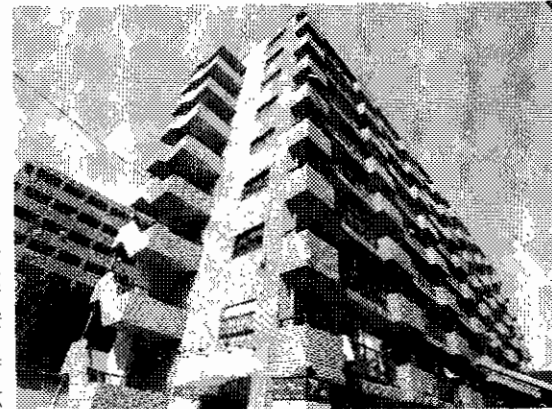

1DK 411号 敷金1ヶ月(1)
38,000円 25.92㎡

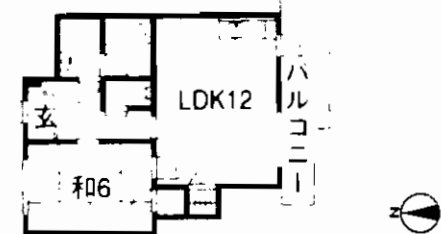

1LDK 607号 敷金3ヶ月(3)
50,000円 40.14㎡

賃貸マンション

JR九州工大前駅

1DK・1LDK

賃料 **左記参照**
 賃貸条件 **左記参照**

物件所在地 北九州市戸畑区中原東3丁目13-45

交通 西鉄バス「中原東3丁目」停 徒歩3分

建物名	ヴィレッジ皆好園
構造・規模	RC造9階建1～9階部分
使用部分面積	左記参照
間取内訳	左記参照

築年月 1988年3月 契約期間 2年

管理費等 無し

駐車場 1DK:無 1LDK:8.400円

現況 空 入居日 即

本体設備 EV・エアコン

各戸設備 給湯・シャワー

保険等 加入義務有

備考 別途
 給湯基本料2,625円+使用料
 他2DKタイプ 空有

アットホーム・ファクトシート (不動産情報流通システム専用物件資料)



図面コード: M1269321

物件番号 76320476-5

福岡県知事免許(7)第8475号 (社)福岡県宅地建物取引業協会会員

〒803-0835 小倉北区井堀1丁目26-17

8093(581)2300

FAX093(561)7767

株式会社 **大和地所**

客付会社様へ
 広告費等相談可
 広告可

手数料	手数料の割合	0%	100%
手数料	手数料の割合	0%	100%
■取引態様: 媒介			
■情報公開日: 22.1.6			

物件所在
 福岡
 戸畑区
 中原東

★コーポ風 (37号) 貸アパート

- 所在地：北九州市戸畑区正津町 8-39
- 交通：西鉄バス 中央高校下 徒歩3分
- 家賃：43,000円 (2DK)
- 敷金：なし ●礼金：2ヶ月
- 管理費等：2,000円
- 保険：要
- 構造：RC造3階建3階部分
- 駐車場：なし ●面積：約42㎡
- 築年月：1967年1月 ●契約期間：2年
- 現況：空 ●入居日：H22年1月中旬
- 鍵交換代：15,000円

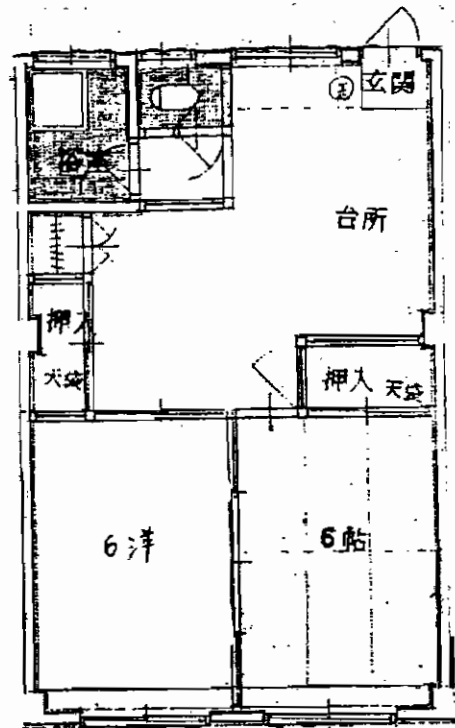

①

★カーサいずみ (202号) 貸アパート

- 所在地：北九州市戸畑区中原東3丁目 13-11
- 交通：西鉄バス 中原東2丁目 徒歩3分
- 家賃：48,000円 (2DK)
- 敷金：なし ●礼金：2ヶ月
- 管理費等：なし
- 保険：要
- 構造：木造2階建2階部分
- 駐車場：8,000円 ●面積：約40㎡
- 築年月：1996年3月 ●契約期間：2年
- 現況：空 ●入居日：即
- 鍵交換代：15,000円
- 設備：給湯・シャワー・室内洗濯機置場
バルコニー・シャンプードレッサー

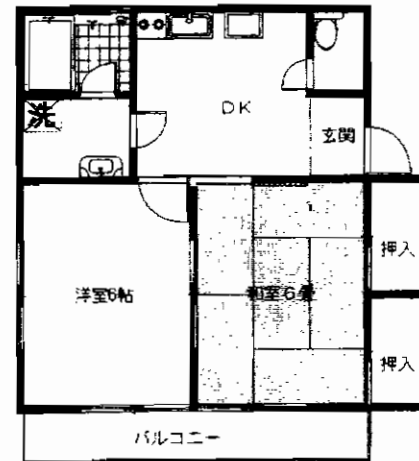

②

★レジデンス菅原 (301号) 貸マンション

- 所在地：北九州市戸畑区菅原1丁目 5-2
- 交通：西鉄バス 天籟寺 徒歩3分
- 家賃：53,000円 (2DK)
- 敷金：なし ●礼金：2ヶ月
- 管理費等：なし
- 保険：要
- 構造：RC造3階建3階部分
- 駐車場：近隣9,000円 ●面積：約45㎡
- 築年月：1989年1月 ●契約期間：2年
- 現況：空 ●入居日：即
- 鍵交換代：15,000円
- 設備：給湯・シャワー・室内洗濯機置場
バルコニー・プロパンガス



③

アットホーム・ファクトシート (不動産情報流通システム専用物件資料)



図面コード：MF1229319 物件番号76320418-5



福岡県知事免許(2)第14293号 (社)福岡県宅地建物取引業協会

有限会社 井手口興産

北九州市戸畑区千防二丁目18番7号
☎093(882)6604
FAX093(882)6605

客付会社様へ

①・③広告費1ヶ月
広告転載要確認

手数料	手取の割合	0%	100%
手数料	手取の割合	0%	100%
■取引態様：媒介			
■情報公開日：22.1.6			

物件所在
福岡
戸畑区
正津町

★シティルーム風IV V

貸マンション

- 所在地：北九州市戸畑区新川町1-30・8
- 交通：西鉄バス 沖台1丁目 徒歩3分
- 家賃：35,000円 (1R)
- 敷金：なし ●礼金：1ヶ月
- 管理費等：1,000円
- 保険：要
- 構造：RC造5階建
- 駐車場：近隣9,000円 ●面積：約25㎡
- 築年月：1991年12月 ●契約期間：2年
- 現況：空 ●入居日：4月上旬
- 鍵交換代：15,000円
- 設備：給湯・シャワー・エアコン
洗濯機・ミニ冷蔵庫・バルコニー
☆20インチ液晶TV (サービス設置品)

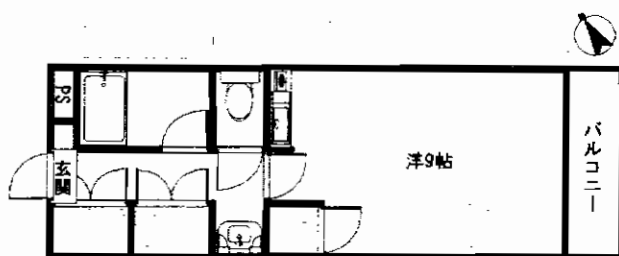

①

★ヴィーブル天神 (102号) 貸マンション

- 所在地：北九州市戸畑区天神2丁目10-30
- 交通：西鉄バス 天神2丁目 徒歩3分
- 家賃：36,000円 (1K)
- 敷金：なし ●礼金：1ヶ月
- 管理費等：2,000円
- 保険：要
- 構造：LGS造2階建1階部分
- 駐車場：なし ●面積：約23㎡
- 築年月：1998年3月 ●契約期間：2年
- 現況：空 ●入居日：即
- 鍵交換代：15,000円
- 設備：給湯・シャワー・室内洗濯機置場
エアコン・1口ガスコンロ

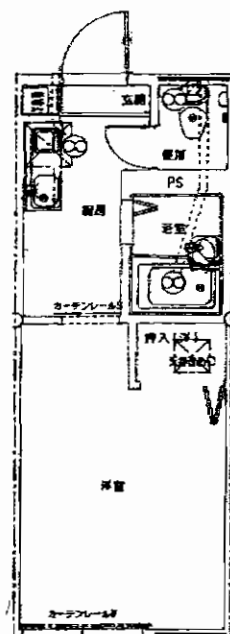

②

★ウエストヒル 貸マンション

- 所在地：北九州市戸畑区中原西1丁目11-11
- 交通：JR 九州工大前駅 徒歩1分
- 家賃：37,000円 (1K)
- 敷金：なし ●礼金：1ヶ月
- 管理費等：3,000円
- 保険：要
- 構造：RC造6階建
- 駐車場：近隣9,000円 ●面積：約23㎡
- 築年月：1994年3月 ●契約期間：2年
- 現況：空 ●入居日：H22年4月上旬
- 鍵交換代：15,000円
- 設備：エアコン・バルコニー

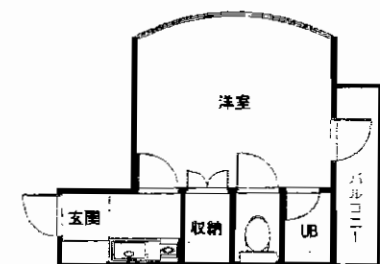
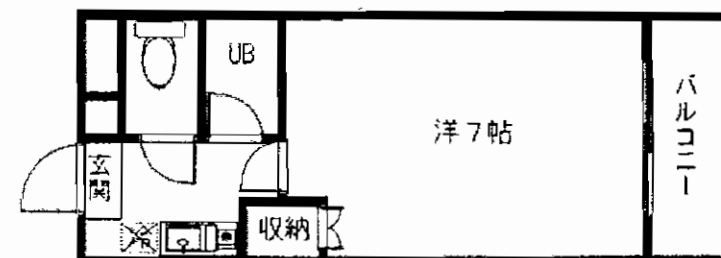

③

アットホーム・ファクトシート (不動産情報流通システム専用物件資料)



図面コード：MF1229319 物件番号76320419-5



福岡県知事免許(2)第14293号 (社)福岡県宅地建物取引業協会

有限会社 **井手口興産**

北九州市戸畑区千防二丁目18番7号
☎093(882)6604
FAX093(882)6605

客付会社様へ
①・②広告費1ヶ月
広告転載要確認

手数料	手取料	手取料の割合	0%	償還率	100%
	手数料	手数料の割合	0%	償還率	100%
■取引態様：媒介					
■情報公開日：22.1.6					

物件所在
福岡
戸畑区
新川町

★フラワーハイツ

貸マンション

- 所在地：北九州市小倉北区三郎丸3丁目3-3
- 交通：西鉄バス 三郎丸小学校前 徒歩4分
- 賃料：**38,000円(2DK)**
- 敷金：1ヶ月 ●礼金：1ヶ月
- 管理費：なし ●契約期間：2年
- 保険：要
- 構造：RC造3階建
- 駐車場：なし ●面積：約40㎡
- 築年月：1970年2月
- 現況：空 ●入居日：即
- 鍵交換代：15,000円
- 設備：給湯・シャワー

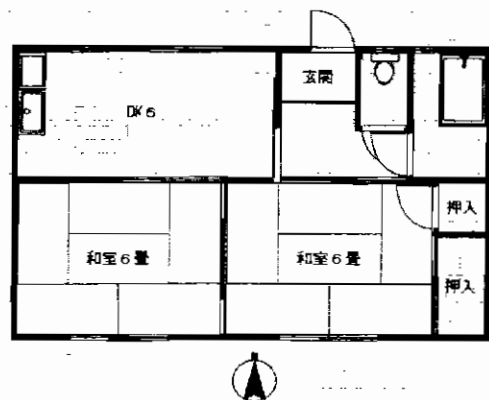

★コーポ風Ⅱ (402号) 貸マンション

- 所在地：北九州市小倉北区浅野2丁目17-4
- 交通：JR 小倉駅 徒歩3分
- 賃料：**38,000円(1DK)**
- 敷金：なし ●礼金：2ヶ月
- 管理費：2,000円 ●契約期間：2年
- 保険：要
- 構造：RC造4階建4階部分
- 駐車場：近隣15,000円 ●面積：約47㎡
- 築年月：1978年12月
- 現況：空 ●入居日：即
- 水道代：2,000円
- 設備：給湯・シャワー・エアコン

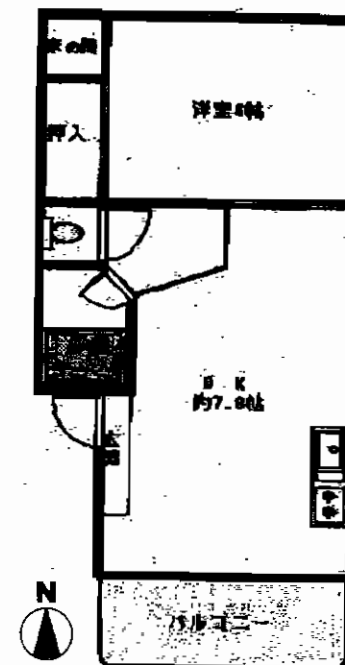

★レジデンス志井B棟 (202号) 貸アパート

- 所在地：北九州市小倉南区志井2丁目8-3(A)・8-2(B)
- 交通：モノレール 志井駅 徒歩5分
- 賃料：**55,000円(2LDK)**
- 敷金：なし ●礼金：1ヶ月
- 管理費：なし ●契約期間：2年
- 保険：要
- 構造：木造2階建2階部分
- 駐車場：5,000円 ●面積：約55㎡
- 築年月：1996年3月
- 現況：空 ●入居日：即
- 設備：給湯・シャワー・バルコニー
室内洗濯機置場

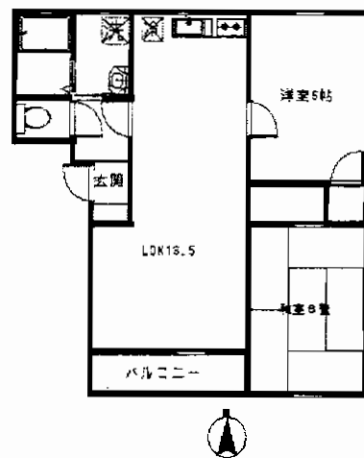

★ルネックス古賀

貸マンション

- 所在地：北九州市八幡西区引野2丁目2-10
- 交通：西鉄バス 引野2丁目 徒歩3分
- 賃料：**65,000円(3LDK)**
- 敷金：なし ●礼金：2ヶ月
- 管理費：なし ●契約期間：2年
- 保険：要
- 構造：RC造8階建
- 駐車場：1台付無料 ●面積：約57㎡
- 築年月：1995年8月
- 現況：空 ●入居日：即
- 設備：給湯・シャワー・バルコニー・EV
室内洗濯機置場・オートロック

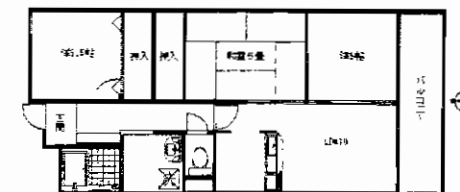

2号タイプ

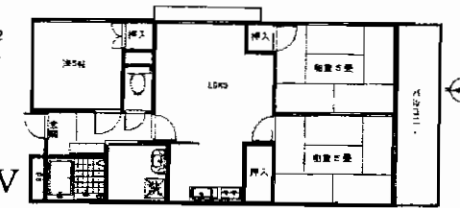

5号タイプ(東南の角部屋)

○駐車場2台目3,000円! ○他A棟102号(反転タイプ)有!

アットホーム・ファクトシート (不動産情報流通システム専用物件資料)



図面コード：MF1232621 物件番号76320421-5



福岡県知事免許(2)第14293号 (社)福岡県宅地建物取引業協会

有限会社 **井手口興産**

北九州市戸畑区千防二丁目18番7号

☎093(882)6604

FAX093(882)6605

客付会社様へ

広告費1ヶ月
広告転載要確認

手数料	手取の割合	家主	0%	借主	100%
手数料	手取の割合	借主	0%	家主	100%

■取引態様：媒介
■情報公開日：22.1.6

物件所在
福岡
小倉北区
三郎丸

プティ・フレール



南向き 2LDK

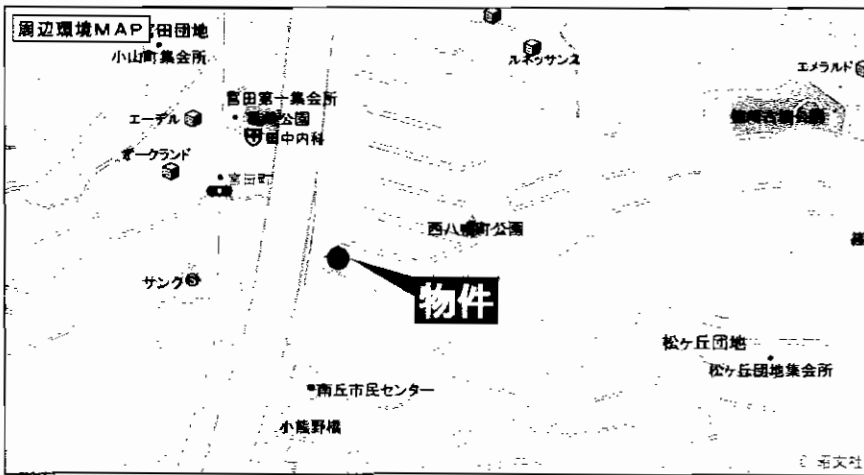

信頼できる
セキスイハウスの
コーポです!

最寄駅	J R南小倉駅	
間取タイプ	2LDK	
賃料	66,000円	
敷金	0ヶ月・礼金1ヶ月	
物件所在地	北九州市小倉北区熊谷1丁目34-39	
交通	J R南小倉駅 徒歩15分 西鉄バス宮田町停 徒歩2分	
建物名	プティ・フレール	
構造・規模	鉄骨造2階建1・2階部分	
使用部分面積	54.51㎡	
間取内訳	LDK10・和6・洋6	
築年月	1999年1月	契約期間 2年
管理費等	無し	
駐車場	1台無料・2台目3,000円	
現況	空	入居日 即
本体設備	LPG・ガス給湯・シャワー・シャワー・バルコニー・CATV・シャープD・洗浄便座・階はシャッター付	
各戸設備		
保険等	加入義務要	
備考	鍵交換代:13,650円 町費:400円 南丘小学校・南小倉中学校 募集号室:103・201	

2台目OK
1台無料

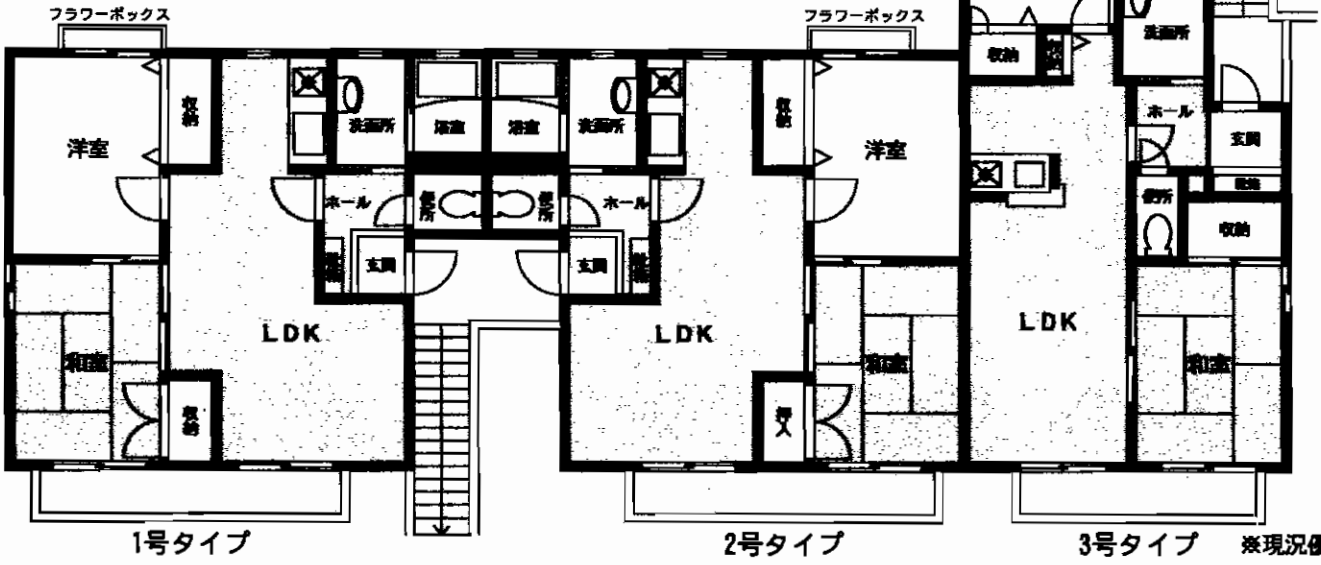

アットホーム・ファクトシート (不動産情報流通システム専用物件資料)



図面コード: LF1272322 物件番号: 76410014-1



福岡県知事免許(7)第8847号 (社)福岡県宅地建物取引業協会
株式会社 住宅流通管理センター
 北九州市小倉北区清水3丁目10-17

093 (581) 5006
 FAX093 (581) 8538
 【HP】 <http://jrkc.co.jp>
 【メール】 info@jrkc.co.jp

客付会社様へ
 管理会社変わりました。
 広告可
 広告費100%

手数料
 手取料 0% 100%
 仲介料 0% 100%
 ■取引態様: 媒介
 ■情報公開日: 22.1.7

物件所在
 福岡
 小倉北区
 熊谷

**メゾントラッド
小倉北区篠崎2丁目**

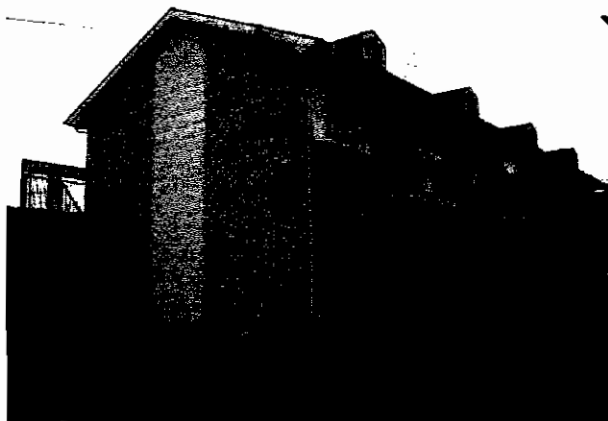

外観のかわいい
コーポです♪♪
日当たりも良好

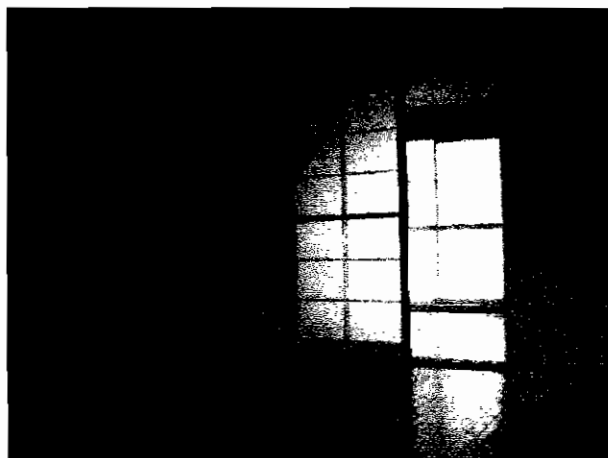

**JR南小倉駅徒歩圏内
セブンイレブン至近**

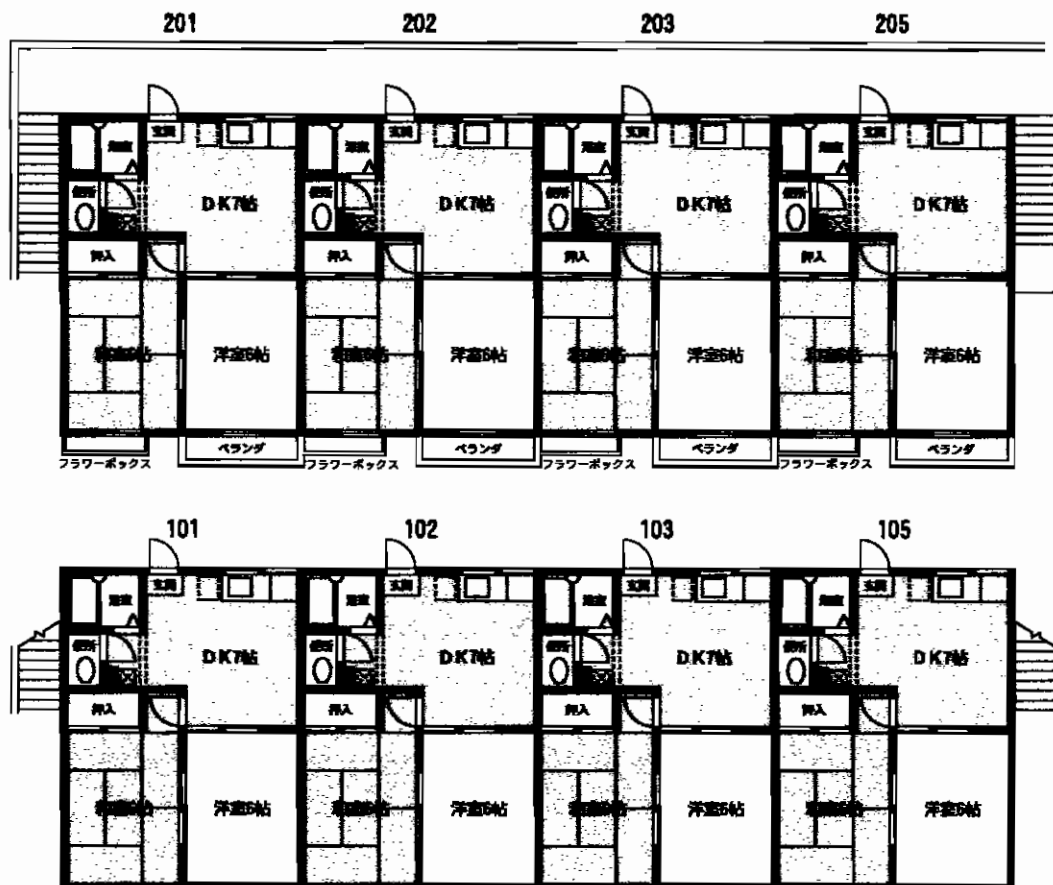
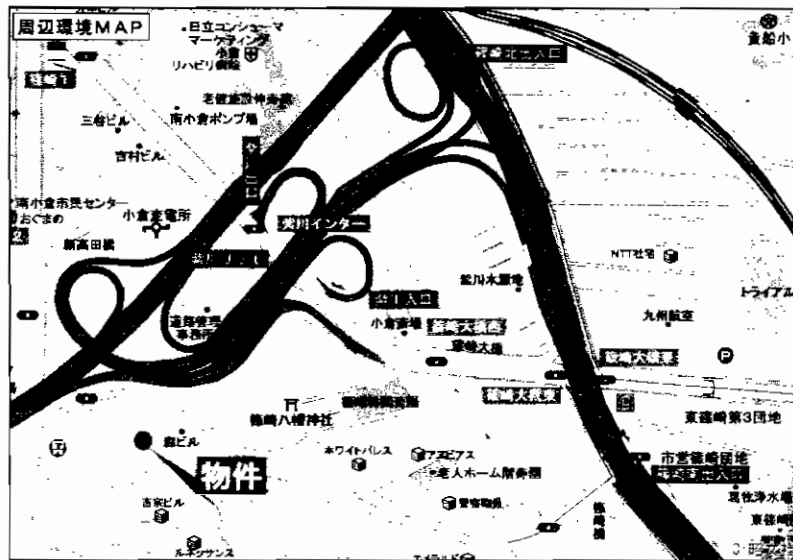

物件種別	貸コ	
最寄駅	JR南小倉駅	
間取タイプ	2DK	
賃料	40,000円	
貸貸条件	敷金0ヶ月・礼金1ヶ月	
物件所在地	北九州市小倉北区篠崎2丁目3-24	
交通	JR南小倉駅 徒歩12分 西鉄バス第一高田停 徒歩7分	
建物	建物名	メゾントラッド
	構造・規模	鉄骨造2階建1・2階部分
	使用部分面積	39.74m ²
	間取内訳	DK7・和6・洋6
築年月	1988年3月	契約期間 2年
管理費等	2,000円	
駐車場	5,000円(2台目3,000円)	
現況	空	入居日 即
本体設備		
各戸設備	LPG・ガス給湯・シャワー	
保険等	加入義務要	
備考	鍵交換代:13,650円 町費:350円 駐車場2台目 3,000円 南小倉小学校・南小倉中学校 募集号室:101・103・203・205	

アットホーム・ファクトシート (不動産情報流通システム専用物件資料)



図面コード: LF127232 物件番号: 76410013-1



福岡県知事免許(7)第8847号 (社)福岡県宅地建物取引業協会
株式会社 住宅流通管理センター
北九州市小倉北区清水3丁目10-17

093(581)5006
FAX093(581)8538
【HP】http://jrkc.co.jp
【メール】info@jrkc.co.jp

客付会社様へ 管理会社交わりました。 広告可 広告費100%	手数料 成功報酬 0% 100%	手数料 成功報酬 0% 100%
	取引態様: 媒介	情報公開日: 22.7.7

物件所在
福岡
小倉北区
篠崎

セジュール中井 2LDK



閑静な住宅街

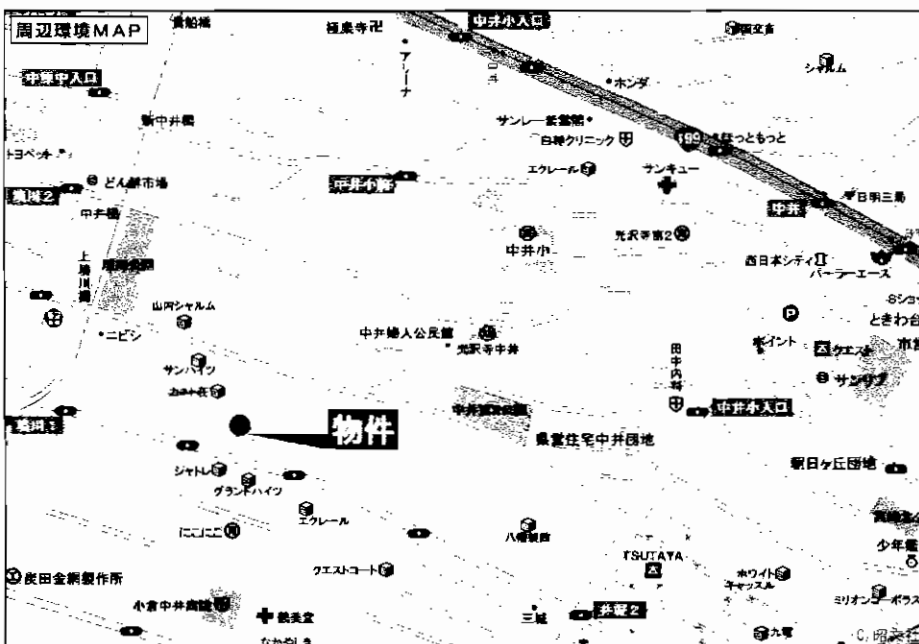

サンリブ・スピナ・コンビニ
ドラックストア 徒歩圏内!
買物便利♪



西鉄バス「井堀」停徒歩5分

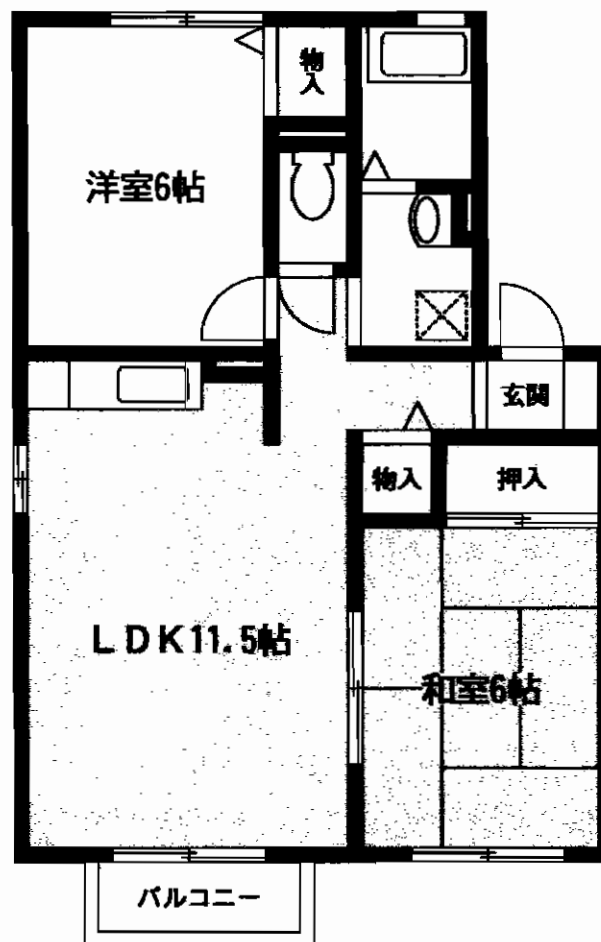

賃貸コーポ

西鉄バス井堀停

2LDK

賃料

60,000円

敷金3ヶ月(敷引3ヶ月)

物件番号	北九州市小倉北区中井5丁目2-7 202号		
最寄駅	西鉄バス井堀停 徒歩5分		
間取タイプ	LDK12・洋6・和6		
賃料	60,000円		
敷金	3ヶ月(敷引3ヶ月)		
物件所在地	北九州市小倉北区中井5丁目2-7 202号		
交通	西鉄バス井堀停 徒歩5分		
建物	建物名	セジュール中井	
	構造・規模	軽量鉄骨造2階建2階部分	
	使用部分面積	53.48㎡	
	間取内訳	LDK12・洋6・和6	
築年月	平成14年2月	契約期間	2年
管理費等	無し		
駐車場	8,000円		
現況	空	入居日	相談
本体設備			
各戸設備	給湯/シャワー		
保険等	要		
備考			

アットホーム・ファクトシート (不動産情報流通システム専用物件資料)



図面コード: LF1201321 物件番号: 76320444-1

福岡県知事免許(7)第8475号 (社)福岡県宅地建物取引業協会会員

〒803-0835 小倉北区井堀1丁目26-17

☎093(581)2300

FAX093(561)7767

株式会社 大和地所

客付会社様へ

広告可

手数料
 成功報酬 0% 100%
 失敗報酬 0% 100%
 取引態様: 媒介
 情報公開日: 22. f. 6

物件所在
 福岡
 小倉北区
 中井

新築

賃貸アパート (仮)末永アパート



★買物便利★
コンビニ・丸和・スピナ・マルシヨク至近

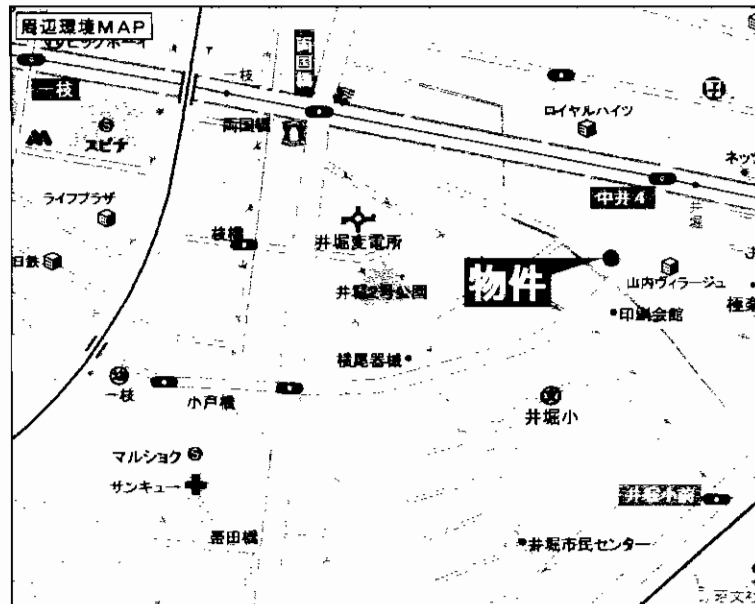

* 西鉄バス井堀停 徒歩3分 *

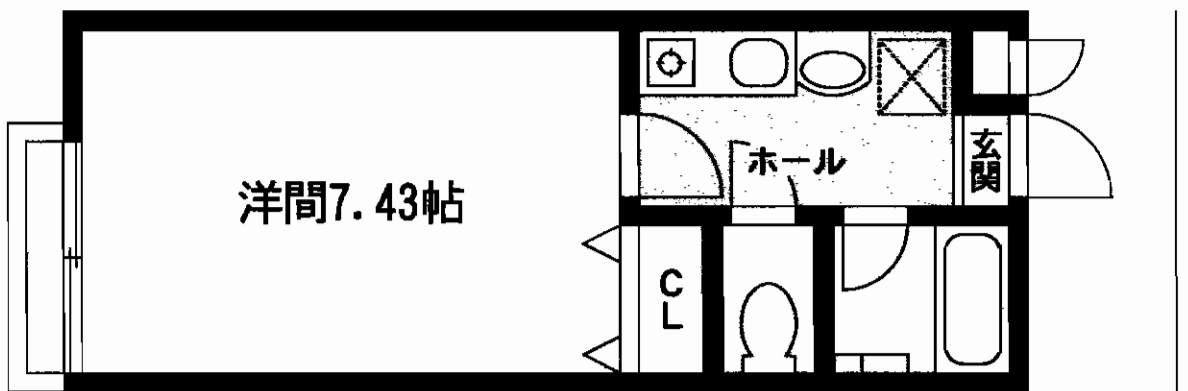

101号	42,000円
102号	41,000円
103号	41,000円
104号	41,000円
105号	42,000円
201号	43,000円
202号	42,000円
203号	42,000円
204号	42,000円
205号	43,000円

物件名	新築賃貸アパート		
最寄駅	JR戸畑駅		
間取タイプ	1 K		
賃料	41,000円～		
賃金条件	敷金1ヶ月・礼金1ヶ月		
物件所在地	北九州市小倉北区井堀3丁目6番6号		
交通	西鉄バス井堀停 徒歩3分		
建物	建物名	(仮)末永アパート	
	構造・規模	木造2階建1階部分	
	使用部分積	21.28㎡	
	間取内訳	1K 洋7.4帖	
築年月	H22年2月中旬予定	契約期間	2年
管理費等	3,000円		
駐車場	軽7,000円 普8,000円		
現況	建築中	入居日	3月上旬
本体設備	電気・上下水道・プロパンガス		
各戸設備	シャブドレサー・ガスコンロ・ウォシュレット・エアコン・TVモニターホン		
保険等	要加入 2年間 料金15,000円		
備考	新築物件!!		

アットホーム・ファクトシート (不動産情報流通システム専用物件資料)



図面コード: LF1232624 物件番号: 76410040-1



福岡県知事免許(3)第13866号 (社)福岡県宅地建物取引業協会会員
不動産情報ネットワーク
株式会社 福岡中央情報センター

〒802-0085 北九州市小倉北区吉野町10-30
☎093(951)0200(代)
FAX093(951)0236



客付会社様へ
広告可
広告費1ヶ月

手数料
手取料
手取料
0% 100%
0% 100%
取引態様: 媒介
情報公開日: 22. f. 6

物件所在
福岡
小倉北区
井堀

充実の設備!!

- モノレール
- 三萩野駅徒歩1分!
- スーパーまで100m!

オートロック付!!
セキュリティー充実!!



賃料/**45,000**円、号室/503・606・802
面積/27.30m² 905号 **48,000**円

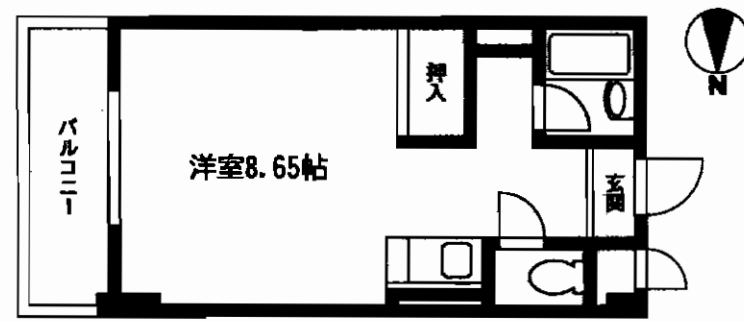

賃料/**48,000**円、号室/701・601
面積/32.52m²

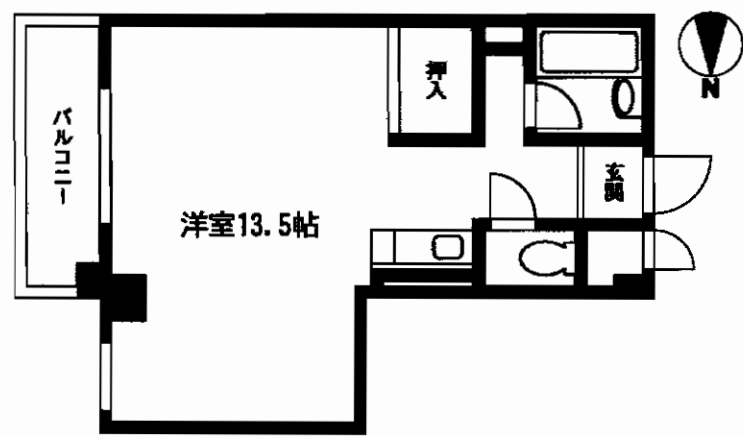

賃貸マンション

モノレール香春口三萩野駅

ワンルーム

賃料 **45,000円・48,000円**

敷金**1**ヶ月 礼金**2**ヶ月

物件所在地	福岡県北九州市小倉北区昭和町13-13		
交通	モノレール香春口三萩野駅 徒歩1分		
建物	建物名	メゾン東武三萩野	
	構造・規模	鉄骨造陸屋根9階建	
	使用部分面積	27.30m ² ~32.52m ²	
	間取内訳	間取図参照	
築年月	1996年1月	契約期間	2年
管理費等	なし		
駐車場	有 10,500円		
現況	空	入居日	即
本体設備	エレベーター・オートロック		
各戸設備	エアコン・室内洗濯置・シャワー・レンジ・照明		
保険等	加入義務要		
備考	バス、トイレ別		

アットホーム・ファクトシート (不動産情報流通システム専用物件資料)



図面コード: LF1272322 物件番号: 76410004-1

国土交通大臣免許(4)第5407号 宅地建物取引業協会会員 〒800-0025 北九州市門司区柳町1丁目3番30号

(株)東武住販 北九州門司店

093(381)7005(代)
FAX093(381)6857 担当:末高



客付会社様へ
A D 200%
現地キーあり

手数料	0%	100%
手数料	0%	100%
■取引態様: 媒介		
■情報公開日: 22.1.6		

物件所在
福岡
小倉北区
昭和町

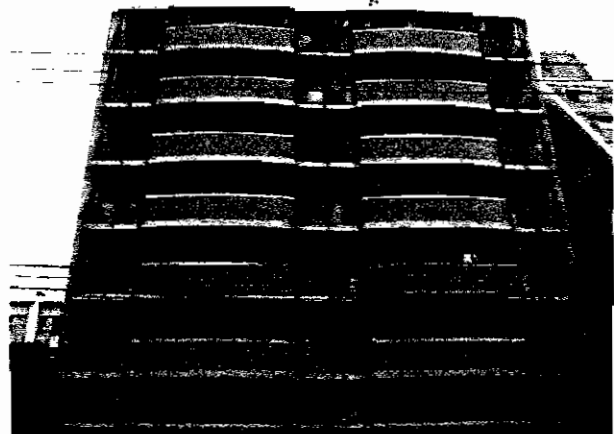

★洋室★



★キッチン★

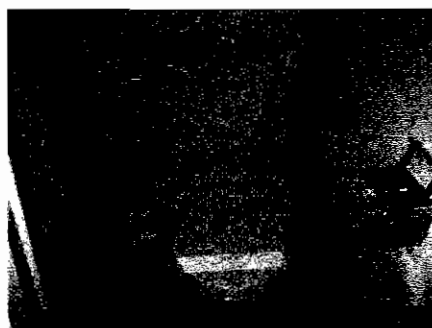

★トイレ★

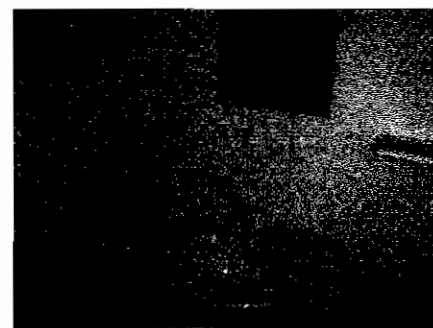

★お風呂★

【初期費用内訳】

◎翌月家賃+水道料+火災保険料(15,000円)のみ!!

初期費用を抑えたい方におススメです!

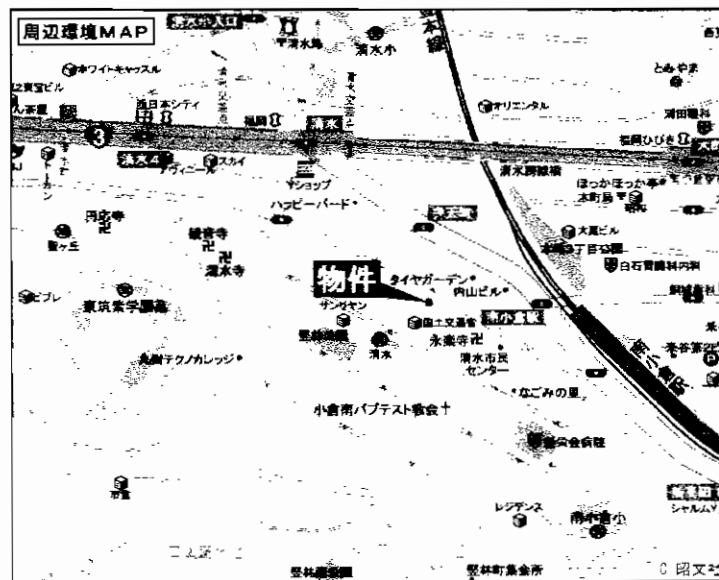
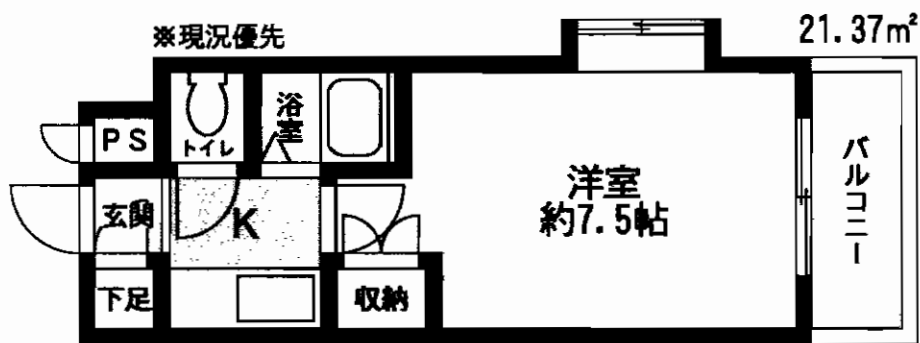

最寄駅	JR南小倉駅		
間取タイプ	1 K		
賃貸条件	賃料	39,000円	
	敷金	0ヶ月・礼金0ヶ月	
物件所在地	北九州市小倉北区弁天町7-4 604号		
交通	JR南小倉駅 徒歩3分		
建物	建物名	リファレンス南小倉	
	構造・規模	鉄筋コンクリート造8階建	
	使用部分面積	21.37㎡	
	間取内訳	洋7.5・K	
築年月	1997年3月	契約期間	2年間
管理費等	無		
駐車場	近隣150m 10,500円		
現況	空	入居日	即
本体設備	EV・オートロック・コインランドリー・駐輪場		
各戸設備	給湯・シャワー・エアコン・ウォシュレット・BS・CATV		
保険等	要		
備考	他1K 空有 37,000円~44,000円 [他2LDKタイプ有(101号室63,000円)] ・水道料3,000円(固定) (101号室 5,000円) ・自転車1,050円 ・保証会社加入必須 ☆インターネット対応(3,150円/月) ※広告有効期限1月末まで		

家賃値下げ!!! 39,000円~敷金0ヶ月・礼金0ヶ月!

フリーレント物件!(入居翌月より家賃発生) ※詳しくはご確認下さい。

アットホーム・ファクトシート (不動産情報流通システム専用物件資料)



H21年9月産登録 No.76280534 価格41,000円より

図面コード: LT1269314 物件番号: 76320287-3

福岡県知事免許(2)第15063号 福岡県宅地建物取引業協会 北九州支部

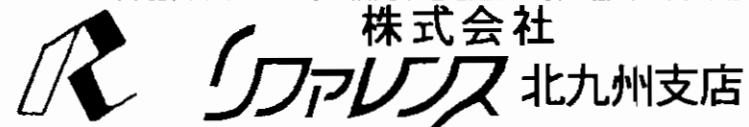

〒803-0856 北九州市小倉北区弁天町7-4
リファレンス南小倉1F
☎(093)571-9110
FAX(093)571-9128

客付会社様へ	手数料	0%	100%
値下げ再配布	手数料	0%	100%
広告の料金を相当する額	手数料	0%	100%
2ヶ月迄相談	取引態様:	貸主	
広告可	情報公開日:	22.11.6	

物件所在
福岡
小倉北区
弁天町

コーポランドニュー片野

小倉北区片野新町

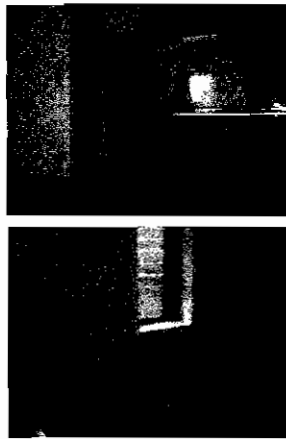
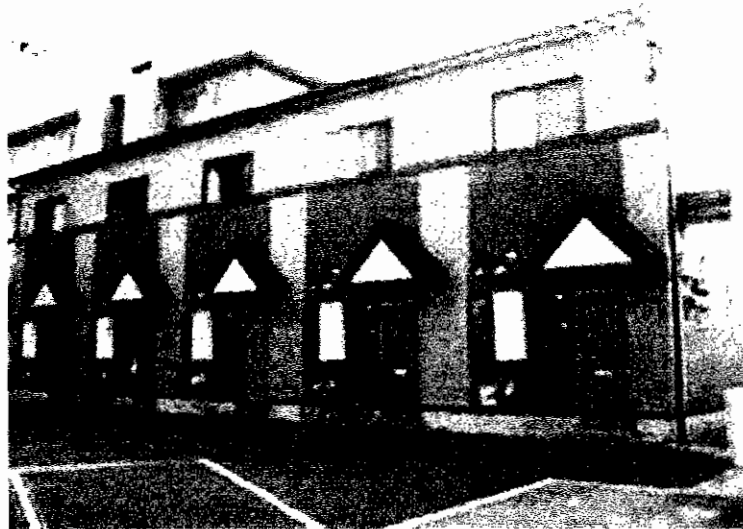

人気の
メゾネットタイプ



飼育時家賃
70,000円

ペット可

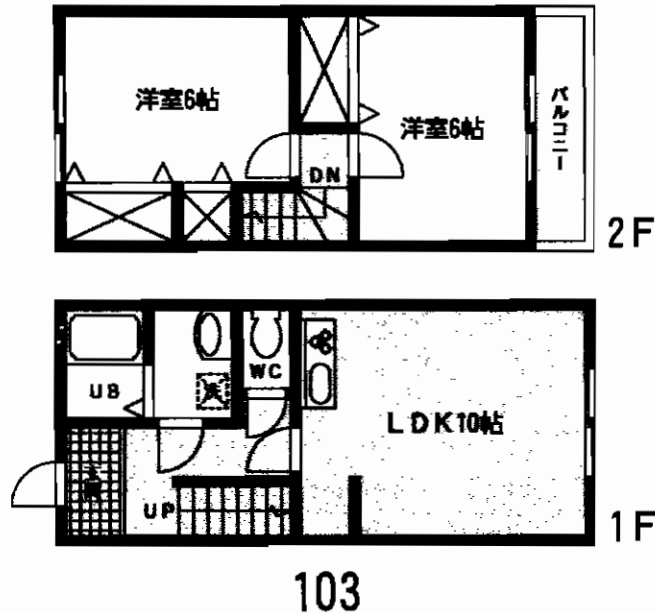
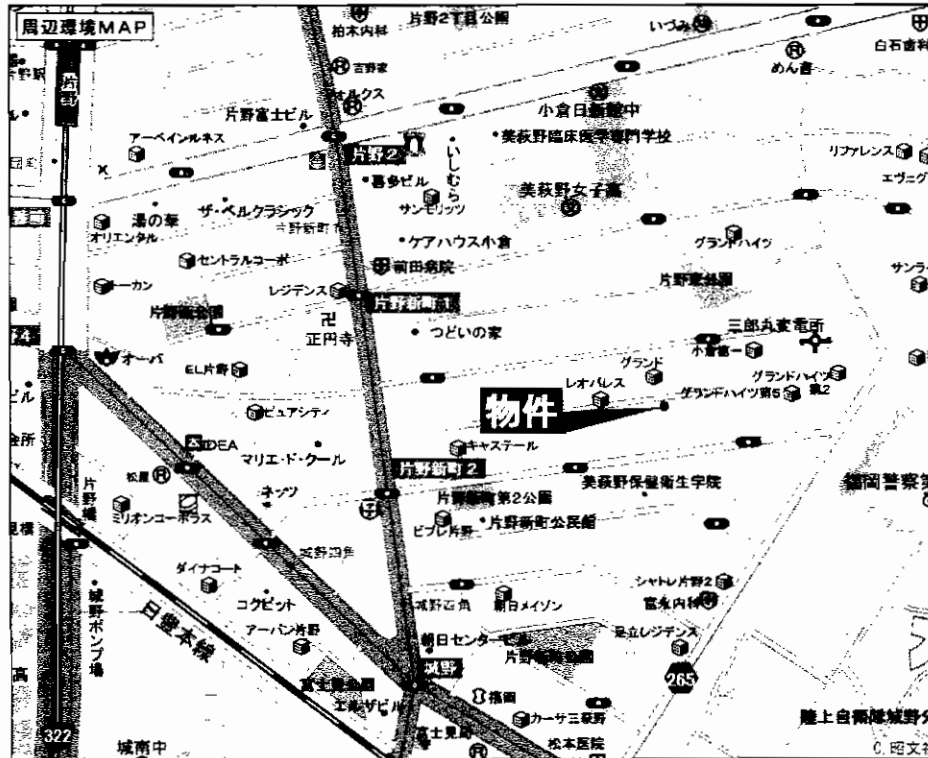

物件名	賃貸テラスハウス		
最寄駅	JR城野駅		
間取タイプ	2LDK		
賃料	68,000円		
貸賃条件	敷金3ヶ月(敷引き3ヶ月)		
物件所在地	北九州市小倉北区片野新町1丁目13番8-4		
交通	JR城野駅 徒歩10分 西鉄バス片野新町1丁目停 徒歩5分		
建物	建物名	コーポランドニュー片野(メゾネット)	
	構造・規模	木造2階建(メゾネット)	
	使用部分面積	59.62㎡(18.04坪)	
	間取内訳	左図参照	
築年月	平成13年12月	契約期間	2年
管理費等	共益費:無		
駐車場	付 5,000円		
現況	空	入居日	即
本体設備	水道・電気・プロパンガス		
各戸設備	給湯・シャワー・バルコニー・シャンプードレッサー・下駄箱・フローリング・シャッター戸		
保険等	要		
備考	ペット飼育時家賃2,000円UP 学区:三郎丸小学校/足立中学校 ※スーパー・コンビニなど生活環境の整った町! ※バルコニーに面した明るい洋室!		

アットホーム・ファクトシート (不動産情報流通システム専用物件資料)



図面コード: LF1269316 物件番号: 76320349-3

福岡県知事免許(6)第10182号 建設業 福岡県般-16第66533号

三ツ矢の家 (株)三ツ矢不動産

北九州市八幡東区枝光1-4-11(日・祝日営業)
お問合せは
8093(663)1551
FAX093(662)7437



客付会社様へ
広告費200%
広告転載可

手数料	0%	100%
手数料	0%	100%
取引態様:代理		
情報公開日:22.1.6		

物件所在
福岡
小倉北区
片野新町

朝日プラザ小倉片野II

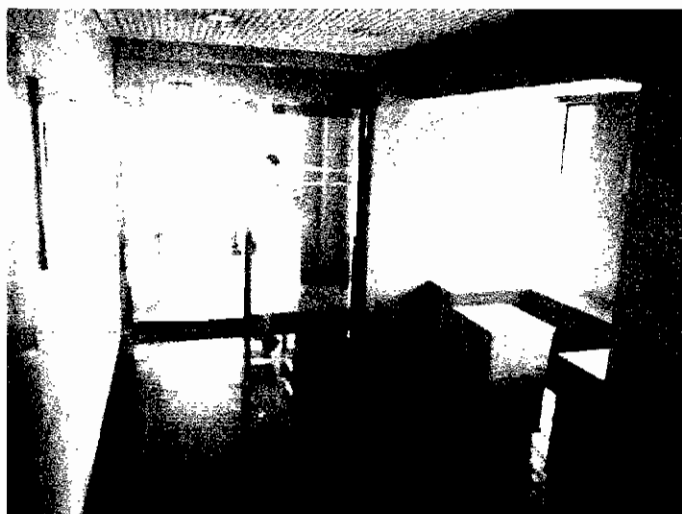

モノレール
片野駅徒歩3分

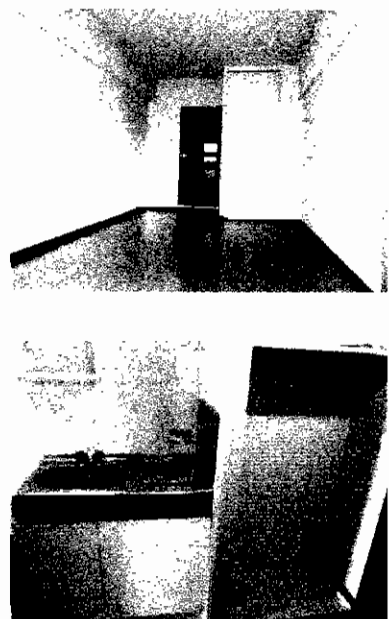

分譲賃貸マンション

最寄駅	モノレール片野駅
間取タイプ	1 K
賃貸条件	賃料 2.7万円~3.8万円 敷金 0円 礼金 1ヶ月

物件所在地	北九州市小倉北区東篠崎1丁目7番15号
交通	モノレール片野駅 徒歩3分

建物名	朝日プラザ小倉片野II
建物	構造・規模 SRC造11階建 使用部分面積 左図参照 間取内訳 左図参照

築年月	1991年11月	契約期間	2年
管理費等	4,000円/月		
駐車場	有 8,400円(軽専用) ※要確認		
現況	空	入居日	即日
本体設備	電気・水道・都市ガス・オートロック・EV		
各戸設備	給湯・シャワー・エアコン・フローリング		
保険等	加入義務2年間 料金12,000円		
備考	※スーパー・コンビニ至近!諸事便利!! ※出入口・EV内に防犯カメラ設置!! ☆インターネット対応マンション☆ ☆906号 28.38㎡(洋10.3帖)出窓付有☆		

Aタイプ: 20.94㎡
2.7万円(701号)・2.9万円(601号)

Bタイプ: 25.96㎡
3.2万円(202号)・3.5万円(505号)・3.8万円(606号)

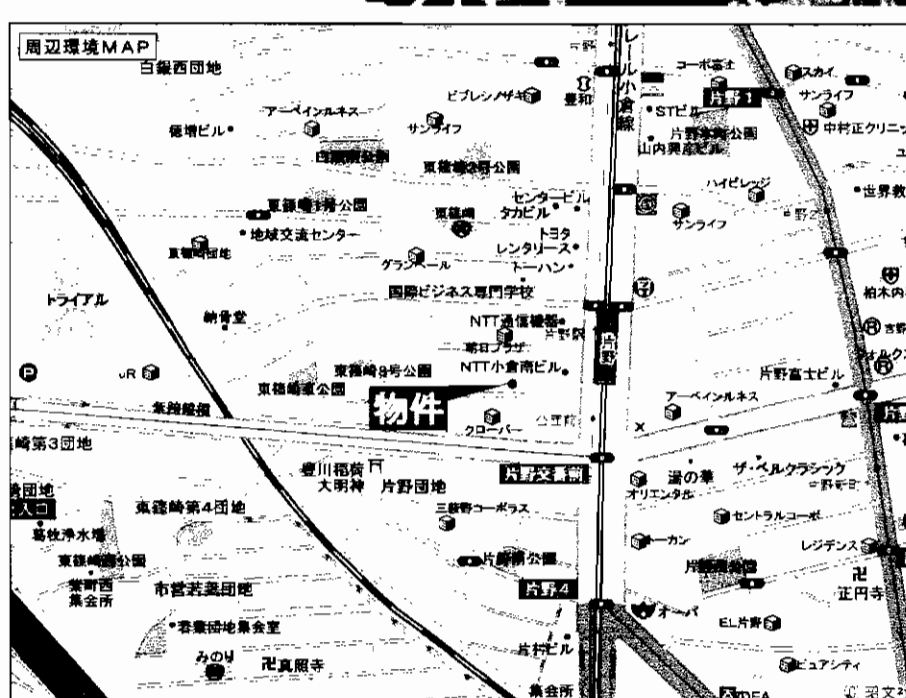

アットホーム・ファクトシート (不動産情報流通システム専用物件資料)



図面コード: LT1269316 物件番号: 76320350-3

福岡県知事免許(6)第10182号 建設業 福岡県般-16第66533号

三ツ矢の家 (株)三ツ矢不動産

北九州市八幡東区枝光1-4-11(日・祝日営業)

お問合せは
☎093(663)1551
FAX093(662)7437



客付会社様へ
広告費100%
広告可

手数料	手取料	0%	100%
手数料	手取料	0%	100%
■取引態様:代理			
■情報公開日:22.T.6			

物件所在
福岡
小倉北区
東篠崎

①サンカープタチバナ 205・305号 2DK 204号

- 所在地 / 北九州市小倉南区下貫2丁目9-1
- 交通 / 西鉄バス 横沼入口停 徒歩1分
- 家賃 / 39,000円
- 敷金 / 無・礼金2ヶ月
- 建物構造 / RC造3階建3階部分
- 面積 / 約41.4m²
- 築年月 / 1991年7月
- 管理費 / 2,000円 ●契約期間 / 2年
- 保険 / 要
- 駐車場 / 1台有(5,000円)
- 現況 / 空 ●引渡日 / 即

賃貸アパート

手数料負担の割合	0%	家主	100%
手数料負担の割合	0%	家主	100%

取引態様/媒介

204・205・305号

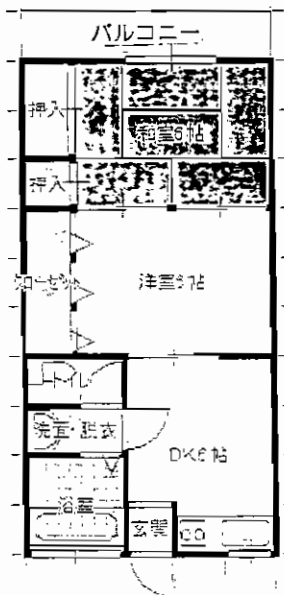

☆収納広々☆
☆買物便利☆

②サンカープII

- 所在地 / 北九州市小倉南区中貫1丁目21-39
- 交通 / 西鉄バス 貫入口停 徒歩1分
- 家賃 / 44,000円
- 敷金 / 無・礼金2ヶ月
- 建物構造 / 鉄骨造3階建2階部分
- 面積 / 約59.2m²
- 築年月 / 1979年4月
- 管理費 / 無 ●契約期間 / 2年
- 保険 / 要
- 駐車場 / 近隣6,000円
- 現況 / 空 ●引渡日 / 即

賃貸アパート

手数料負担の割合	0%	家主	100%
手数料負担の割合	50%	家主	50%

取引態様/媒介

205号 3DK

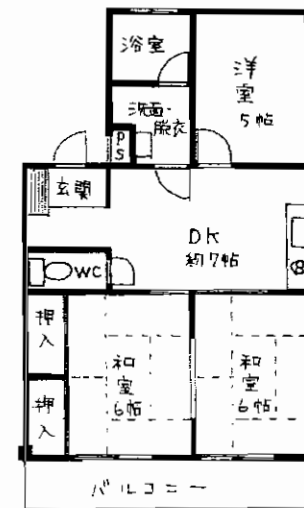

③新栄荘

- 所在地 / 北九州市小倉南区下貫2丁目5-43
- 交通 / 西鉄バス 横沼入口停 徒歩1分
- 家賃 / 33,000円
- 敷金 / 無・礼金2ヶ月
- 建物構造 / 鉄骨造2階建
- 面積 / 約38.5m²
- 築年月 / 1989年7月
- 共益費 / 無 ●契約期間 / 2年
- 保険 / 要
- 駐車場 / 1台無料
- 現況 / 空 ●引渡日 / 即

賃貸アパート

手数料負担の割合	0%	家主	100%
手数料負担の割合	50%	家主	50%

取引態様/媒介

204号 2DK

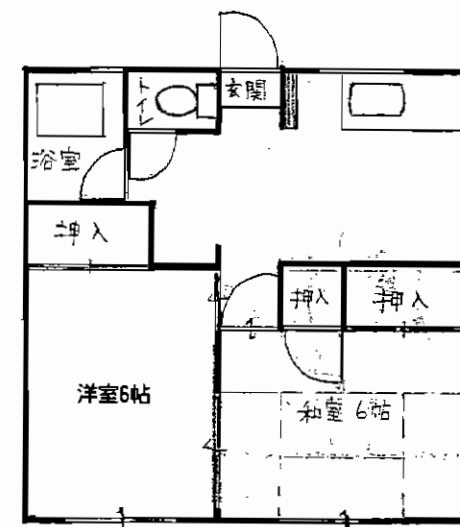

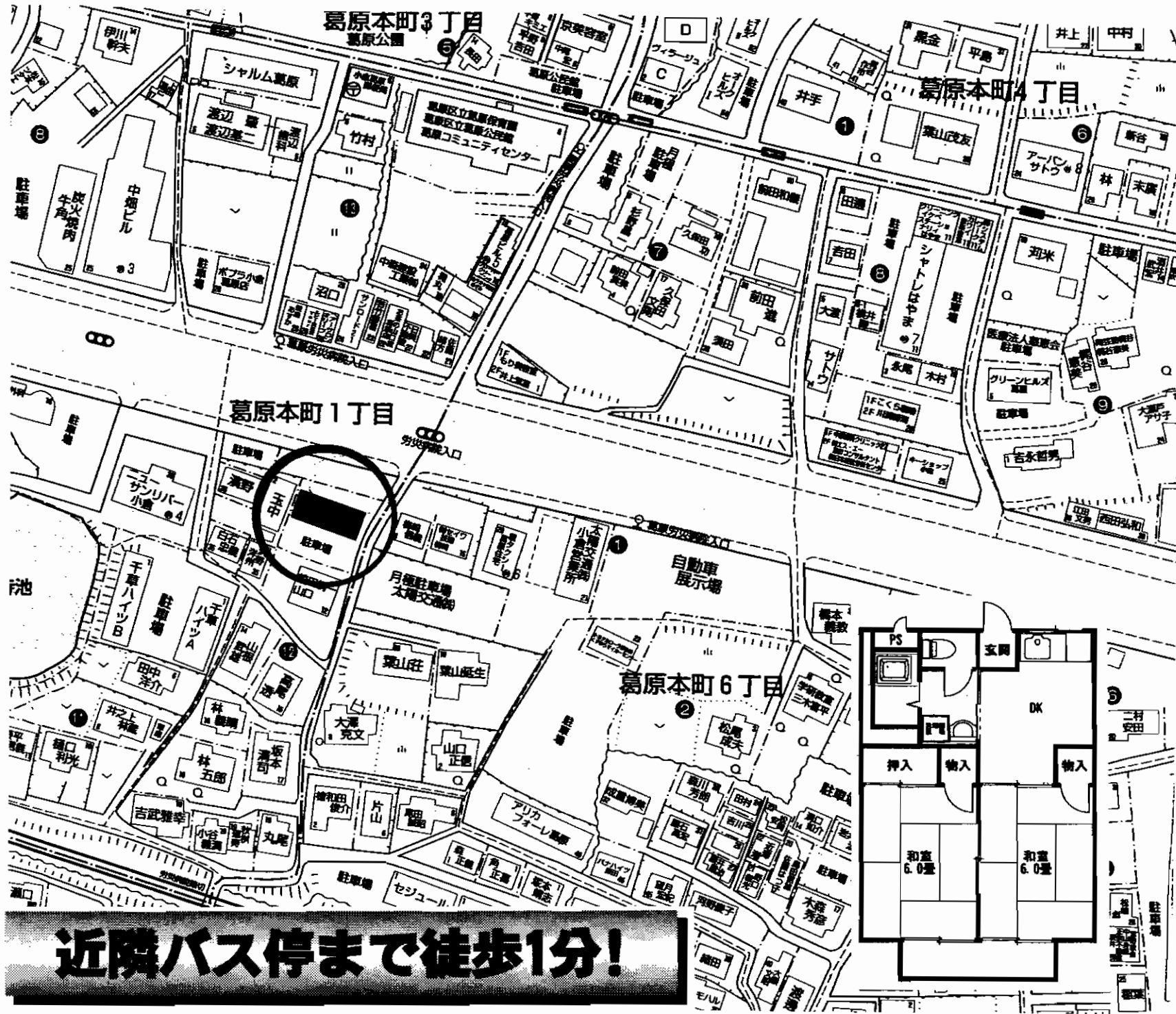

近隣バス停まで徒歩1分!

物件種目	賃貸コーポ	
最寄駅	JR安部山公園駅	
間取タイプ	2DK	
賃料	47,000円	
敷金(無) 礼金1ヶ月		
物件所在地	北九州市小倉南区葛原本町1丁目12-9	
交通	西鉄バス葛原労災病院入口停 徒歩1分	
建物名	ラナイ・インD棟	
構造・規模	軽量鉄骨造2階建1階部分	
使用部分面積	39.23m ²	
間取内訳	和6・和6・DK	
築年月	1987年11月	契約期間 2年
管理費等	無	
駐車場	近隣有5,000円	
現況	空	入居日 即
本体設備		
各戸設備	給湯・シャワー・テラス	
保険等	2年 15,000円	
備考	鍵交換 15,750円 103号室	

アットホーム・ファクトシート (不動産情報流通システム専用物件資料)



物件番号 76410011-4

不動産トータルプランナー
COM.SITE
CONTACTABLE COMMUNICATION SITE

福岡県知事(2)第14518号

有限会社 コムサイト 小倉店

北九州市小倉南区葛原本町一丁目12-8

TEL **093-474-7337**
FAX **093-474-7339**

客付会社様へ
広告の料金が相当する額
1ヶ月迄相談
広告可

手数料	手取料 負担の割合	0%	100%
	手数料 負担の割合	0%	100%

■取引態様: 貸主
■情報公開日: 22.1.6

物件所在
福岡
小倉南区
葛原本町