

売地

八幡西区

町上津役西

西鉄バス 下上津役1丁目バス停徒歩6分



徒歩圏内に

スーパー・ハローデイ有り!(300m)

閑静な住宅街

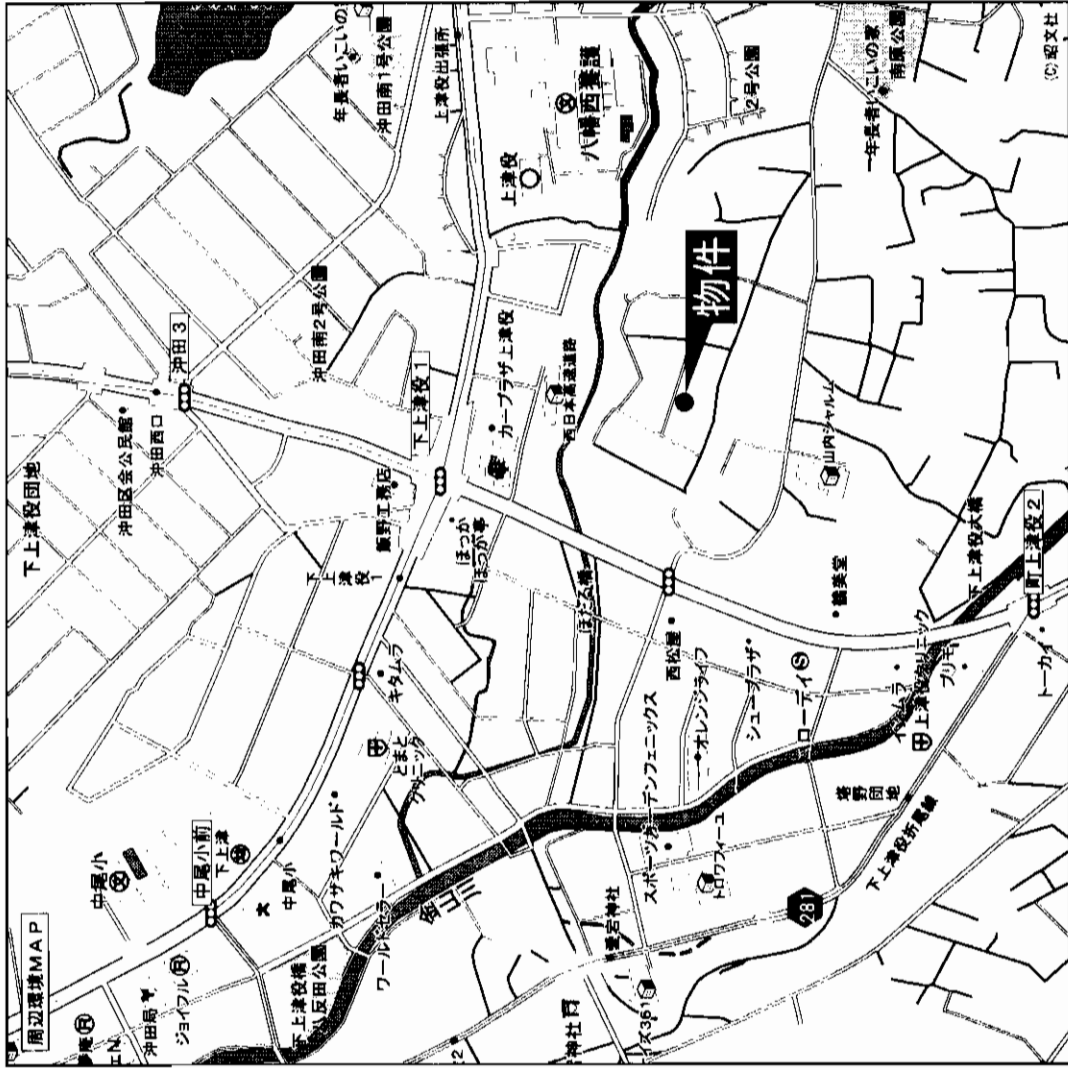
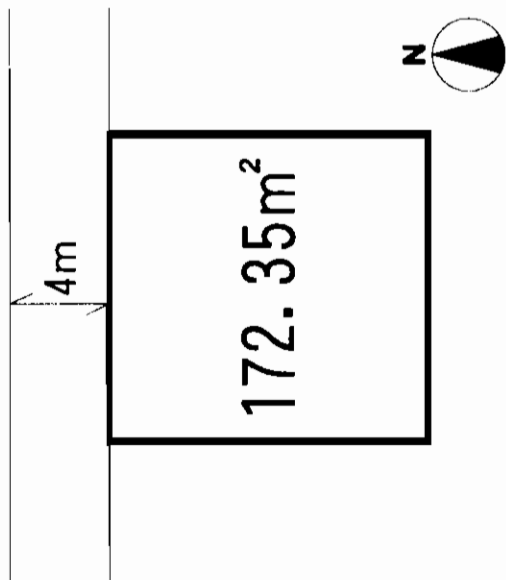

| | | |
|-----------|-------------------------------|-------------------------|
| 物件種目 | 売地 | |
| 最適用途 | 住宅 | |
| 最寄駅 | 西鉄バス下上津役1丁目バス停 | |
| 土地面積 | 172.35m ² (52.13坪) | ほかにも 私道面積 |
| 価格 | 700万円 | 3.3m ² 単価 |
| 物件所在地 | 北九州市八幡西区町上津役西1丁目17 | |
| 交通 | 西鉄バス下上津役1丁目バス停 徒歩6分 | |
| 土地権利 | 所有権 | 地目 宅地 |
| 都市計画 | 市街化区域 | 用途地域 第1種中高層住居専用地域 |
| 建ぺい率 | 60% | 容積率 200% |
| 他の法令上の制限 | | |
| 地勢 | | |
| 引渡条件 | | |
| 現況 | 古家付 | 引渡し 即 |
| 接道状況(奥地等) | 北側約4.0m 間口12.5m | |
| 設備 | | |
| 備考 | | |
| 会員番号 | 80900127 | 物件番号 76520190-1 |

アットホーム・ファクトシート (不動産情報流通システム専用物件資料)

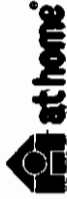

福岡県知事免許(5)第10502号 (社)福岡県宅地建物取引業協会会員

〒806-0032 北九州市八幡西区筒井町14-11
(八幡西区役所東隣)

有限会社新光不動産



客付会社様へ

- 手数 料:分かれ
- 取引態様:媒介
- 情報公開日:17.12.7

図面コード:1239305 物件番号76520190-1

福岡
八幡西区
町上津役西

売土地

住宅用地

JR八幡駅

312.19㎡ (94.43坪) 鉄道直結

480万円

北九州市八幡西区元城町5-22

西鉄バス桃園球場前バス停 徒歩5分

土地権利: 所有権 地目: 宅地

都市計画: 市街化区域 用途地域: 第一種低層住居専用地域

建ぺい率: 50% 容積率: 80%

他の法令上の制限

引渡条件: 現況渡し

現況: 更地 引渡日: 即

接道状況 (角地・開口)

設備

備考

会員番号: 80900235 物件番号: 76520195-4

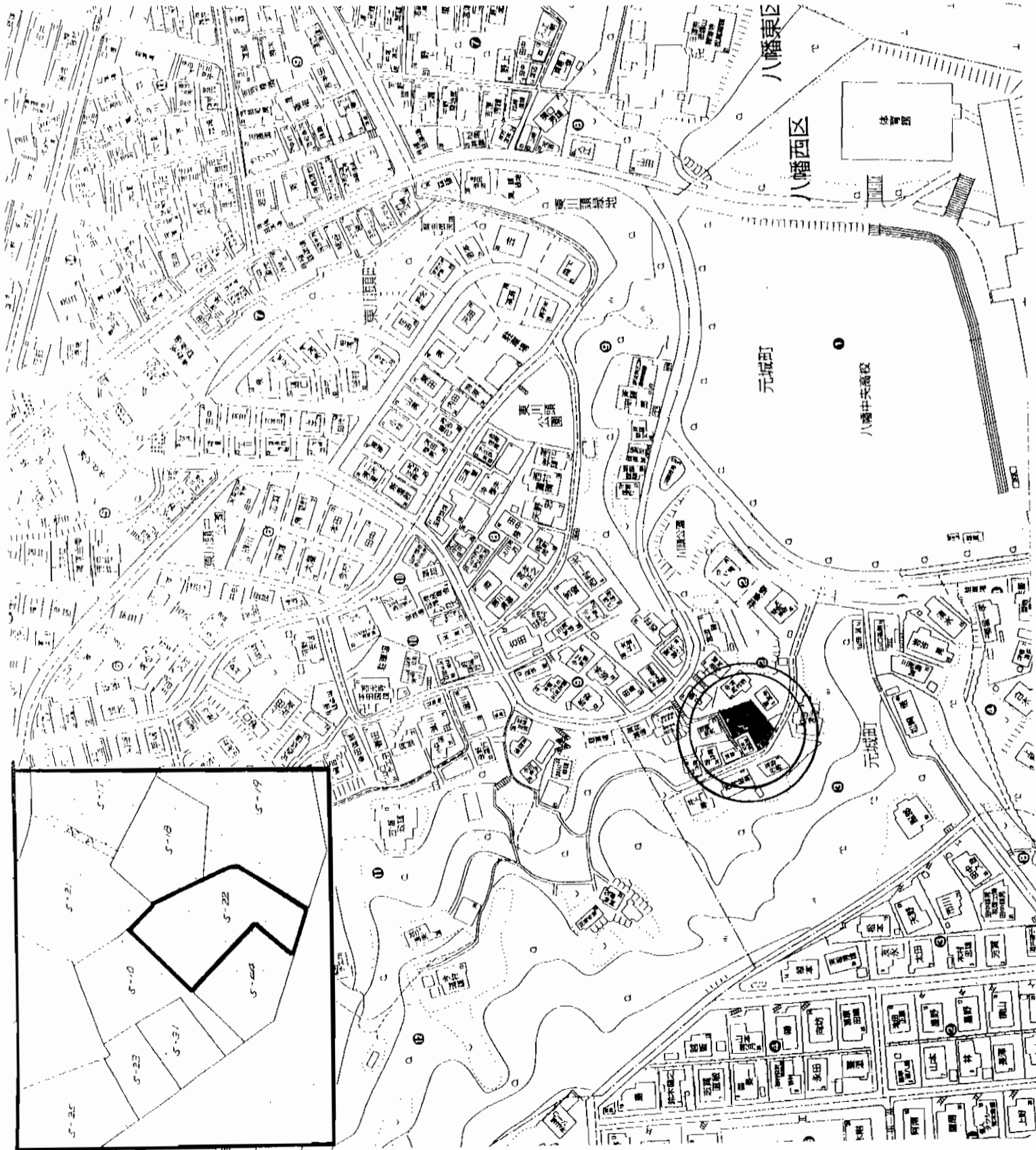

アットホーム・ファクトシート (不動産情報流通システム専用物件資料)

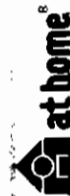

北九州市八幡東区桃園2丁目8番6号

☎093 (671) 3238

FAX093 (671) 6164

携帯電話090 (1192) 3770 担当: ふくとみ

福岡県知事免許(9)第5476号 (社)福岡県宅地建物取引業協会会員

株式会社 福 富 組

客付会社様へ

価格相談可

■手数料: 分かれ

■取引態様: 専属専任媒介

■情報公開日: 17.12.7

物件番号 76520195-4

福岡

八幡西区

元城町

種別 価格 1,970万円 交通 三ヶ森駅 徒歩 8分 所 在 北九州市 八幡西区下上津役元町2番

| | | |
|------|-------|--|
| 面積 | 登記簿 | 296.62 m ² (89.72 坪) |
| 私権 | 実測 | (約) 361.59 m ² (109.38 坪) |
| 追利 | 無 | |
| 権利 | 所有権 | |
| 地目 | 登記簿 | 宅地 (現況 : 宅地) |
| 用途 | 用途 | 駐車場、建物有 (アパート・店舗・住宅向) |
| 道路 | 公道 | 東側 : 幅員 約 6.8 M 開口 約 3.5 M |
| 高低 | 道路面より | 平坦 (二〇 ~ 〇.5M 高) |
| その他 | | |
| 建築 | 建築 | m ² (坪) |
| 用途 | 用途 | m ² (坪) |
| 構造 | 構造 | 造 置 階建 |
| 間取 | 間取 | LDK |
| 建築 | 建築 | 平成 年 月 日 |
| 市街化 | 区域内 | 用途地域 第1種住居地域 |
| 建ぺい率 | 60% | 容積率 200% |
| 高度地区 | 無 | 路線計画 無 |
| 日影規制 | 有 | その他 斜線制限 |
| 方入 | 都市方入 | 水道 市営水道 |
| 雑排水 | 公共下水道 | 便所 公共下水道 |
| 車庫 | その他 | その他 |
| その他 | 現況 | 駐車場及び一部建物有 |
| 備考 | 明渡 | 相談 |
| | | * 現況有姿渡し |
| | | * 古家付 (木造 平家建 共同住宅 57.79m ²) |
| | | * 実測売買取引 (@180,000円/坪) |

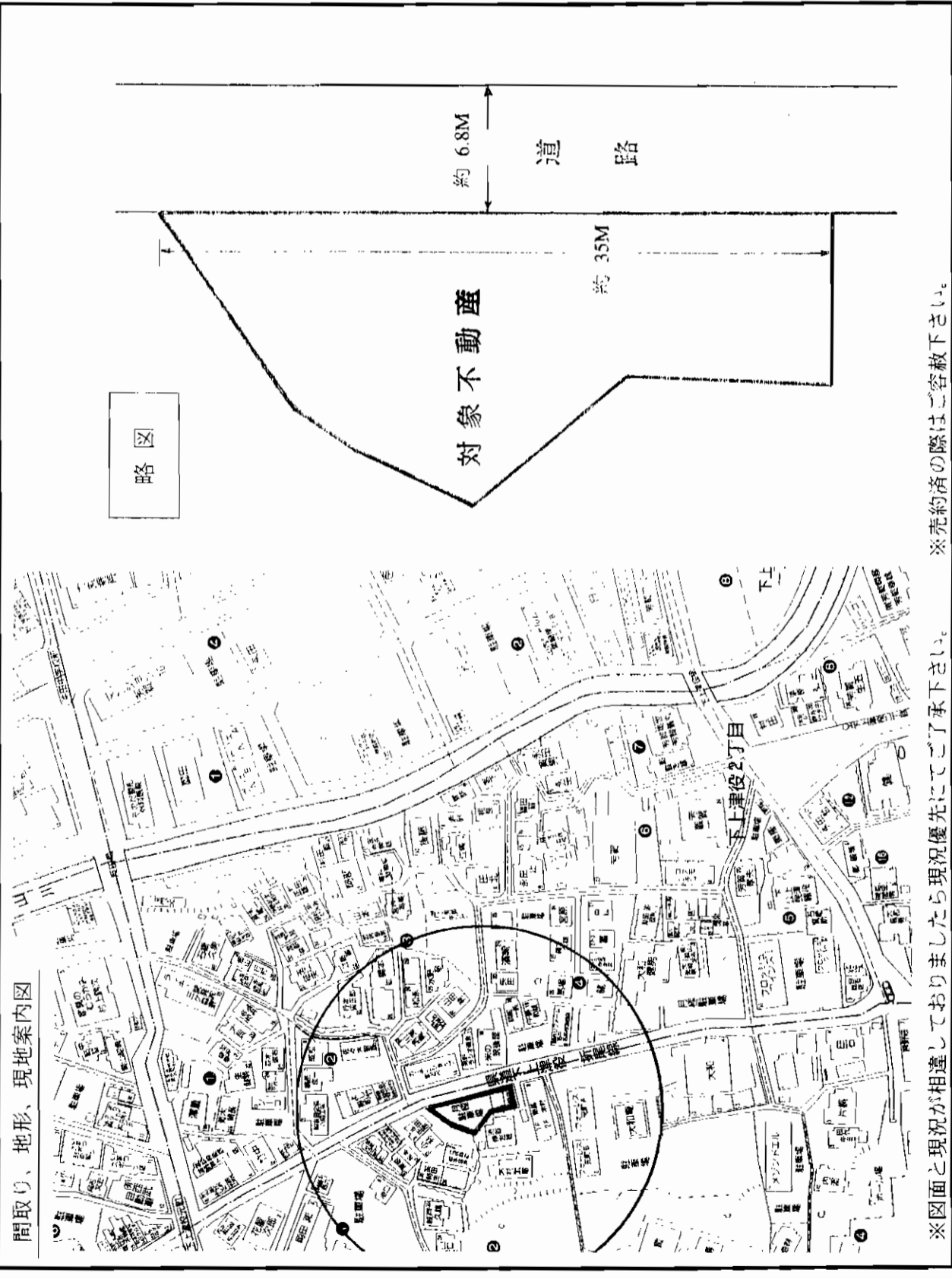

※図面と現況が相違しておりましては現況優先にてご了承下さい。 ※売却済の際はご容赦下さい。

at home 図面コード: 1248006 会員登録番号 809000269 物件番号 76520208-5

福岡県知事免許 (6) 第9200号 宅建協会北九州支部 (株)松屋不動産 小倉北区片野新町2丁目9-10 ☎(093)921-8236 FAX(093)921-8152 客付会社様へ 手数 数料:分かれ 取引態様:媒介 情報公開日:17.12.8 福岡 八幡西区 下上津役元町

売地

八幡西区 瀬板

西鉄バス 陣原バス停徒歩8分

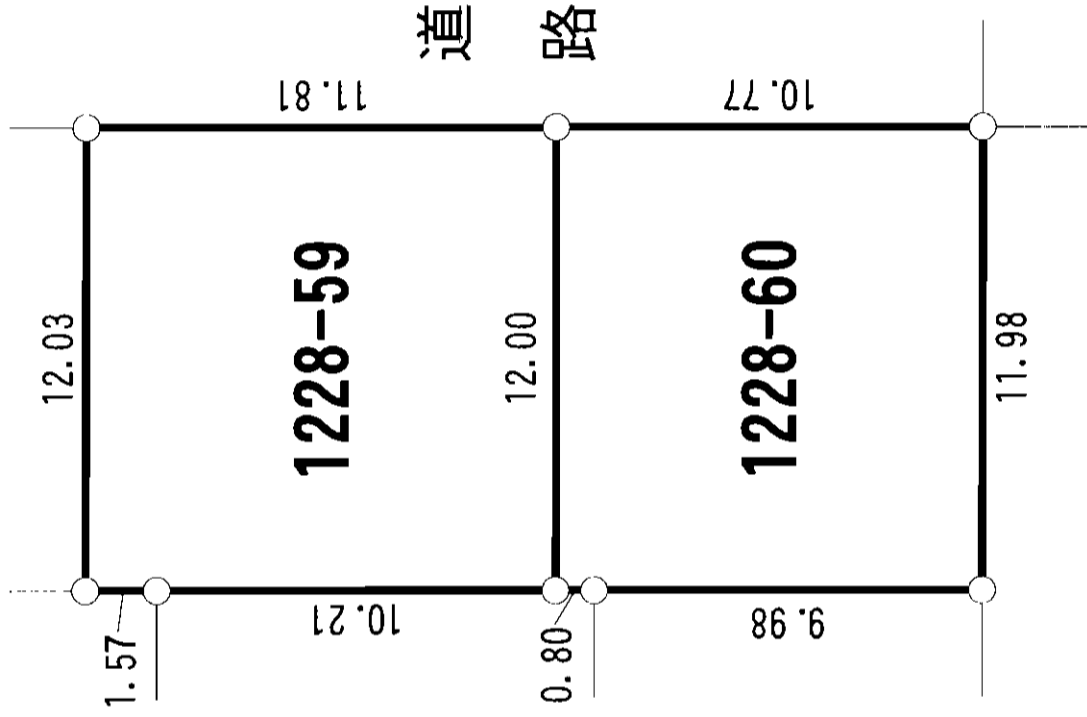
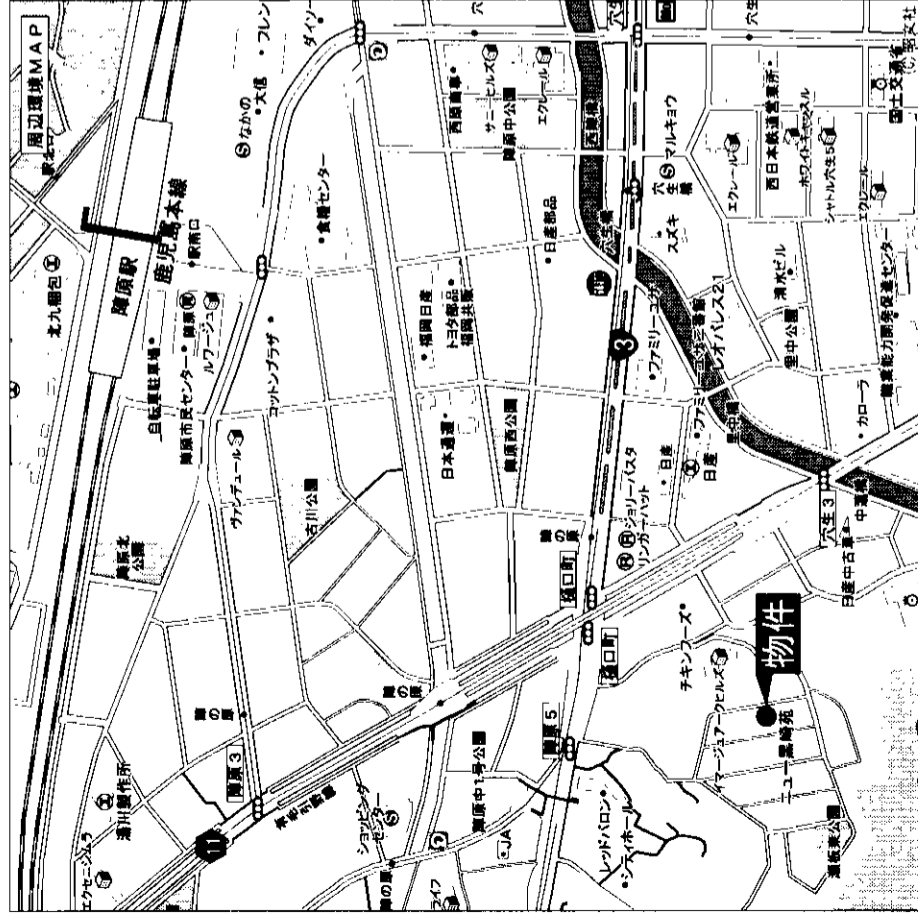

★土地面積: 270.93㎡ (81.95坪)
 ★坪単価: 13.91万円
 ★装道: 東側6m公道に約22.5m接する

売地

住宅

JR 陣原駅

270.93㎡ (81.95坪)

ほかに
私道面積

1,140万円

3.3㎡
単価

13.91万円

八幡西区瀬板1丁目1228-59、1228-60

西鉄バス陣原バス停 徒歩8分

| | | | |
|------|-------|------|---------|
| 土地権利 | 所有権 | 地目 | 宅地 |
| 都市計画 | 市街化区域 | 用途地域 | 第1種住居地域 |
| 建ぺい率 | 60% | 容積率 | 200% |

| | |
|----------|-----|
| 他の法令上の制限 | なし |
| 地勢 | 平坦地 |
| 引渡条件 | 即 |
| 現況 | 更地 |
| 引渡日 | 即 |

接道状況 (角地・開口): 東側6m公道に約22.5m接する

設備: 水道 (公営) 下水道 (公共下水) 電気 (九電) ガス (都市ガス)

| | | | |
|------|----------|------|-----------|
| 会員番号 | 80900277 | 物件番号 | 7652013-1 |
|------|----------|------|-----------|

アットホーム・ファクトシート (不動産情報流通システム専用物件資料)

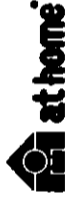

建設業許可番号 国土交通大臣(特-8)第16925号 宅地建物取引業免許 国土交通大臣(2)第5560号 (社)福岡県宅地建物取引業協会会員

住まい3代・100年のおつきあい
ミサワホーム九州 8093 (531) 6136
 北九州支店 〒802-0001 北九州市小倉北区浅野3-8-1 A I Mビル2F 093-531-6135
 FAX093 (531) 6141

MISAWA

客付会社様へ

- 手数料: 分かれ
- 取引態様: 媒介
- 情報公開日: 17.12.9

図面コード: 1239306 物件番号 7652013-1

福岡
 八幡西区
 瀬板

売地 西王子町

建築条件なし

「南王子」駅徒歩3分

西鉄バス



売地

住宅

JR黒崎駅

| | | | |
|------|----------------|---------|----------|
| 土地面積 | 391㎡(118.27坪) | ほかに私道面積 | 無 |
| 価格 | 2,600万円 | 3.3㎡単価 | 220,000円 |

物件所在地 北九州市八幡西区西王子町6番50

交通 南王子バス停 徒歩3分

| | | | |
|------|-------|------|----------------|
| 土地権利 | 所有権 | 地目 | 雑種地 |
| 都市計画 | 市街化区域 | 用途地域 | 第1種中高層住居付帯用途地域 |
| 建ぺい率 | 60% | 容積率 | 200% |

他の法令上の制限

地勢

引渡条件

現況 更地

引渡日 即

接道状況 (角地・角口) 西側6m公道に面す

設備 上水道、下水道、都市ガス

備考 建築条件なし

会員番号 80900481

物件番号 76520251-3

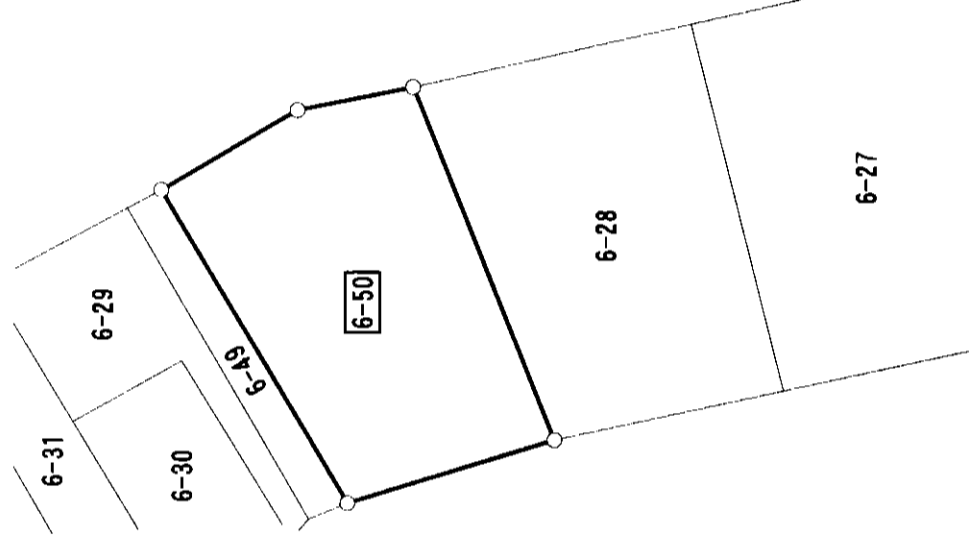

☆交通便利!!
☆生活至便!!

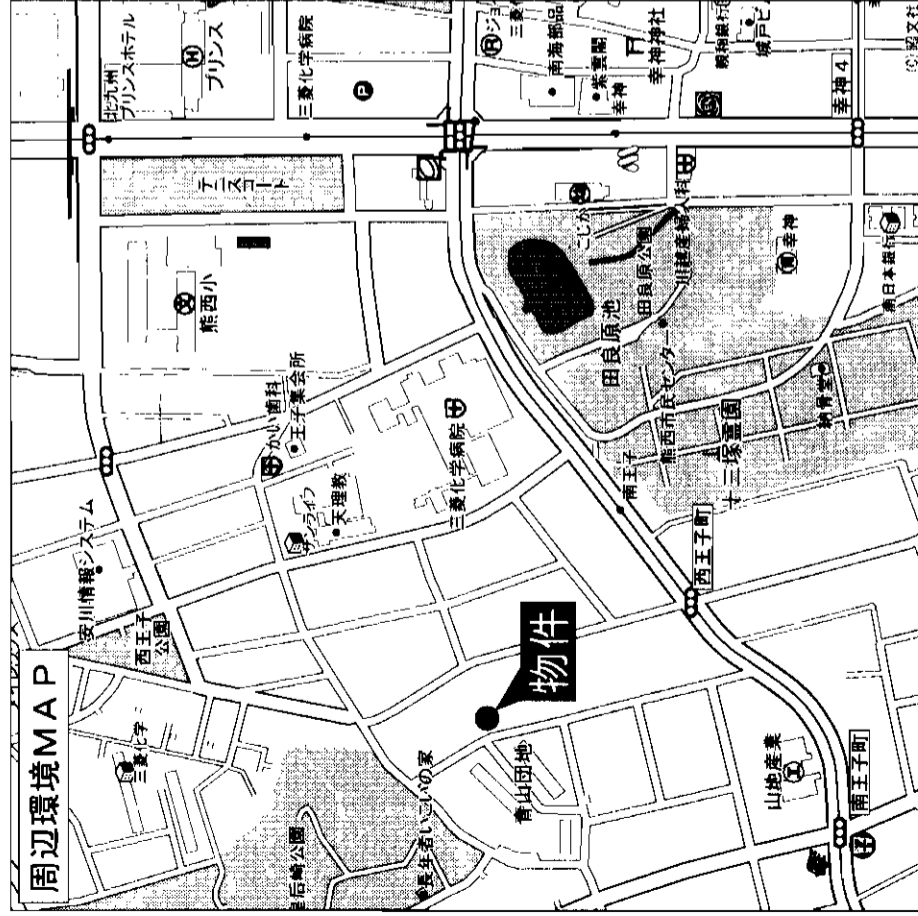

アットホーム・ファクトシート (不動産情報流通システム専用物件資料)



図面コード: 1292907 物件番号 76520251-3

福岡県知事免許(5)第10920号 (社)福岡県宅地建物取引業協会会員

株式会社 アスカ不動産

〒807-0825 北九州市八幡西区折尾4丁目15-3
☎093(692)1661
FAX093(603)8600

客付会社様へ
諸事相談可

■手数料:分かれ
■取引態様:媒介
■情報公開日:17.12.9

福岡 八幡西区 西王子町

売土地

住宅用地

筑豊電鉄 三ヶ森電停

下記の通り

なし

A: 4,791万円
B: 2,409万円

22万円

所在地 北九州市八幡西区三ヶ森二丁目
(地番A:831-1、B:757-1)
交通 筑豊電鉄 三ヶ森電停 徒歩4分

| | | | |
|------|--|------|------------|
| 土地権利 | 所有権 | 地目 | 田 |
| 都市計画 | 市街化区域 | 用途地域 | 第1種住居 |
| 建ぺい率 | 60% | 容積率 | 200% |
| 法令制限 | 準防火地域、農地法 | | |
| 引渡条件 | | | |
| 現況 | 更地 | 引渡日 | 即 |
| 接道状況 | A: 西側4.2m公道に22.6m接する B: 西側4.2m公道に12.4m接する | | |
| 設備 | 公共下水道、都市ガス | | |
| 備考 | A: 720㎡ (約217.80坪) B: 362㎡ (約109.50坪) ・永犬丸小学校 徒歩13分 ・永犬丸中学校 徒歩10分 | | |
| 会員番号 | 80900421 | 物件番号 | 76520232-5 |

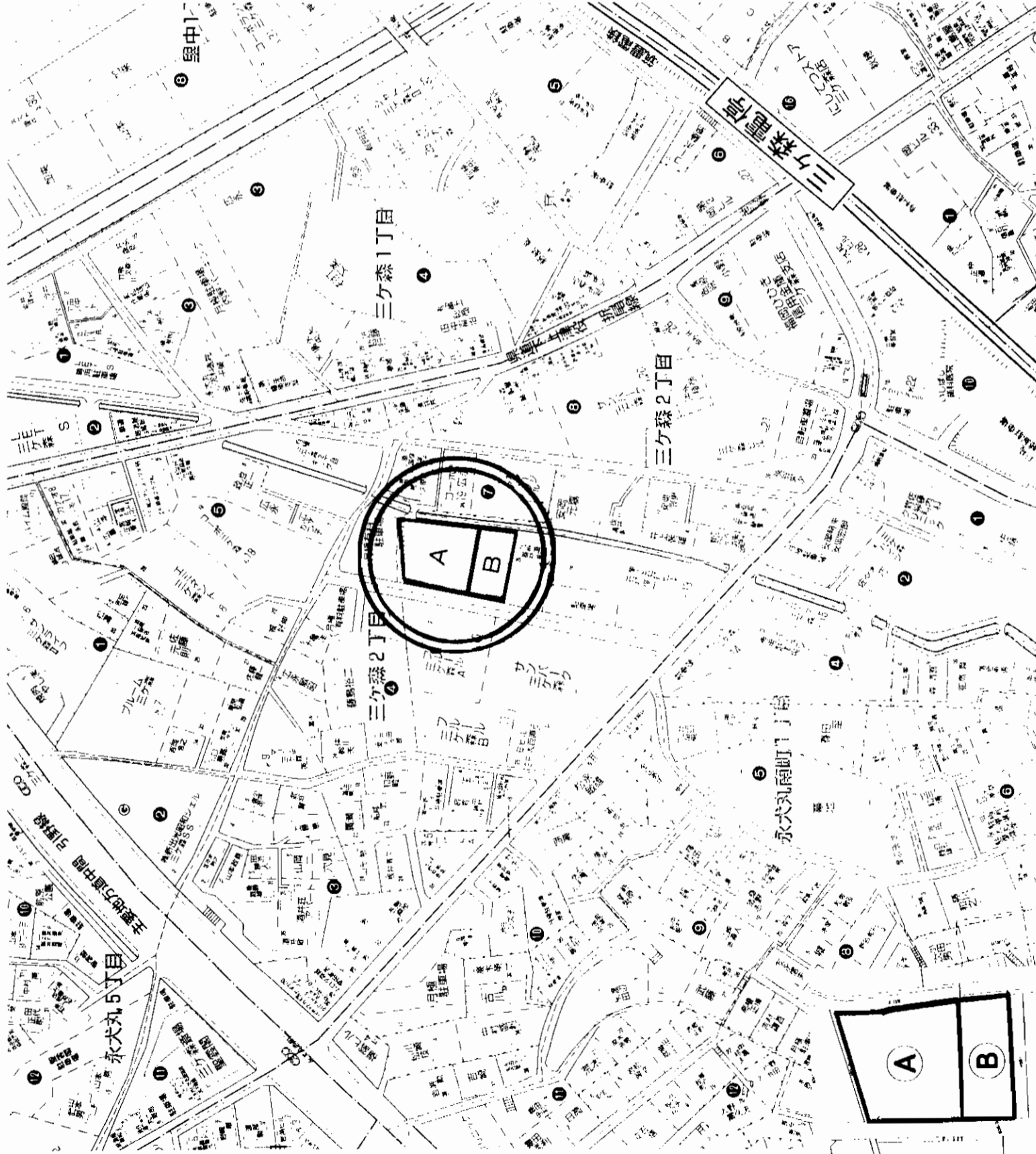

アットホーム・ファクトシート (不動産情報流通システム専用物件資料)

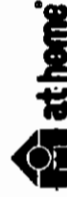

福岡県知事(5)10876号

(有)三ヶ森不動産センター
(社)福岡県宅地建物取引業協会会員

北九州市八幡西区三ヶ森4-10-3
TEL (093)613-5755
FAX (093)613-5756

客付会社様へ

値下げ再配布

- 手数料: 分かれ
- 取引態様: 媒介
- 情報公開日: 17.12.9

福岡
八幡西区
三ヶ森

図面コード: 1248007 物件番号 76520232-5

売土地

住宅用地

筑豊電鉄 三ヶ森電停

369.91 m²
111.89 坪

なし

2,237 万円

約20万円

所在地 北九州市八幡西区下上津役元町
(1103-2、1103-3、1104、1116-3)
交通 筑豊電鉄 三ヶ森電停 徒歩7分

| | | |
|------|---|-----------------|
| 所有権 | 地目 | 宅地 |
| 都市計画 | 用途地域 | 第1種中高層 |
| 建ぺい率 | 容積率 | 200% |
| 法令制限 | | |
| 引渡条件 | | |
| 現況 | 上物有り | 引渡日 相談 |
| 接道状況 | 北側公道6mに30.3m接し、 東側私道3mに10.9m接する角地 | |
| 設備 | 公共上下水道、都市ガス | |
| 備考 | ・建築条件なし ・中尾小学校 徒歩 約6分 ・沖田中学校 徒歩 約4分 ・サンリブ三ヶ森店 徒歩 約2分 ・分筆相談可 | |
| 会員番号 | 80900421 | 物件番号 76520233-4 |

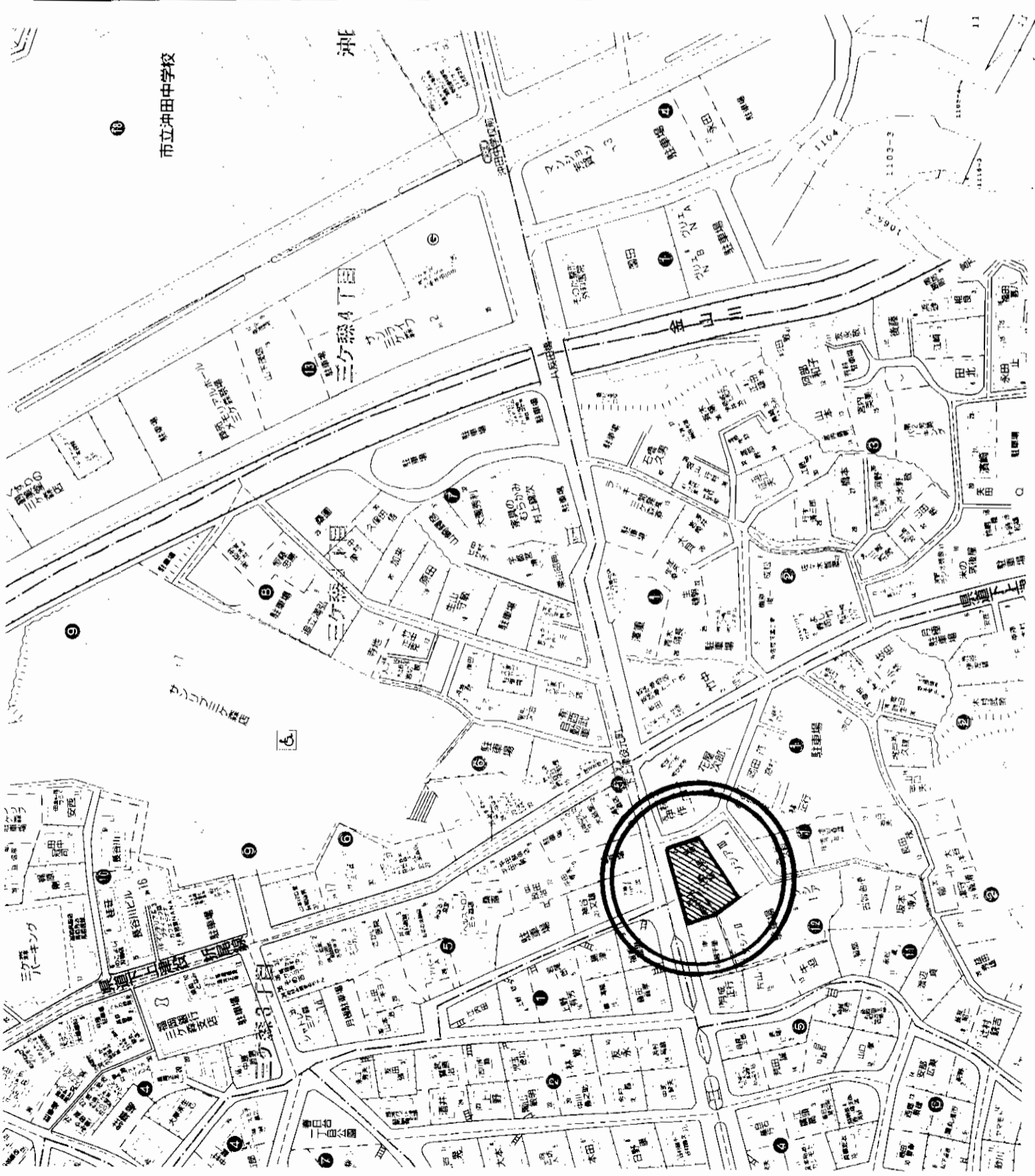

福岡県知事(5)10876号
(有)三ヶ森不動産センター
 (社)福岡県宅地建物取引業協会会員

北九州市八幡西区三ヶ森4-10-3
 TEL (093)613-5755
 FAX (093)613-5756



アットホーム・フアクトシート (不動産情報流通システム専用物件資料)

物件番号 76520233-4

客付会社様へ
 ■手数料: 分かれ
 ■取引態様: 一般媒介
 ■情報公開日: 17.12.9

福岡
 八幡西区
 下上津役元町

売

地

☆交通便利!!
 ☆生活至便!!
八幡西区西王子町
 ◆◆建築条件なし◆◆

西鉄バス
「南王子」停徒歩3分

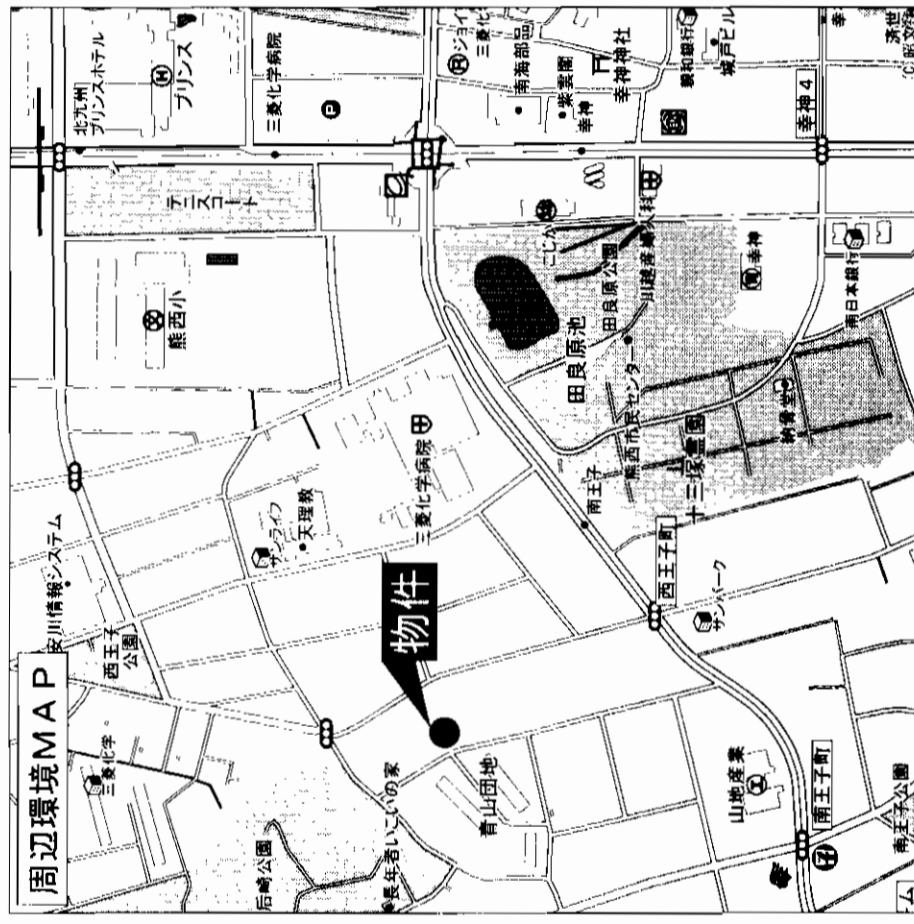
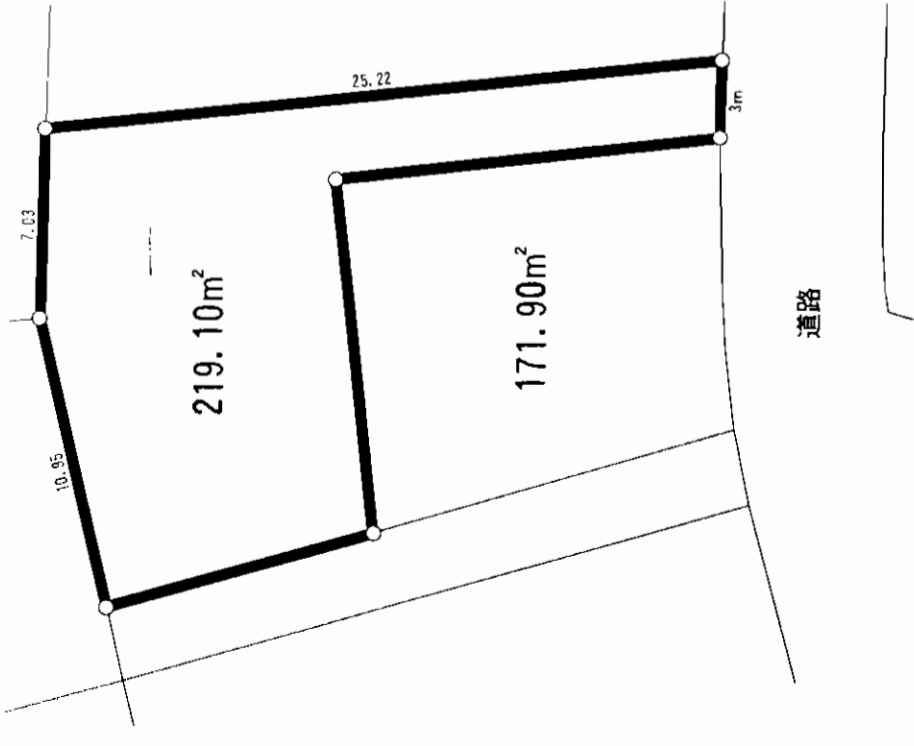

| | | | |
|-------------|-----------------------------|---------|--------------|
| 物件種目 | 売地 | | |
| 最適用途 | 住宅 | | |
| 最寄り駅 | JR黒崎駅 | | |
| 土地面積 | 219.10m ² | ほかに私道面積 | 無 |
| 価格 | 1,250万円 | | |
| 価格 | 3.3m ² 単価 | | |
| 物件所在地 | 北九州市八幡西区西王子町6番50 | | |
| 交通 | 南王子バス停 徒歩3分 | | |
| 土地権利 | 所有権 | 地目 | 雑種地 |
| 都市計画 | 市街化区域 | 用途地域 | 第1種中高層住居専用地域 |
| 建ぺい率 | 60% | 容積率 | 200% |
| 他の法令上の制限 | | | |
| 地勢 | | | |
| 引渡条件 | | | |
| 現況 | 更地 | 引渡日 | 即 |
| 接続状況(角地・開口) | 西側6m公道に3m面す | | |
| 設備 | 上水道、下水道、都市ガス | | |
| 備考 | 面積には引き込み道路部分を含む。分筆渡し。建築条件なし | | |
| 会員番号 | 80900481 | 物件番号 | 76520250-1 |

アットホーム・ファクトシート (不動産情報流通システム専用物件資料)



図面コード: 1239307 物件番号 76520250-1

福岡県知事免許(5)第10920号 (社)福岡県宅地建物取引業協会会員

株式会社 アスカ不動産

〒807-0825 北九州市八幡西区折尾4丁目15-3

☎093(692)1661

FAX093(603)8600

客付会社様へ

■手数料:分かれ

■取引態様:媒介

■情報公開日:17.12.9

福岡

八幡西区

西王子町

売地 遠賀町

☆国道3号線・西鉄バス停
至近で交通便利!!
☆ゆめタウン・グッツィ等が
近く買物便利!!

西鉄バス

「松ノ本」停徒歩4分

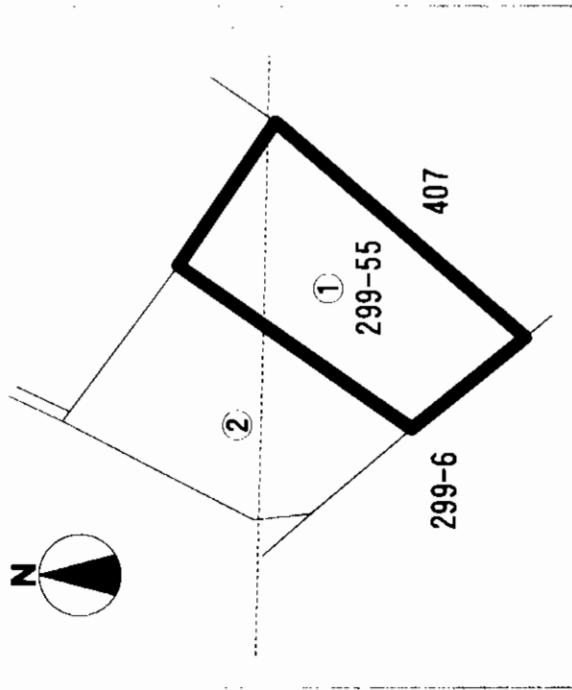

アットホーム・ファクトシート (不動産情報流通システム専用物件資料)

福岡県知事免許(10)第3998号 (社)福岡県宅地建物取引業協会会員

(有)美吉野産業

遠賀郡遠賀町遠賀川2丁目1-10
☎093(293)0025
FAX093(293)1216

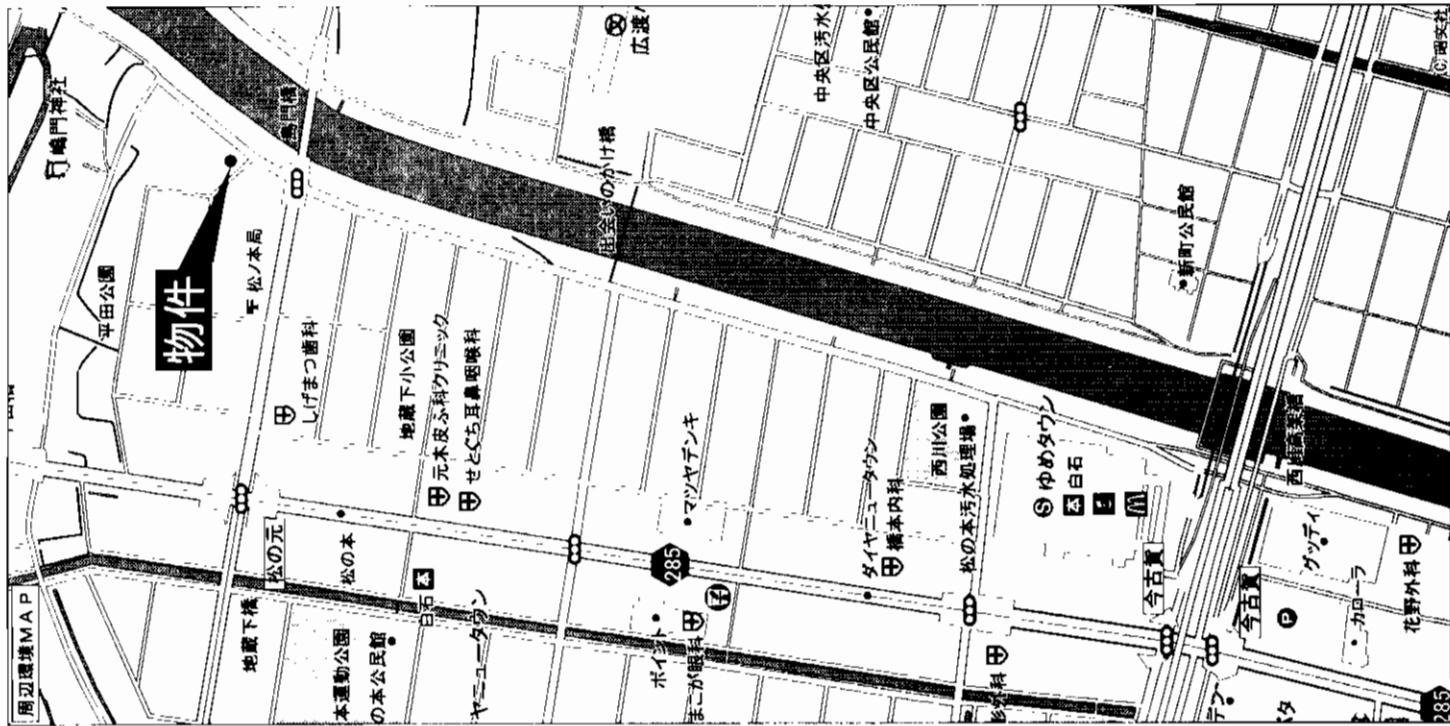

| | | |
|--------------|---------------------|------------------|
| 物件種目 | 売地 | |
| 用途用途 | 住宅 | |
| 最寄駅 | JR遠賀川駅 | |
| 土地面積 | 258.22㎡ (78.1坪) | ほかにか 私道面積 |
| 価格 | 1,180万円 | 3.3㎡ 備 |
| 物件所在地 | 遠賀郡遠賀町大字広渡字平田299番55 | |
| 交通 | 西鉄バス松ノ本バス停 徒歩4分 | |
| 土地権利 | 所有権 | 地目 宅地 |
| 都市計画 | 非線引 | 用途地域 第1種低層住居専用地域 |
| 建ぺい率 | 40% | 容積率 60% |
| 他の法令上の制限 | | |
| 地勢 | 現況渡し | |
| 引渡条件 | 更地 | 引渡日 即 |
| 現況 | | |
| 接道状況 (備地・開口) | | |
| 設備 | 都市計画区域内 | |
| 備考 | | |
| 会員番号 | 80900888 | 物件番号 76520226-1 |

図面コード: 1239307 物件番号 76520226-1

客付会社様へ

- 手数料: 分かれ
- 取引態様: 媒介
- 情報公開日: 17.12.9

福岡 遠賀郡 遠賀町

売地 遠賀町 広渡 JR遠賀川駅徒歩10分

売地

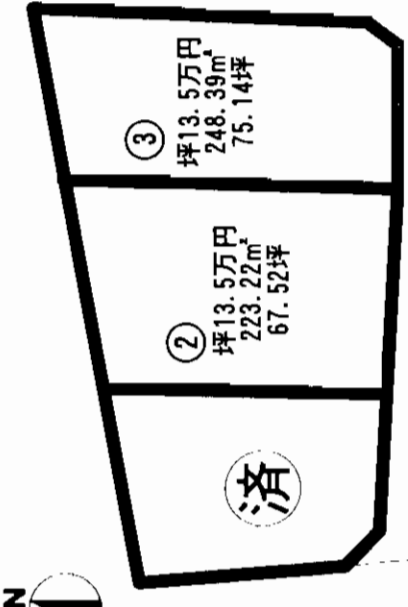

◎面積の変更可!!
 ◎一括もOK!!
 ◎JR遠賀川駅まで10分!!

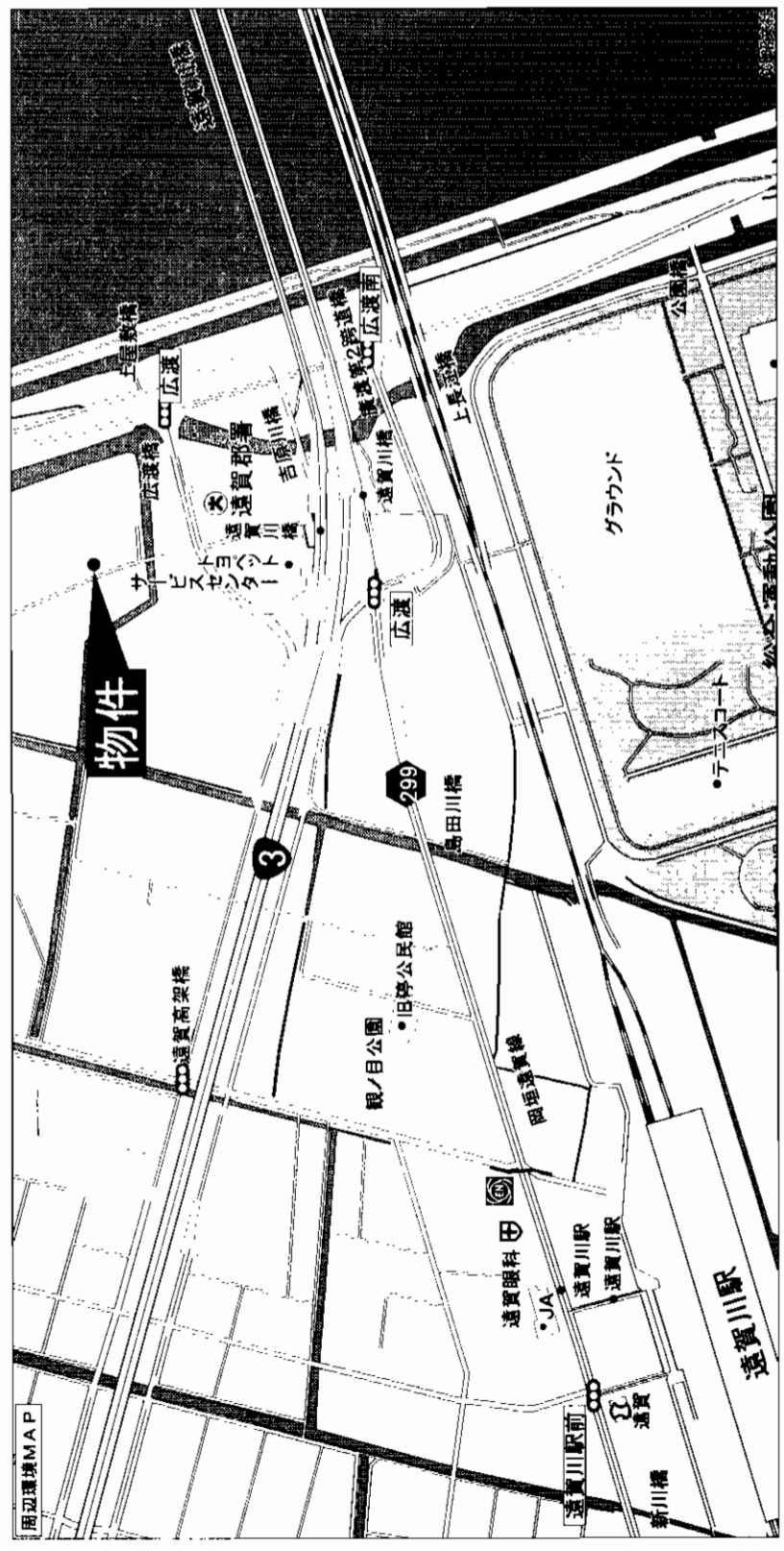

| | | | |
|-------------|-----------------------|---------|-------------|
| 物件種目 | 住宅用地 | | |
| 最寄り駅 | JR遠賀川駅 | | |
| 土地面積 | 3 実測 248.39㎡ (75.14坪) | ほかに私道面積 | |
| 価格 | ③ 1,014万円 | 3.3㎡ 単価 | 13.5万円 |
| 物件所在地 | 遠賀郡遠賀町広渡1647他 | | |
| 交通 | JR鹿兒島本線遠賀川駅 徒歩10分 | | |
| 土地権利 | 所有権 | 地目 | 田 |
| 都市計画 | 非線引 | 用途地域 | 第1種低層住居専用地域 |
| 建ぺい率 | 40% | 容積率 | 60% |
| 他の法令上の制限 | | | |
| 地勢 | 平坦地 | | |
| 引渡条件 | 現況渡し | | |
| 現況 | 更地 | 引渡日 | 即時 |
| 接道状況 (奥地含む) | 南側 公道5m約11m接面 | | |
| 設備 | | | |
| 備考 | 農地転用許可必要 面積の変更可能 | | |
| 会員番号 | 80900013 | 物件番号 | 76520228-1 |

アットホーム・ファクトシート (不動産情報流通システム専用物件資料)



図面コード: 1239307 物件番号 76520228-1

福岡県知事免許 (7) 第8086号 (社)福岡県宅地建物取引業協会会員
芦屋興産 有限会社
 福岡県遠賀郡遠賀町遠賀川3丁目9番1号
8093 (293) 3057
 FAX093 (293) 2370

客付会社様へ
 一括可

■手数料: 分かれ
 ■取引態様: 媒介
 ■情報公開日: 17.12.9

福岡 遠賀郡 広渡

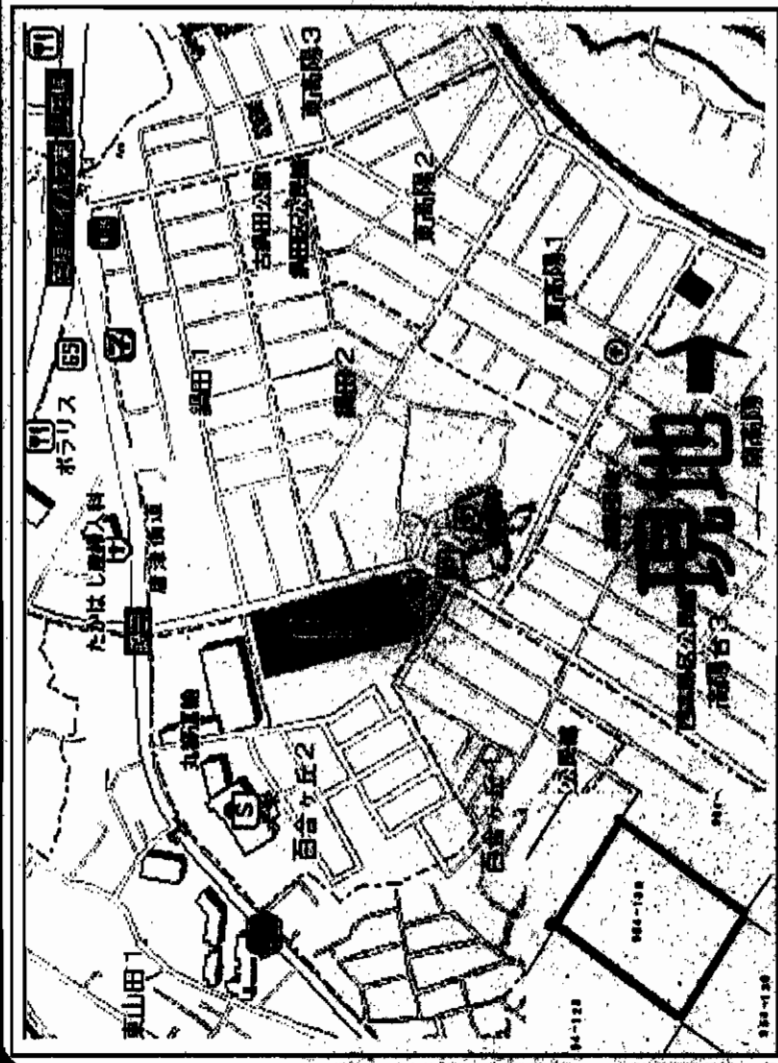

**南側
ひな壇**

本入物件!

広々109坪

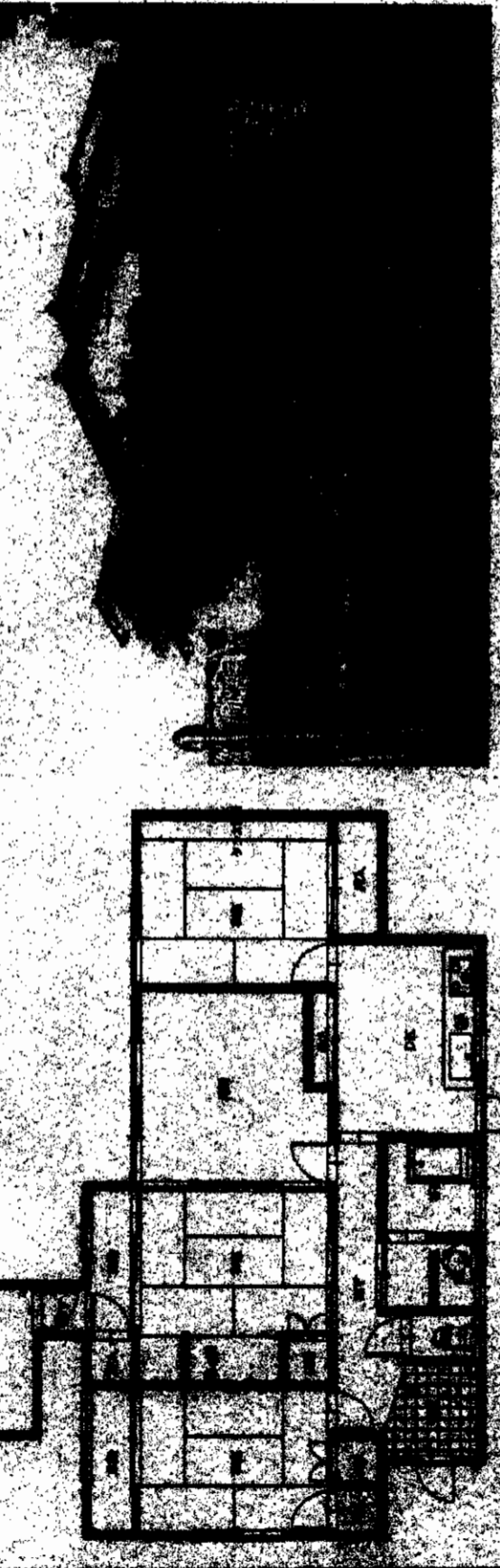

| | | |
|-------|--------------------------|--------------------|
| 物件種目 | 売地 | |
| 最寄駅 | JR 海老津 | |
| 間取タイプ | 5DK | |
| 価格 | 700万円 | |
| 物件所在地 | 津賀部町南浦崎954-130 | |
| 交通 | JR 海老津駅 徒歩14分 | |
| 土地面積 | 361.82㎡ (109.45坪) | 無 |
| 土地権利 | 所有権 | 宅地 |
| 都市計画 | 市街化区域 | 第一種低層住居 (第一種住居) |
| 築年 | 40% | 60% |
| 高さ | 高さ10M・外壁塗装1M・最低面積200㎡ | |
| 建物 | 木造瓦葺1階建 | |
| 延床面積 | 1F 68.87㎡ (延床37坪) | |
| 築年月 | 昭和47年12月 | 築年数 1台 (補修可) |
| 状況 | 自在中 | 補修 |
| 設備 | 東横公道に接す。 九州電力・上下水道・ガス | |
| 備考 | 各種条件ご相談ください。 | |
| 企画番号 | 80900536 | 物件番号 76520219-5 |

国土交通大臣免許(1)第6482号 全国宅地建物取引業協会 北九州市八幡西区別当町29番1号
ひなた 本社 093(641)3939
 〒815-0801 北九州市八幡西区別当町29番1号
 担当:廣田

〒815-0801 北九州市八幡西区別当町29番1号
 ひなた 本社 093(641)3939
 〒815-0801 北九州市八幡西区別当町29番1号
 担当:廣田

〒815-0801 北九州市八幡西区別当町29番1号
 ひなた 本社 093(641)3939
 〒815-0801 北九州市八幡西区別当町29番1号
 担当:廣田

〒815-0801 北九州市八幡西区別当町29番1号
 ひなた 本社 093(641)3939
 〒815-0801 北九州市八幡西区別当町29番1号
 担当:廣田

〒815-0801 北九州市八幡西区別当町29番1号
 ひなた 本社 093(641)3939
 〒815-0801 北九州市八幡西区別当町29番1号
 担当:廣田

〒815-0801 北九州市八幡西区別当町29番1号
 ひなた 本社 093(641)3939
 〒815-0801 北九州市八幡西区別当町29番1号
 担当:廣田

| | |
|-----|--------|
| 種類 | 売土地 |
| 名称 | 中央台3丁目 |
| 最寄駅 | JR海老津駅 |
| 価格 | 630万円 |

| | |
|----|-------------------------|
| 所在 | 遠賀郡岡垣町中央台3丁目21-5 (住居表示) |
| 交通 | 西鉄「山田猿田」バス停徒歩4分 |
| 土地 | 222.19㎡ (67.21坪) |

| | | | |
|------|-------------------|------|-------|
| 土地権利 | 所有権 | 地目 | 宅地 |
| 都市計画 | 未線引き | 用途地域 | 第一種住居 |
| 建ぺい率 | 60% | 容積率 | 160% |
| 他の制限 | | | |
| 現況 | 古家あり | 引渡日 | 即 |
| 接道状況 | 東南側幅員約4m公道に約16m接道 | | |
| 設備 | 公営水道・本下水・プロパンガス | | |

現況古家あり(現況渡し)
坪単価 9.4万円
 建築請負条件もありませんで
 お好きな住宅メーカー・工務店で建築可能です。
 隣地承認済の実測図有ります。

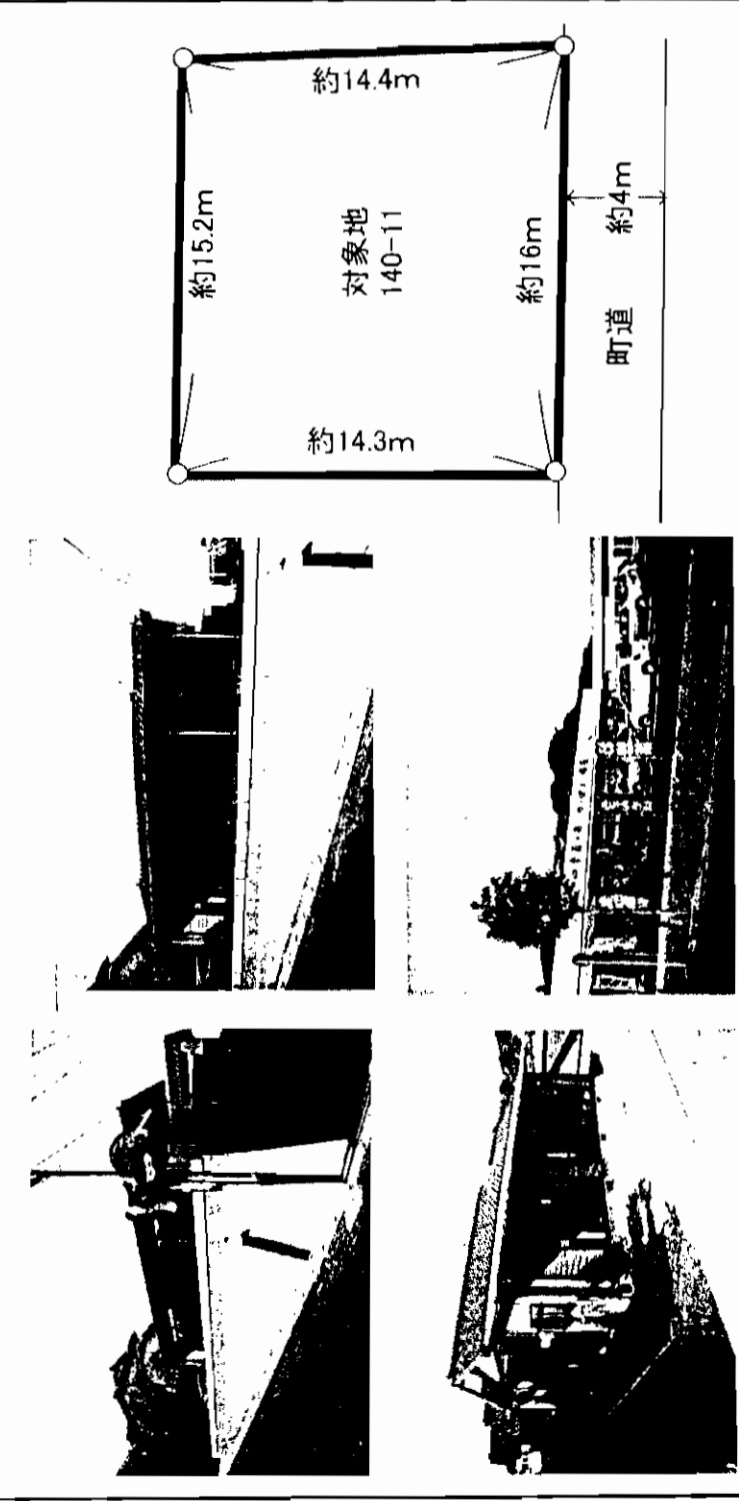
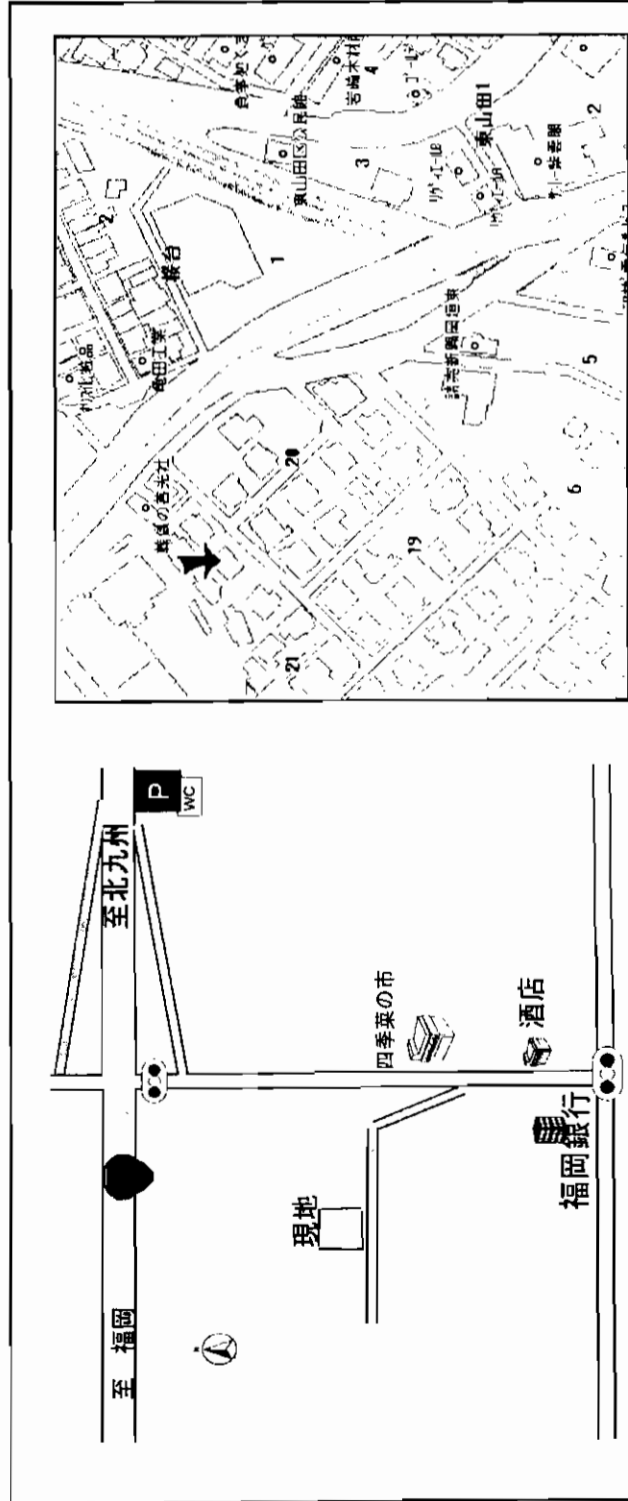

この物件資料は概要紹介図です。図面と現況が異なる場合は現況優先となります。

アットホーム・ファクトシート (不動産情報流通システム専用物件資料) **at home** 図面コード: 1248006 会員番号 80003408 物件番号 77520444-5

CityCourt ,Inc. 株式会社シティコート
 real estate revitalization business <http://www.mikunisangyo.com/citycourt/>
 福岡県知事免許(4)第11058号
 福岡市中央区天神1丁目15番25号
 TEL 092-722-2225
 FAX 092-722-2240

客付会社様へ
 ■手数料:3%+6万円
 ■取引態様:売主
 ■情報公開日:17.12.8

福岡 遠賀郡 岡垣町

売地 岡垣町大字海老津尾畑

西鉄バス 赤鳥居停徒歩3分

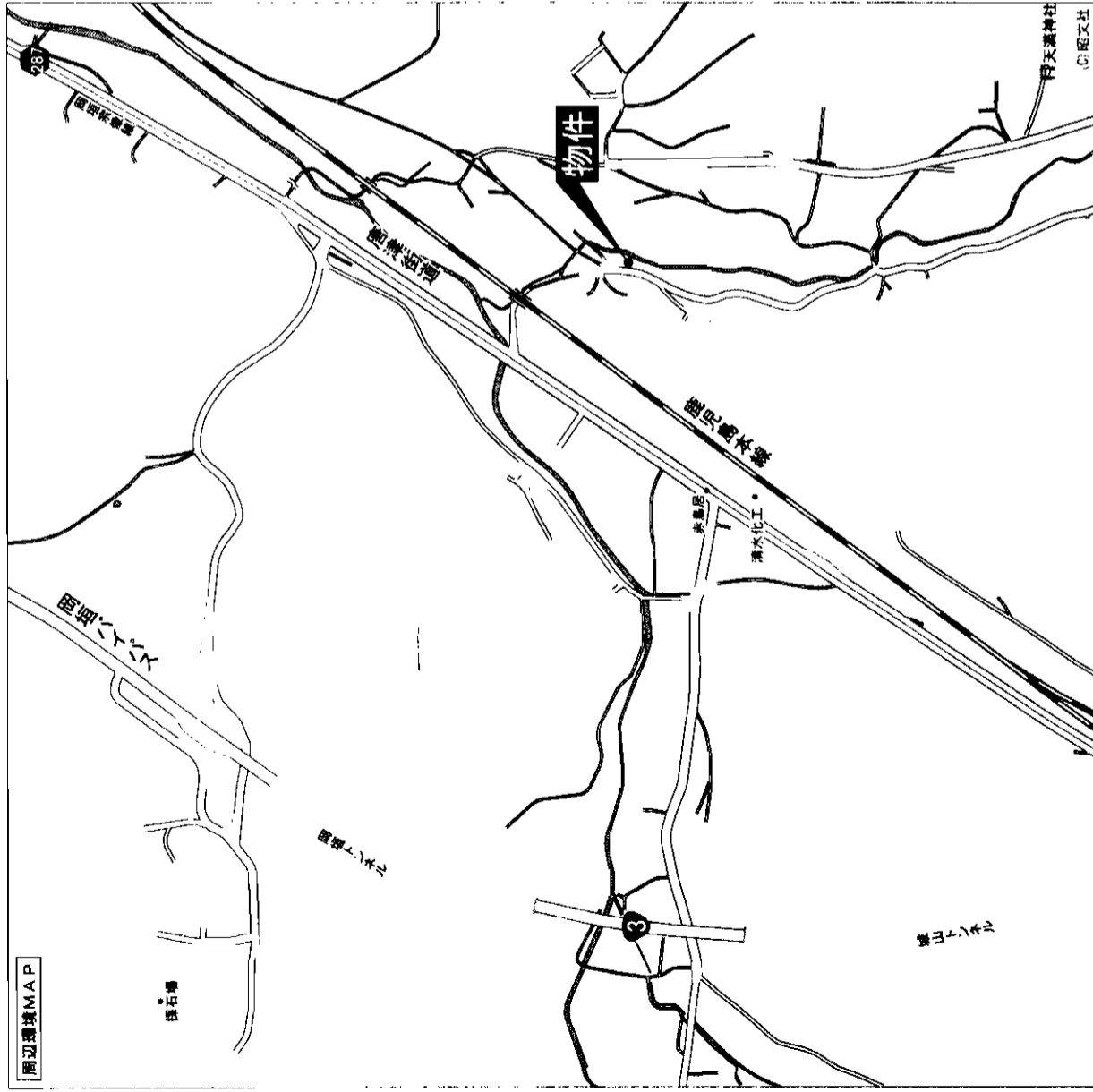
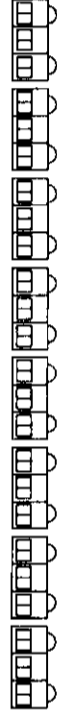

土地面積
...271㎡
坪単価
...約4万円

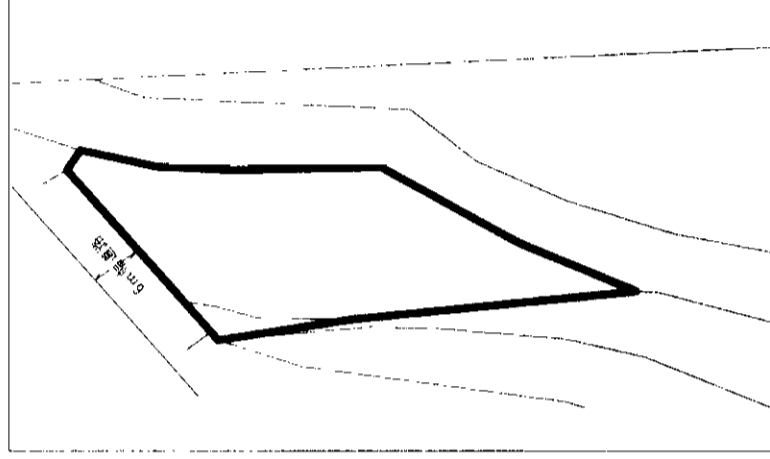

| | | | |
|--------------|---------------|---------|------------|
| 物件種目 | 売地 | | |
| 最適用途 | 資材置場、倉庫 | | |
| 最寄駅 | JR海老津駅 | | |
| 土地面積 | 271㎡ (81.98坪) | ほかに私道面積 | |
| 価格 | 290万円 | 坪単価 | 3.3㎡/坪 |
| 物件所在地 | 遠賀郡岡垣町大字海老津尾畑 | | |
| 交通 | 西鉄バス赤鳥居停 徒歩3分 | | |
| 土地権利 | 所有権 | 地目 | 雑種地 |
| 都市計画 | 非線引 | 用途地域 | 無指定 |
| 建ぺい率 | 70% | 容積率 | 400% |
| 他の法令上の制限 | | | |
| 地勢 | | | |
| 引渡条件 | 現況渡し | | |
| 現況 | 更地 | 引渡日 | 即 |
| 接道状況 (角地・間口) | | | |
| 設備 | | | |
| 備考 | | | |
| 会員番号 | 80900888 | 物件番号 | 76520225-3 |

アットホーム・ファクトシート (不動産情報流通システム専用物件資料)



図面コード: 1292907

物件番号 76520225-3

福岡県知事免許(10)第3998号 (社)福岡県宅地建物取引業協会会員

(有)美吉野産業

客付会社様へ

■手数料:5%

■取引態様:売主

■情報公開日:17.12.9

遠賀郡遠賀町遠賀川2丁目1-10
☎093(293)0025
 FAX093(293)1216

福岡 遠賀郡 岡垣町

売地 岡垣町中央台

面積・・・297.33㎡
坪単価・・・11万円

国通3号線至近で
北九州市にも、福岡市
にもアクセス良好!!

136-5



校区:海老津小・岡垣中

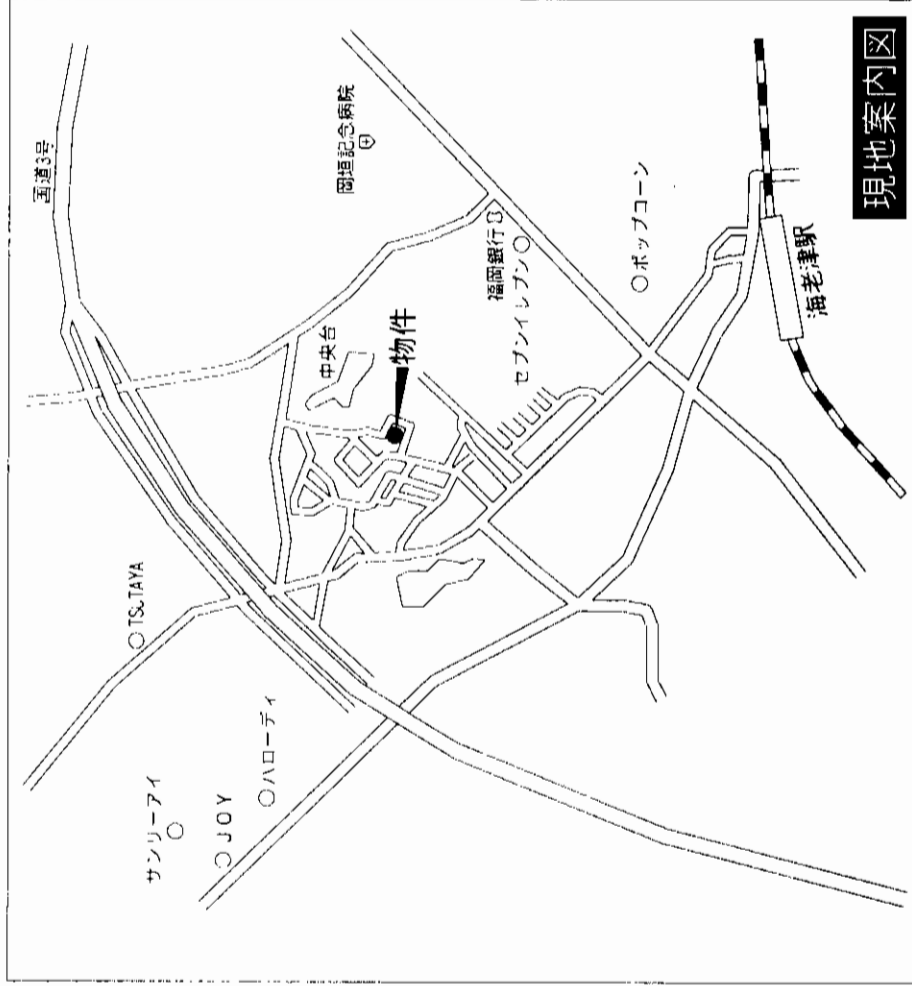

現地案内図

| | | |
|-----------------|---------------------------|------------------|
| 物件種目 | 地 | |
| 最適用途 | 住宅 | |
| 最寄駅 | JR海老津駅 | |
| 土地面積 | 297.33㎡(89.94坪) | ほかに 私道面積 |
| 価格 | 990万円 | 3.3㎡ 庭 |
| 物件所在地 | 遠賀郡岡垣町中央台二丁目136番5 | |
| 交通 | 西鉄総合グラウンド前バス停 徒歩約7分 | |
| 土地権利 | 所有権 | 地目 宅地 |
| 都市計画 | 非線引区域 | 用途地域 第1種低層住居専用地域 |
| 建ぺい率 | 40% | 容積率 60% |
| 他の法令上の制限 | 高さ制限10m・外壁後退1m・最低敷地面積200㎡ | |
| 地勢 | 平坦 | |
| 引渡条件 | 現況渡し | |
| 現況 | 更地 | 引渡日 即 |
| 接続状況 (角地・河川) | 南側3.9m(公道)間口14.2m | |
| 設備 | 電気・上下水道・LPガス | |
| 備考 | 校区:海老津小・岡垣中 | |
| 会員番号 | 80900788 | 物件番号 76520222-1 |

アットホーム・ファクトシート (不動産情報流通システム専用物件資料)

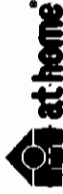

有限会社 リオステーション
〒811-4236 遠賀郡岡垣町海老津駅前2番22号パインコート1F (JR海老津駅前)

福岡県知事免許(3)第12762号
(社)福岡県宅地建物取引業協会会員

☎093(282)3399
FAX093(282)2299

客付会社様へ
広告無断掲載不可

■手数料:分かれ
■取引態様:媒介
■情報公開日:17.12.9

図面コード:1239307 物件番号76520222-1

福岡 遠賀郡 岡垣町

貸駐車場等にも最適ですよ!
古家付 (利用可) 一度見てみませんか?



| | | |
|-----------------|--------------------|-----------------|
| 物件種目 | 売土地 | |
| 最適用途 | 戸建用 | |
| 最寄駅 | JR八幡駅 | |
| 土地面積 | 295.88㎡ (88.6坪) | ほかに 私道面積 |
| 価格 | 980万円 | 3.3㎡ 単価 |
| 物件所在地 | 北九州市八幡東区帆柱4丁目11-14 | |
| 交通 | 西鉄バス帆柱1丁目バス停 徒歩2分 | |
| 土地権利 | 所有権 | 地目 宅地 |
| 都市計画 | 市街化区域 | 用途地域 第1種中高層 |
| 建ぺい率 その他の制限 | 60% | 容積率 200% |
| 引渡条件 | 現況渡し | |
| 現況 | 古家付 | 引渡日 即 |
| 接道状況 (角地・間口) | | |
| 設備 | | |
| 備考 | | |
| 会員番号 | 80900235 | 物件番号 76520196-4 |

アットホーム・フアクトシート (不動産情報流通システム専用物件資料)



物件番号 76520196-4

福岡県知事免許(9)第5476号 (社)福岡県宅地建物取引業協会会員

株式会社 福 富 組

北九州市八幡東区桃園2丁目8番6号

8093 (671) 3238

FAX093 (671) 6164

携帯電話090 (1192) 3770 担当: ふくとみ

客付会社様へ

価格相談可
売急ぎ

- 手数料: 分かれ
- 取引態様: 専属専任媒介
- 情報公開日: 17.12.7

福岡
八幡東区
帆柱

種別 価格 1,473.8万円 交通 J R 線 枝光駅 徒歩 3分 西鉄「日の出1丁目」バス停 所在 北九州市 八幡東区大宮町17番21号

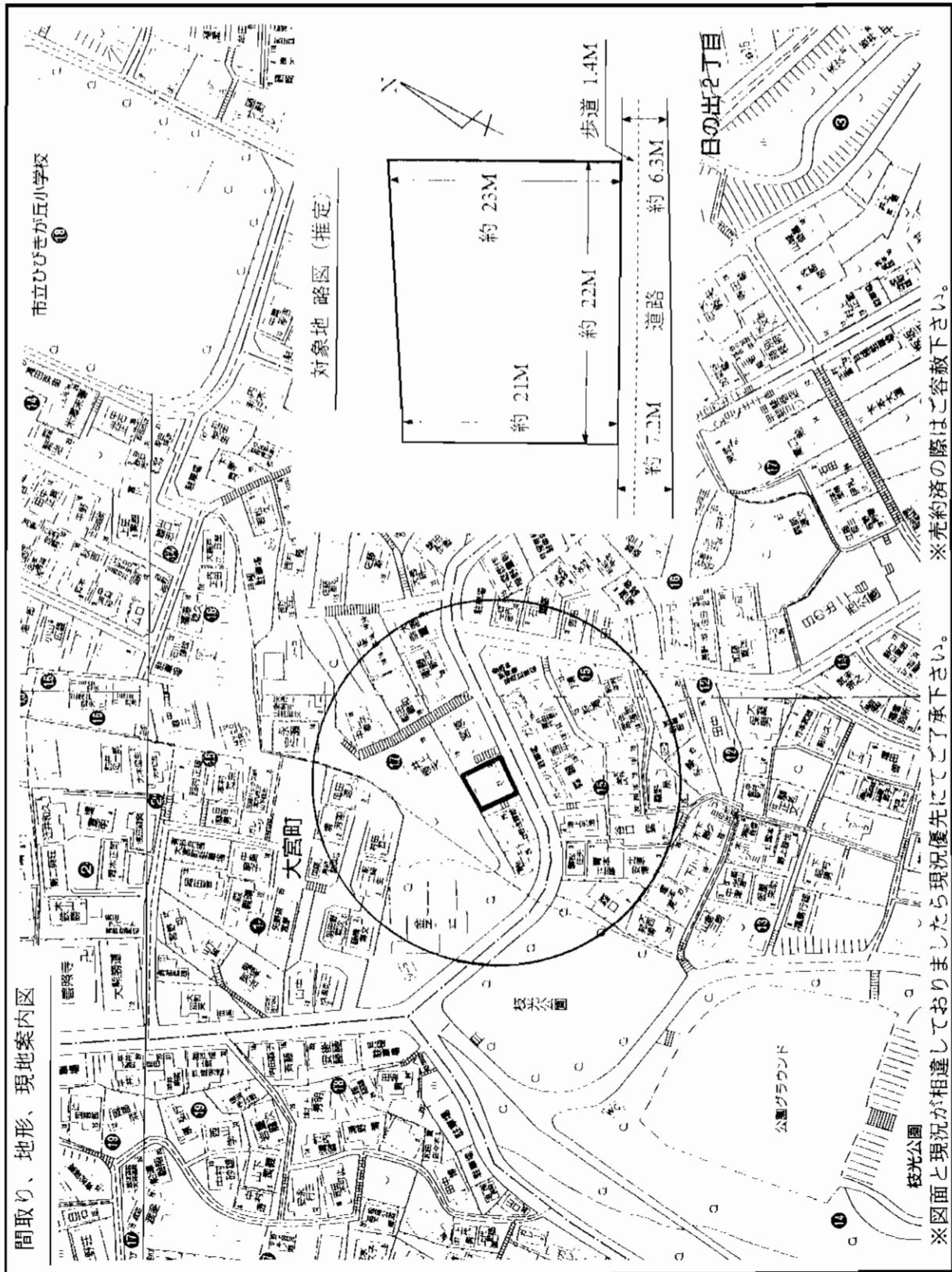

| | | | |
|--------|---|-----------------------|-------------|
| 面積 | 登記簿 | 487.23 m ² | (147.38 坪) |
| 土地私権 | 実測 | m ² | (坪) |
| 権利 | 無 | | |
| 地目 | 所有権 | | |
| 現況・用途向 | 登記簿 | 宅地 | (現況 : 宅地) |
| 道路 | 建付地 | 戸建住宅 | |
| 高低 | 東南側 | 幅員 (約) 6.3M | 高さ (約) 2.2M |
| その他 | 道路番号 | 701 | 「枝光」日の出1号線 |
| 積算 | 建築 | m ² | (坪) |
| 用途 | 建築 | m ² | (坪) |
| 構造 | | | |
| 取築 | | | |
| 市街化 | 区域内 | 用途地域 | 第1種中高層住専 |
| 建ぺい率 | 50% | 容積率 | 200% |
| 高度地区 | 無 | 路線計画 | 無 |
| 日照規制 | 無 | その他 | 斜線制限 |
| ガス | 都市ガス | 水道 | 市営水道 |
| 雑排水 | 公共下水道 | 汚水 | 公共下水道 |
| 車庫 | | その他 | |
| 現況 | 上物あり | | |
| 明渡 | 即時 | | |
| 備考 | * 現況有姿渡し * 上物解体相談可 * 上物 : 木造瓦葺平家建居宅 延べ92.56m ² (27.99坪) * 土地公簿売買 * 宅地造成規制区域 | | |

アットホーム・ファクトシート (不動産情報流通システム専用物件資料)



図面コード : 1248006

会員登録番号 80900209 物件番号 76520209-5

福岡県知事免許 (6) 第9200号 宅建協会北九州支部

(株)松屋不動産

小倉北区片野新町2丁目9-10
☎(093) 921-8236
 FAX (093) 921-8152

客会社様へ

■手数料:分かれ
 ■取引態様:専任媒介
 ■情報公開日:17.12.8

福岡
 八幡東区
 大宮町

☆上物有り(リフォームすれば住めます) ☆建築条件なし!

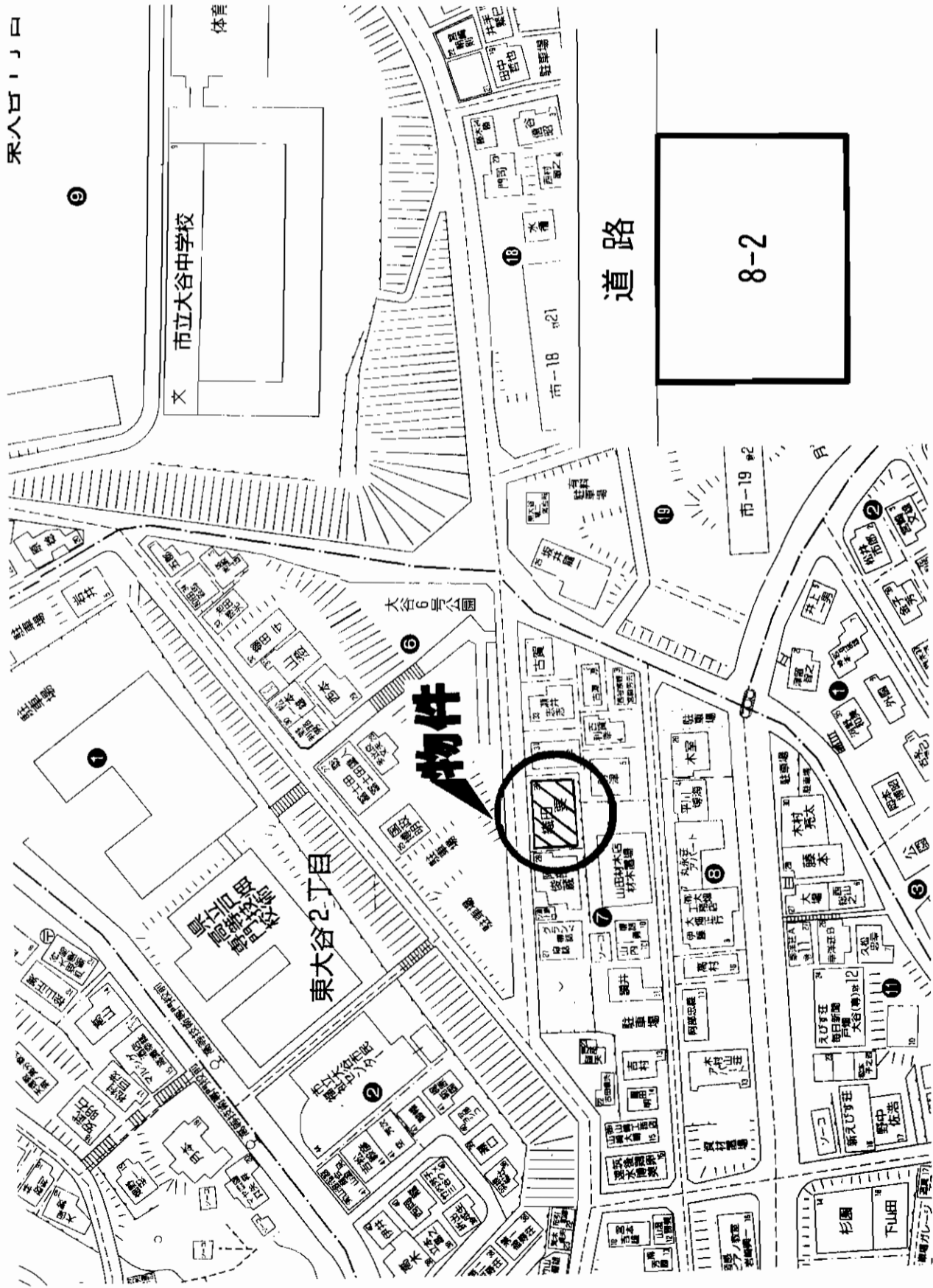

| | | |
|------------------|------------------------|-------------------|
| 物件種目 | 売土地 | |
| 最適用途 | 住宅 | |
| 最寄駅 | J R 戸畑駅 | |
| 土地面積 | ほかに私道面積 | |
| 269.26㎡ (81.45坪) | 3.3㎡ 単価 | 約22万円 |
| 価格 | 1,790万円 | |
| 物件所在地 | 北九州市戸畑区東大谷2丁目7-29 | |
| 交通 | 西鉄バス線高等技術専門学校校停 徒歩3分 | |
| 土地権利 | 所有権 | 地目 宅地 |
| 都市計画 | 市街化区域 | 用途地域 第1種中高層住居専用地域 |
| 建ぺい率 | 60% | 容積率 200% |
| 他の法令上の制限 | | |
| 地勢 | | |
| 引渡条件 | 解体更地渡し | |
| 現況 | 古家付 | 引渡日 相談 |
| 接道状況 (角地・間口) | 北側6m公道に約20m接す | |
| 設備 | | |
| 備考 | リフォームすれば住めます 建築条件なし | |
| 会員番号 | 80900248 | 物件番号 76520199-8 |
| | | C-024 |

アットホーム・ファクトシート (不動産情報流通システム専用物件資料)

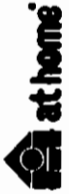

図面コード: 1224005 物件番号 76520199-8



福岡県知事免許(1)第14780号 所属団体 福岡県宅地建物取引業協会 〒802-0801 北九州市小倉南区富士見二丁目2番6号
株式会社 不動産中央情報センター 本社

☎093(931)5008
 FAX093(921)9655 担当: 和田

客付会社様へ
 ■手数 料: 分かれ
 ■取引態様: 専任媒介
 ■情報公開日: 17.12.7

福岡
 戸畑区
 東大谷

JR日豊本線

「下曾根」駅徒歩12分

地 売

下曾根4丁目

住 宅

JR下曾根駅

**土地面積:
161.94m²(48.98坪)**
**南側4.7m公道に
10.5m接道**
**閑静な住宅街!!
生活至便!!**

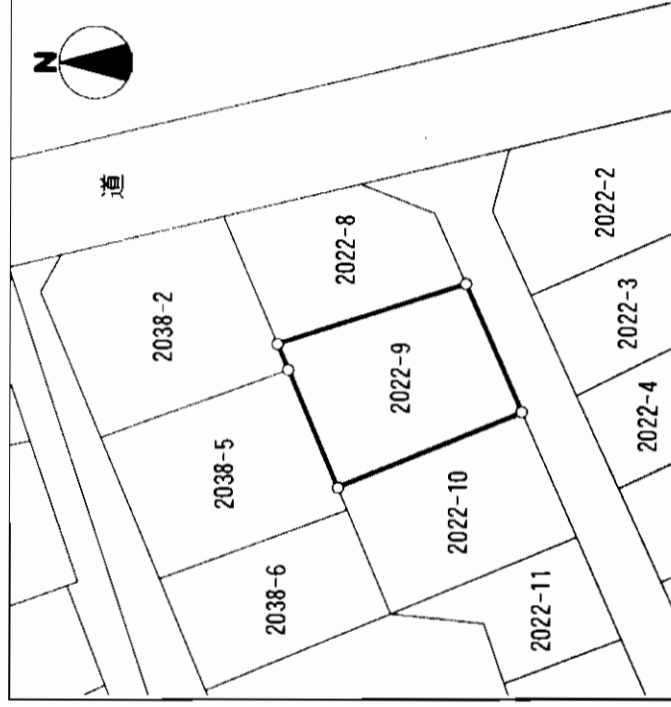
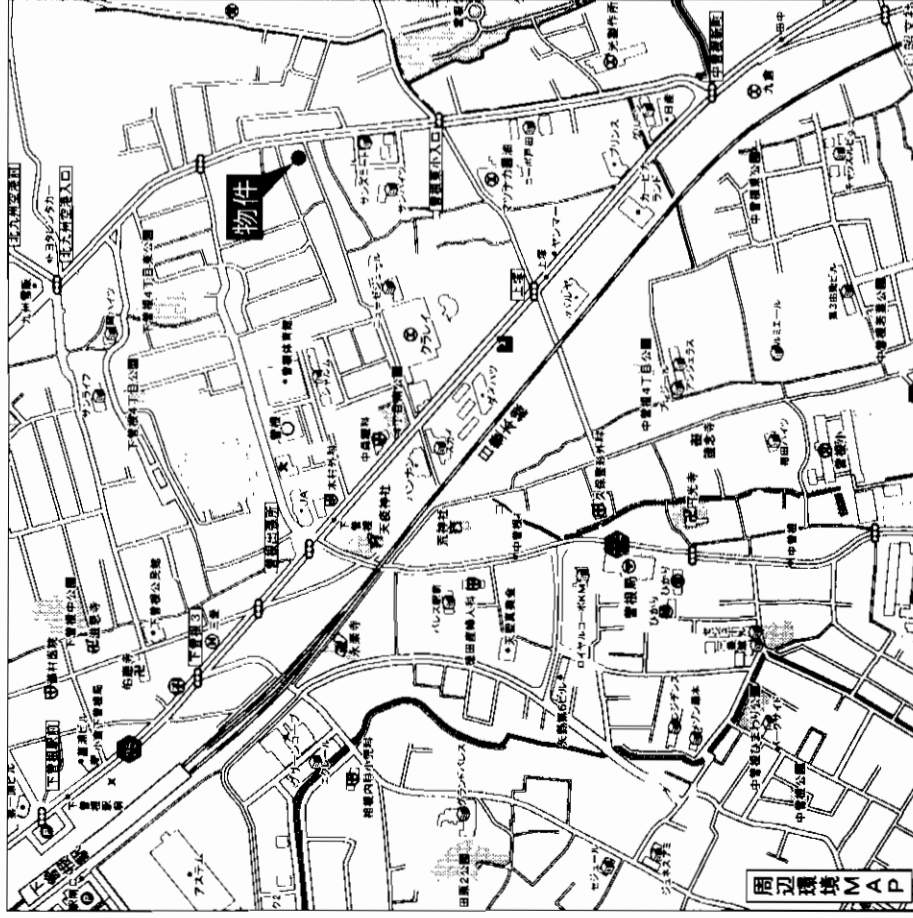

☆建物解体更地渡し

| | | | |
|-----------------|---|--------------|------------|
| 物件種目 | 地 売 | | |
| 最適用途 | 住 宅 | | |
| 最寄駅 | JR下曾根駅 | | |
| 土地面積 | 161.94m ² (48.98坪) | ほかにも 私道面積 | なし |
| 価 格 | 1,273万円 3.3m ² 単 価 | | |
| 物件所在地 | 北九州市小倉南区下曾根4丁目17番13号 | | |
| 交 通 | 2022-9番地 JR下曾根駅 徒歩12分 | | |
| 土地権利 | 所有権 | 地 目 | 宅地 |
| 都市計画 | 市街化区域 | 用途地域 | 第1種住居地域 |
| 建ぺい率 | 60% | 容 積 率 | 188% |
| 他の法令 上の制限 | | | |
| 地 勢 | | | |
| 引渡条件 | 建物解体更地渡し | | |
| 現 況 | 建物あり | 引 渡 日 | 契約後1ヶ月 |
| 接道状況 (角地・旗地) | 南側4.7m公道に10.5m接する。 | | |
| 設 備 | 九電・上下水道・都市ガス | | |
| 備 考 | | | |
| 会員番号 | 80900212 | 物件番号 | 76520193-3 |

アットホーム・ファクトシート (不動産情報流通システム専用物件資料)



図面コード: 1292905 物件番号 76520193-3

福岡県知事免許(8)第6212号 (社)福岡県宅地建物取引業協会会員

(有)日豊商事

北九州市小倉南区下曾根1丁目7番2号

☎093(471)4379

FAX093(471)4381

客付会社様へ

値下げ再配布

■手数 料:分かれ

■取引態様:専任媒介

■情報公開日:17.12.7

福岡
小倉南区
下曾根

売地 門司区春日町

分割も相談!!

☆広々305.28坪!!

☆角地で日当り良好!!

西鉄バス 春日町バス停徒歩2分

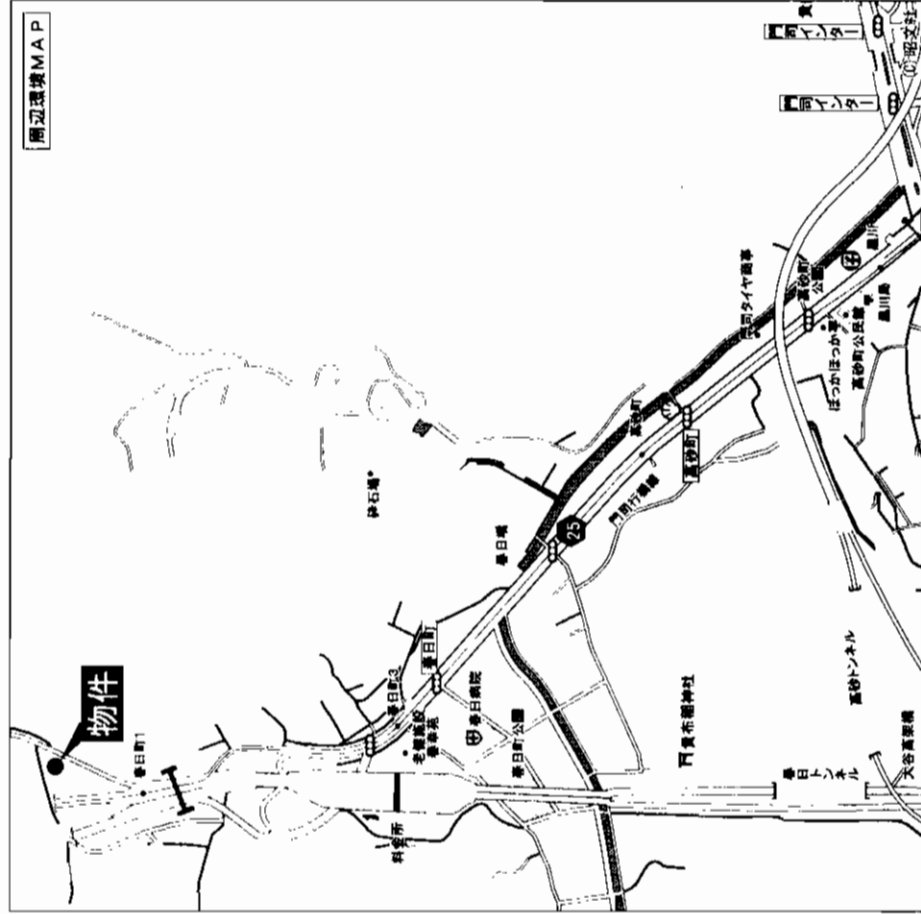

| | | |
|--------------|--|-----------------|
| 物件種目 | 売地 | |
| 最適用途 | 老人ホーム | |
| 最寄駅 | JR門司港駅 | |
| 土地面積 | 公簿1,009.21㎡ (305.28坪) | ほかに私道面積 |
| 価格 | 3,700万円 (消費税込) | 3.3㎡ 幅 |
| 物件所在地 | 北九州市門司区春日町913番他6筆 | |
| 交通 | 西鉄バス春日町バス停 徒歩約2分 | |
| 土地権利 | 所有権 | 地目 宅地雑種地 |
| 都市計画 | 市街化区域 | 用途地域 第1種住居地域 |
| 建ぺい率 | 60% | 容積率 200% |
| 他の法令上の制限 | | |
| 地勢 | | |
| 引渡条件 | 実測売買 建物解体撤去 樹木現状有姿 | |
| 現況 | 居住中 | 引渡日 ご相談 |
| 接道状況 (角地・間口) | 東南側6m (公道) 間口50m 北側3.5m (公道) 間口40m | |
| 設備 | 公共上下水道 プロパンガス 九州電力 | |
| 備考 | 実測清算有り 宅地1坪 17万円 雑種地1坪 10万円 で清算、 ※宅地増加予想面積 35~40坪 ※土地段差有り、造成を要す | |
| 会員番号 | 80900434 | 物件番号 76520203-1 |

アットホーム・ファクトシート (不動産情報流通システム専用物件資料)



図面コード: 1239306 物件番号 76520203-1

福岡県知事免許(10)第3286号 (社)福岡県宅地建物取引業協会会員

鍋島不動産株式会社

北九州市門司区港町2番23号

客付会社様へ

■手数料: 分かれ

■取引態様: 媒介

■情報公開日: 17.12.8

福岡

門司区

春日町

☎093(321)8306

FAX093(321)4370

売地 門司区田の浦3丁目

面積...76坪
坪単価...13.07万円

～閑静な住宅街～
角地で日当り良好!!

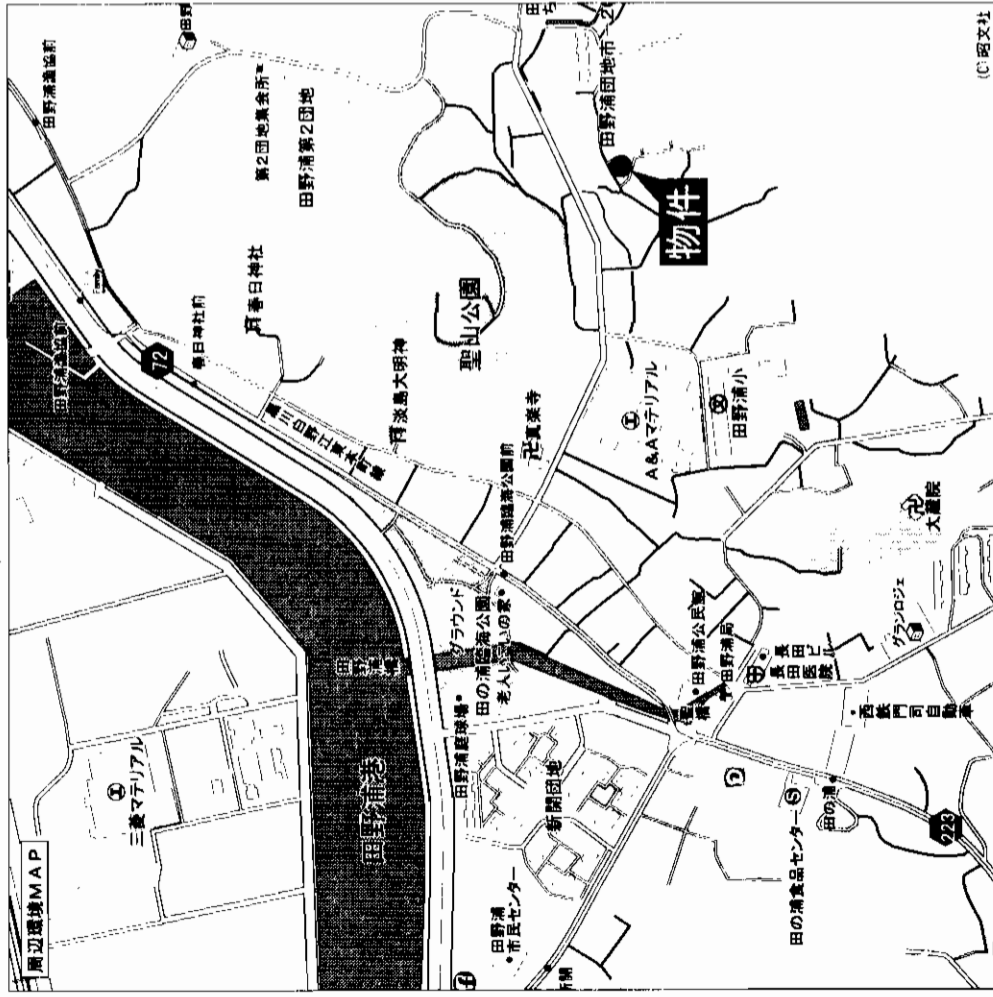

西鉄バス
田の浦営業所
徒歩7分

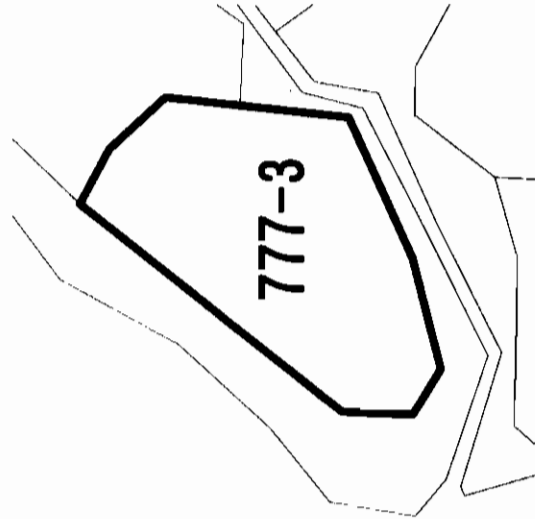

| | | | |
|-----------|---|---------|------------|
| 物件種目 | 地 | | |
| 最適用途 | 住宅 | | |
| 最寄駅 | JR門司港駅 | | |
| 土地面積 | 公簿252.92㎡ (76.50坪) | ほかに私道面積 | |
| 単価 | 1,000万円 (消費税込) | 3.3㎡ 単価 | 13.07万円 |
| 物件所在地 | 北九州市門司区田ノ浦3丁目777-3 | | |
| 交通 | 西鉄バス田ノ浦営業所 徒歩約7分 | | |
| 二重権利 | 所有権 | 地目 | 宅地 |
| 都市計画 | 市街化区域 | 用途地域 | 第1種住居地域 |
| 建ぺい率 | 60% | 容積率 | 200% |
| 他の法令上の制限 | | | |
| 地勢 | | | |
| 引渡条件 | 建物あり 解体更地渡しご相談に応じます | | |
| 現況 | 賃貸中 | 引渡日 | 相談 |
| 接道状況 (角地) | 南側3m 間口4m 北西側3m 公共上下水道 九電 プロパン | | |
| 備考 | セットバック有り 建築物年不詳 木造平屋建 39.66㎡ 駐車可 | | |
| 会員番号 | 80900434 | 物件番号 | 76520205-1 |

アットホーム・ファクトシート (不動産情報流通システム専用物件資料)

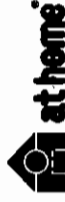

図面コード: 1239306 物件番号: 76520205-1

福岡県知事免許(10)第3286号 (社)福岡県宅地建物取引業協会会員











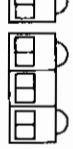



















鍋島不動産株式会社

北九州市門司区港町2番23号

客付会社様へ

- 手数料: 分かれ
- 取引態様: 専任媒介
- 情報公開日: 17.12.8

福岡
門司区
田ノ浦

西鉄バス































松崎町バス停徒歩2分

売土地

住宅

JR門司駅

| | | | |
|------|-------------------|-----|----------|
| 土地面積 | 348.49㎡ (105.41坪) | 坪単価 | 218,200円 |
| 価格 | 2,300万円 | | |

★近くに公園有ります！

売地 門司区 永黒2丁目

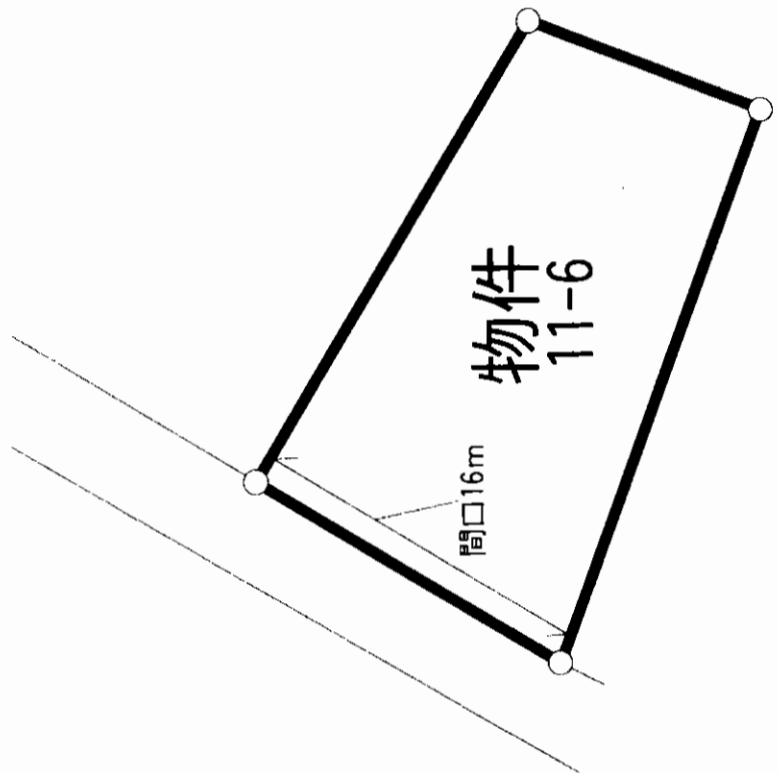
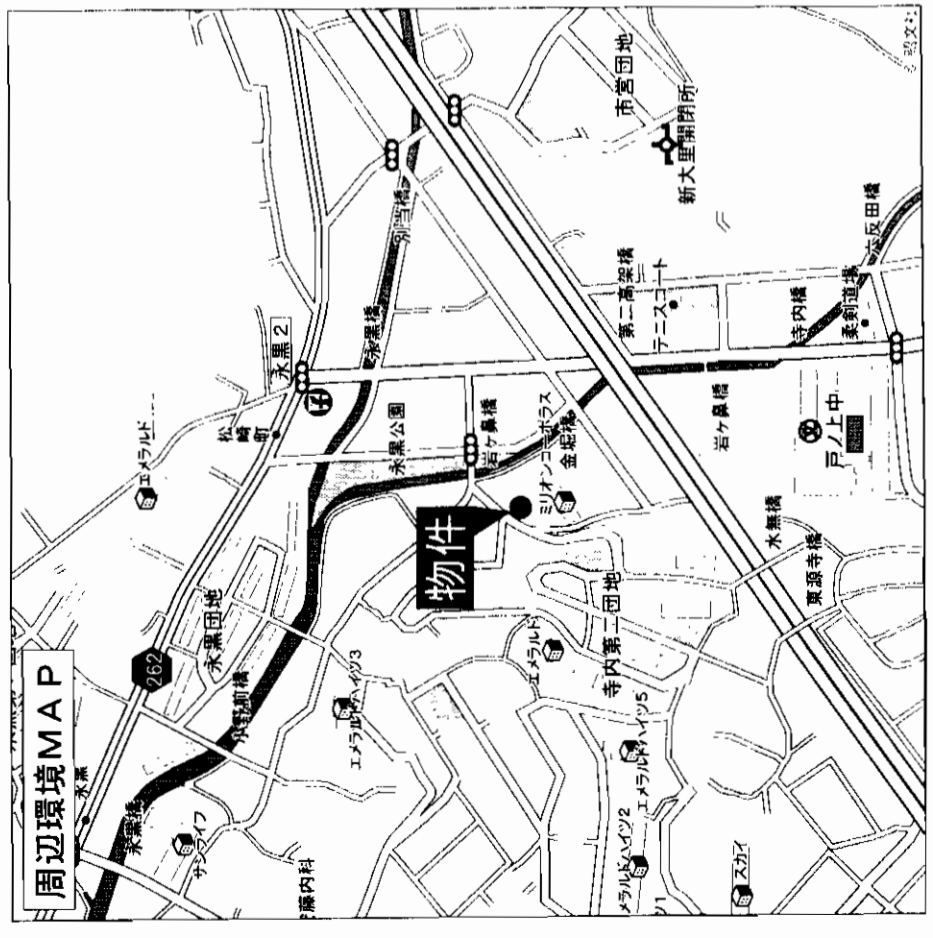

| | | | |
|--------------|---|------|--------------|
| 物件所在地 | 北九州市門司区永黒2丁目12-18 | | |
| 交通 | 西鉄バス松崎町バス停 徒歩2分 | | |
| 土地権利 | 所有権 | 地目 | 宅地 |
| 都市計画 | 市街化区域 | 用途地域 | 第一種中高層住居専用地域 |
| 建ぺい率 | 60% | 容積率 | 200% |
| 他の法令上の制限 | | | |
| 地勢 | | | |
| 引渡条件 | 相談 | | |
| 現況 | 古家有 | 引渡日 | 相談 |
| 接続状況 (角地・間口) | 公道へ約16m接道す | | |
| 設備 | 都市ガス、公共上下水道、九州電力 | | |
| 備考 | 古家有 (昭和48年10月築・木造セメント瓦葺2階建 141.15㎡ (42.69坪)) 萩ヶ丘・戸ノ上中学校区 | | |
| 会員番号 | 80900244 | 物件番号 | 76520206-2 |

アットホーム・ファクトシート (不動産情報流通システム専用物件資料)



福岡県知事免許(6)第8525号 (社)福岡県宅地建物取引業協会会員
三葉不動産
 〒800-0024 北九州市門司区大里戸ノ上1丁目6-23

客付会社様へ

- 手数料:分かれ
- 取引態様:媒介
- 情報公開日:17.12.8

図面コード: 0831119 物件番号 76520206-2

福岡 門司区 永黒

売地

門司区

東門司一丁目

- ◎交通量の多い
道路沿いです!
- ◎西鉄バス関門トンネル
車道口徒歩1分!

【地形図】

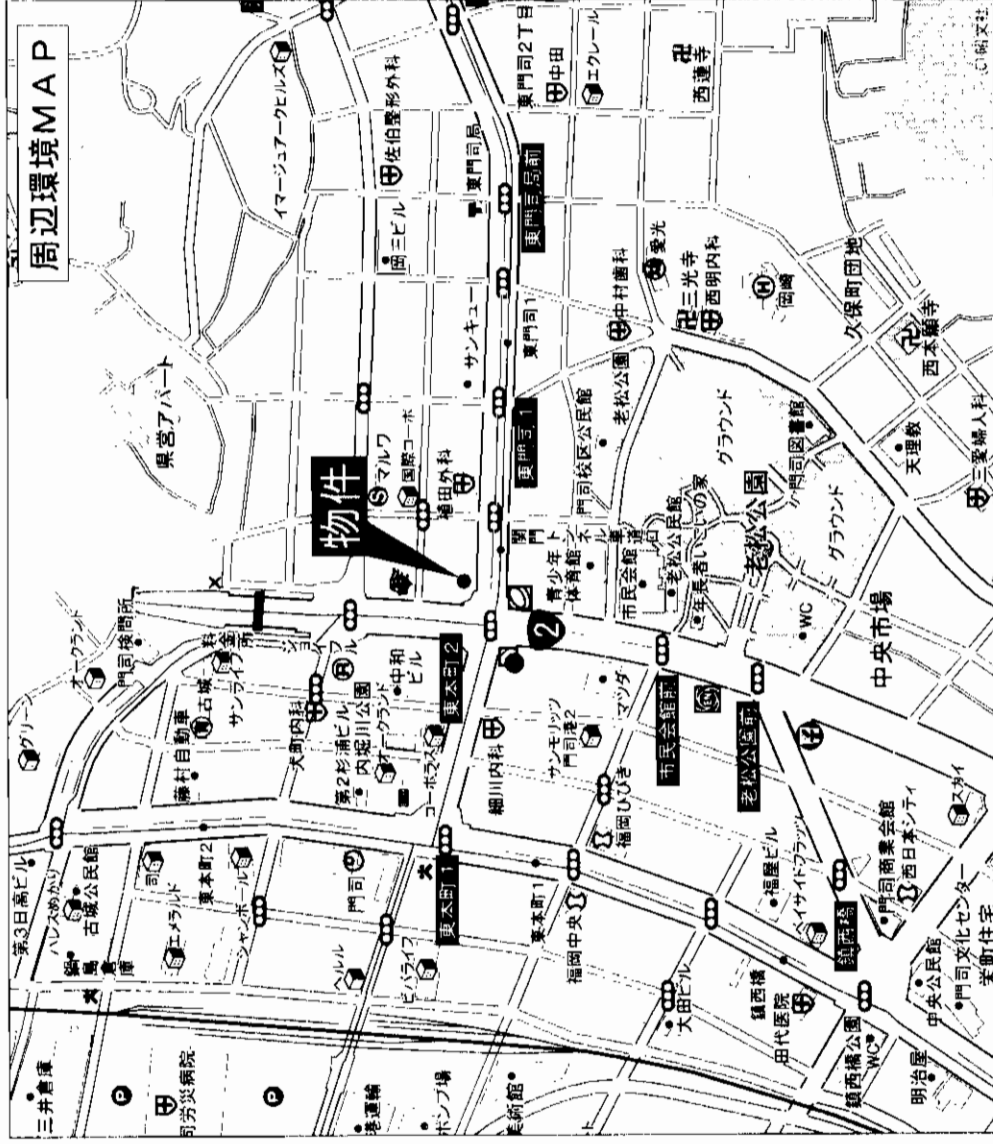
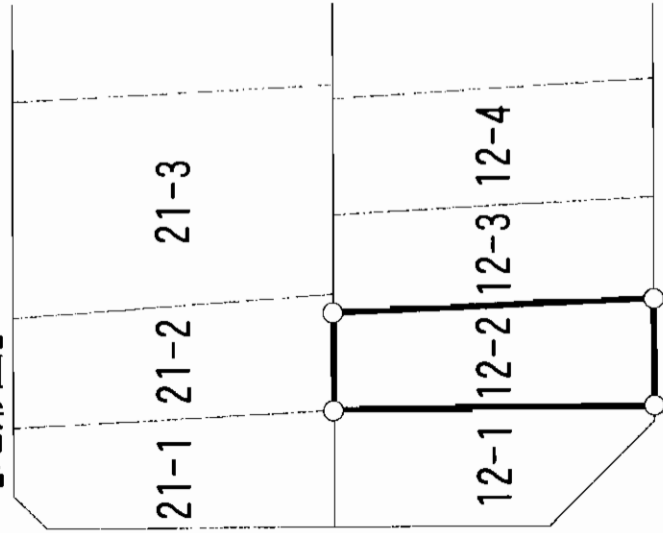

| | | | |
|-----------------|---------------------|------------|------------|
| 物件種目 | 売地 | | |
| 最適用途 | 店舗・住宅 | | |
| 最寄駅 | JR門司港駅 | | |
| 土地面積 | 103.53㎡ (31.31坪) | ほか 私道面積 | |
| 価格 | 1,000万円 | 3.3㎡ 単価 | 32万円 |
| 物件所在地 | 北九州市門司区東門司1丁目2-19 | | |
| 交通 | 西鉄バス関門トンネル車道口停 徒歩1分 | | |
| 土地権利 | 所有権 | 地目 | 宅地 |
| 都市計画 | 市街化区域 | 用途地域 | 商業地域 |
| 建ぺい率 | 80% | 容積率 | 400% |
| 他の法令上の制限 | | | |
| 地勢 | 解体更地渡し | | |
| 引渡条件 | 古家付 | 引渡日 | 相談 |
| 現況 | 24mの公道に6m接道 | | |
| 接道状況 (角地・間口) | 上下水道・都市ガス・九州電力 | | |
| 設備 | | | |
| 備考 | | | |
| 会員番号 | 80900244 | 物件番号 | 76520207-2 |

アットホーム・ファクトシート (不動産情報流通システム専用物件資料)

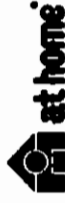

図面コード: 0731129 物件番号 76520207-2

福岡県知事免許(6)第8525号 (社)福岡県宅地建物取引業協会会員

三葉不動産

〒800-0024 北九州市門司区大里戸ノ上1丁目6-23

☎093(381)0105

FAX093(381)1997

客付会社様へ

- 手数料: 分かれ
- 取引態様: 媒介
- 情報公開日: 17.12.8

福岡

門司区

東門司

売地

筑前川端バス停徒歩1分

建築条件なし!!

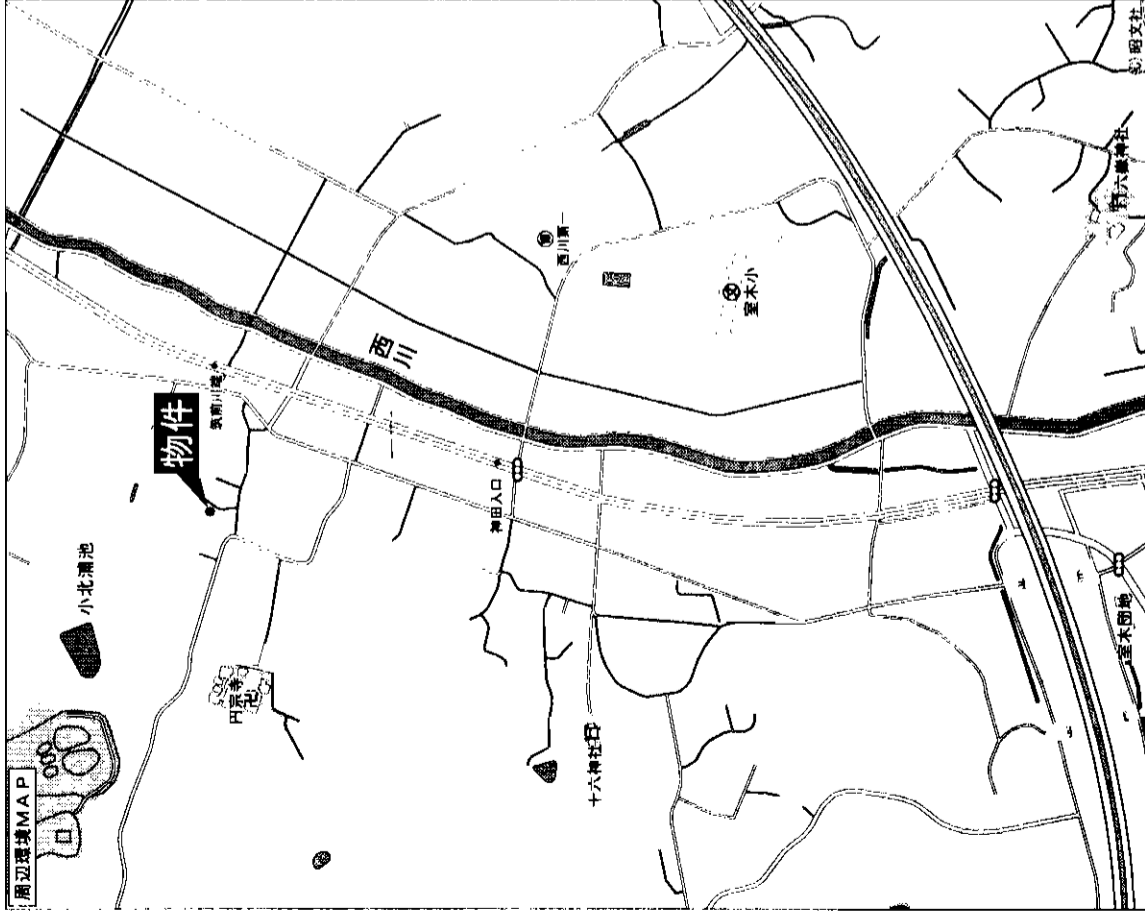

◆広々敷地◆
◆坪単価…3.5万円◆

★380m²
★114.95坪

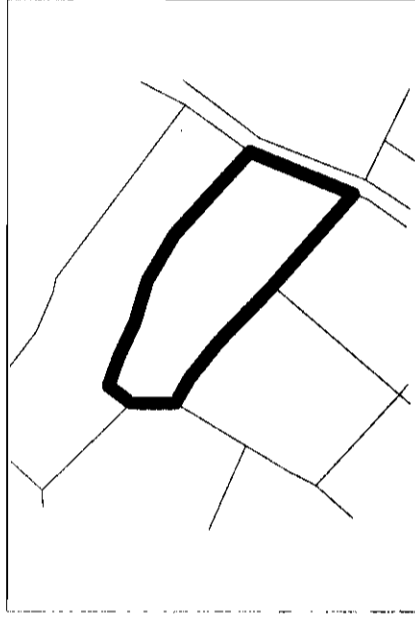

| | | |
|------------|-----------------------------|----------------------|
| 物件種目 | 住宅 | |
| 最寄り駅 | JR「鞍手」駅 | |
| 土地面積 | 380m ² (114.95坪) | ほかに私道面積 |
| 価格 | 400万円 | 3.3m ² 単価 |
| 物件所在地 | 鞍手郡鞍手町大字八尋字里村763番 | |
| 交通 | 「筑前川端」バス停 徒歩1分 | |
| 土地権利 | 所有権 | 地目 |
| 都市計画 | 非線引き | 用途地域 |
| 建ぺい率 | 70% | 容積率 |
| 他の法令上の制限 | 農地法 | |
| 地勢 | 更地 | |
| 引渡条件 | | |
| 現況 | 更地 | 引渡日 |
| 接道状況(備地開口) | 東側4m幅道路に接する | |
| 設備 | | |
| 備考 | | |
| 会員番号 | 80901014 | 物件番号 |
| | | 76520229-1 |

アットホーム・ファクトシート (不動産情報流通システム専用物件資料)

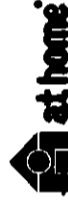

(社)福岡県宅地建物取引業協会会員
三菱化学グループ 国土交通大臣免許(9)第2294号

ダイヤリックス株式会社 九州支社

福岡県北九州市八幡西区西曲里町2番1号
TEL (093) 644-2900
FAX (093) 644-2901

客付会社様へ

- 手数料:分かれ
- 取引態様:媒介
- 情報公開日:17.12.9

福岡
鞍手郡
鞍手町

図面コード:1239307 物件番号76520229-1

売家

八幡西区千代

中間高校南口バス停徒歩3分

☆閑静な住宅街☆

3LDK+S

セキスハイムの家

☆美邸! ☆美装!
☆スーパーホームセンター至近
買物便利!!

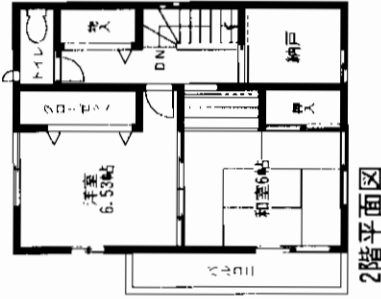
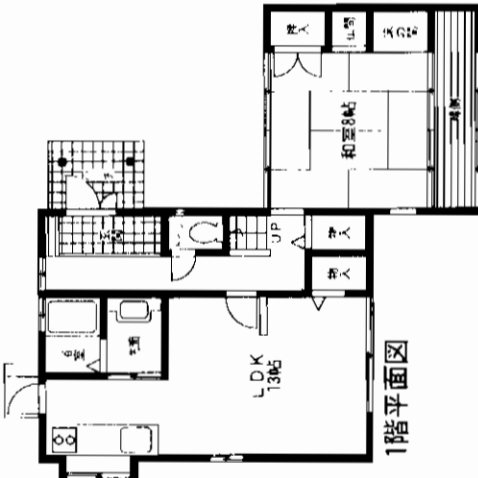
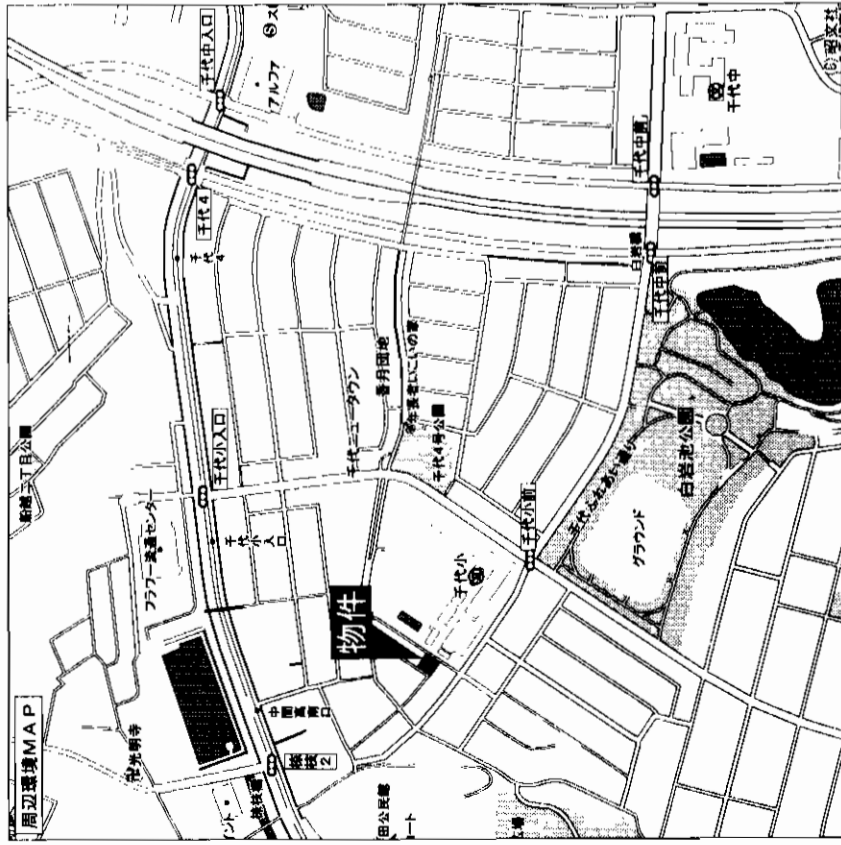

| | | |
|-------------|---|------------------|
| 物件種目 | 売家 | |
| 最寄駅 | 筑豊電鉄 | 通谷電停 |
| 間取りタイプ | 3LDK+S | |
| 価 格 | 1,850万円 | |
| 物件所在地 | 北九州市八幡西区千代4丁目18番9号 | |
| 交 通 | 中間高校南口バス停 徒歩3分 | |
| 土地面積 | 208.49m ² (63.06坪) | ほかに私道面積 |
| 建 物 | 構造・規模 軽量鉄骨造セメント瓦葺2階建 | |
| 面 積 | 1階63.21m ² 2階40.50m ² 計103.71m ² | |
| 間取り図 | 開取り図参照 | |
| 土地権利 | 所有権 | 地 目 宅地 |
| 都市計画 | 市街化区域内 | 用途地域 第1種低層住居専用地域 |
| 建ぺい率 | 50% | 容 積 率 80% |
| 他の法令上の制限 | 高さ制限、外壁後退 | |
| 築年月 | 平成6年7月4日 | 駐 車 場 有 |
| 現 況 | 居住中 | 引 渡 日 相談 |
| 建築確認番号 | | |
| 接道状況 (奥地開口) | 北西側5mの公道に接する | |
| 設 備 | 電気・上下水道・都市ガス | |
| 備 考 | ※千代小学校・千代中学校区 ※南側には5m遊歩道あり ※買い替えの為借譲 | |
| 会員番号 | 80900613 | 物件番号 76520218-1 |

アットホーム・ファクトシート (不動産情報流通システム専用物件資料)



福岡県知事免許(6)第9199号 (社)全日本不動産協会
北九州市小倉北区三萩野2丁目2番7号井上ビル1F
☎093(941)2418 [定休日 日曜日、祝祭日]
FAX093(941)2638 担当 岸本

株式会社 セイワハウジング

客付会社様へ
値下げしました
広告無断掲載不可

■手数 料:分かれ
■取引態様:専任媒介
■情報公開日:17.12.9

図面コード:1239306 物件番号76520218-1

福岡
八幡西区
千代

家 売

JR遠賀川駅

4LDK

1280万円

遠賀町田園3丁目22-13

(遠賀町大字尾崎830-47)

町営バス線 第二バス停 駅

徒歩5分

220.84㎡
66.80坪

ほか
私道面積

構造 規模 木造 2階建

面積 延べ 99.36㎡ (30.05坪)

間取内訳

土地権利 所有権 地目 宅地

都市計画 非線引 用途地域 第一種低層住専

建ぺい率 40% 容積率 60%

他の法令上の制限

築年月 S61年3月築 駐車場 2台 (1台は軽)

現況 居住中 引渡日 H18年4月上旬

接道状況 北側6m道面す

備 上下水道・集中プロパン

備考

会員番号 80900152 物件番号 76520227-5

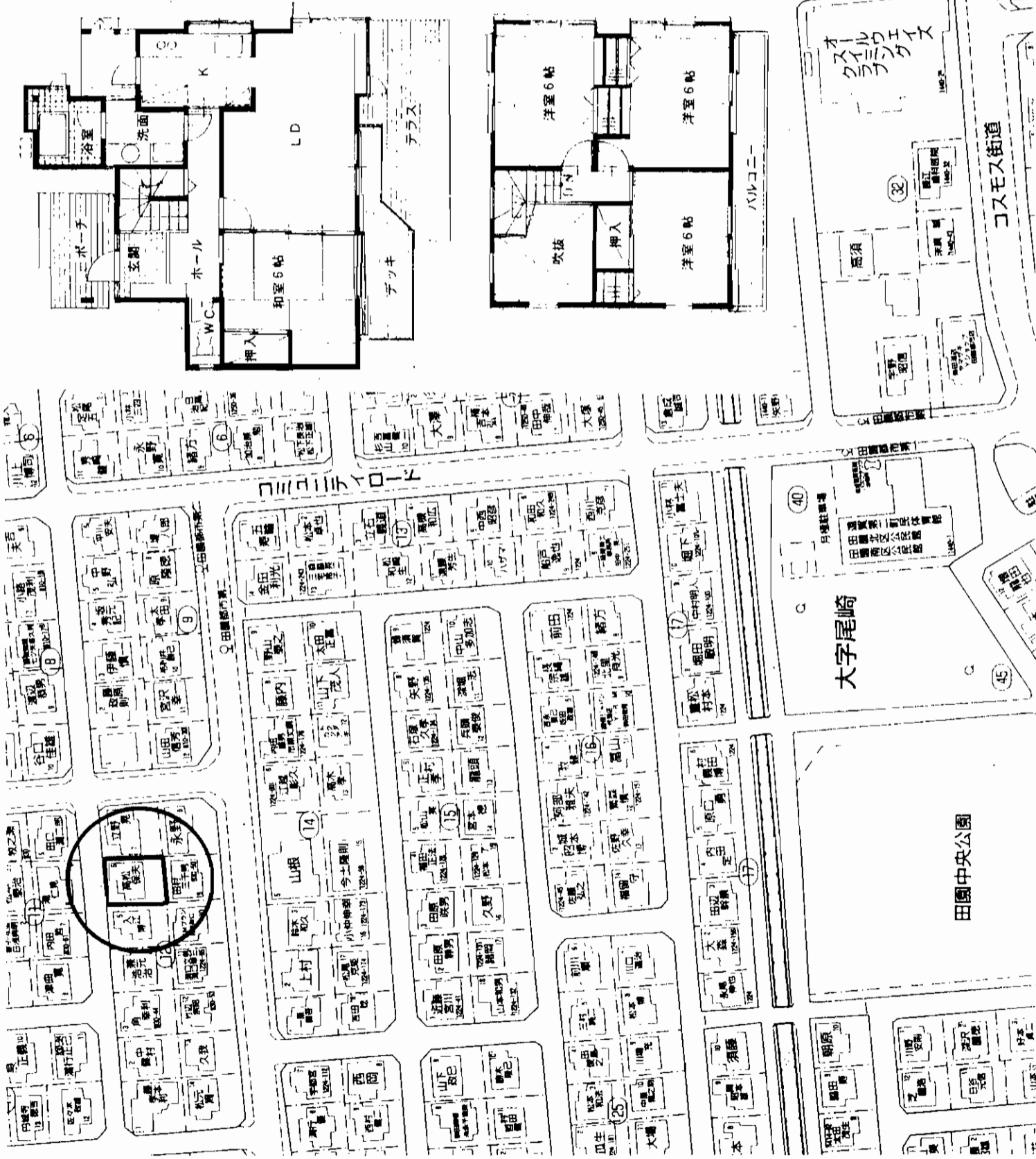

アットホーム・ファクトシート (不動産情報流通システム専用物件資料)



図面コード: 1248007 物件番号 76520227-5

福岡県知事免許(6)9233号

有限会社高塔住宅

北九州市八幡西区泉ヶ浦3丁目21-20

☎(093)602-0405

FAX(093)602-9629

客付会社様へ

■手数料:分かれ

■取引態様:媒介

■情報公開日:17.12.9

物件所

福岡

遠賀郡

遠賀町

売家 岡垣町吉木西

◎オシャレな外観♪
◎広々4LDK+S!!

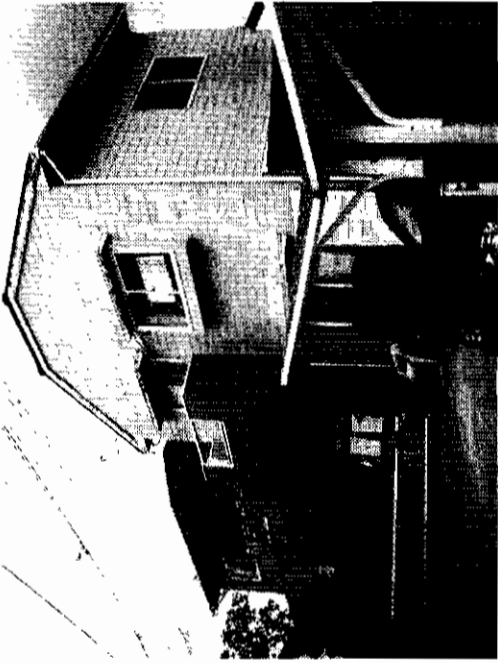
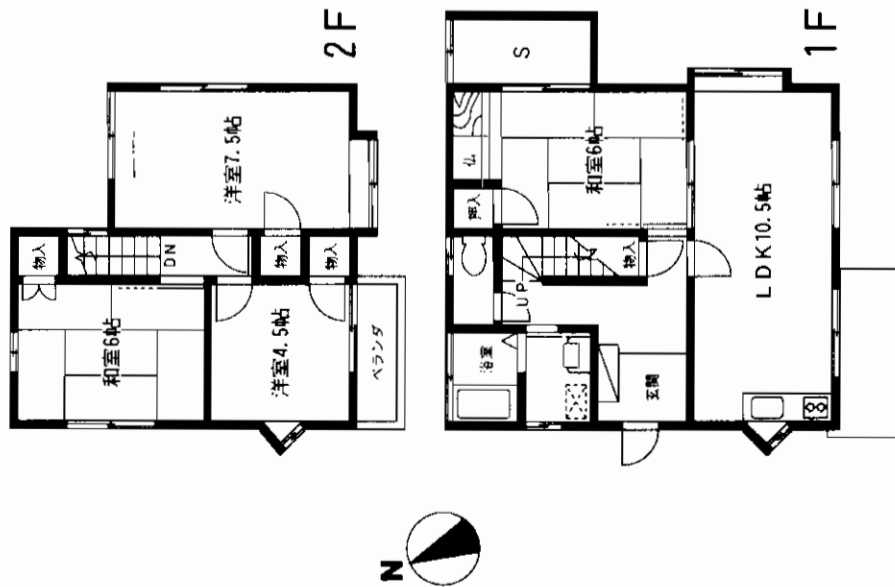

現地案内図

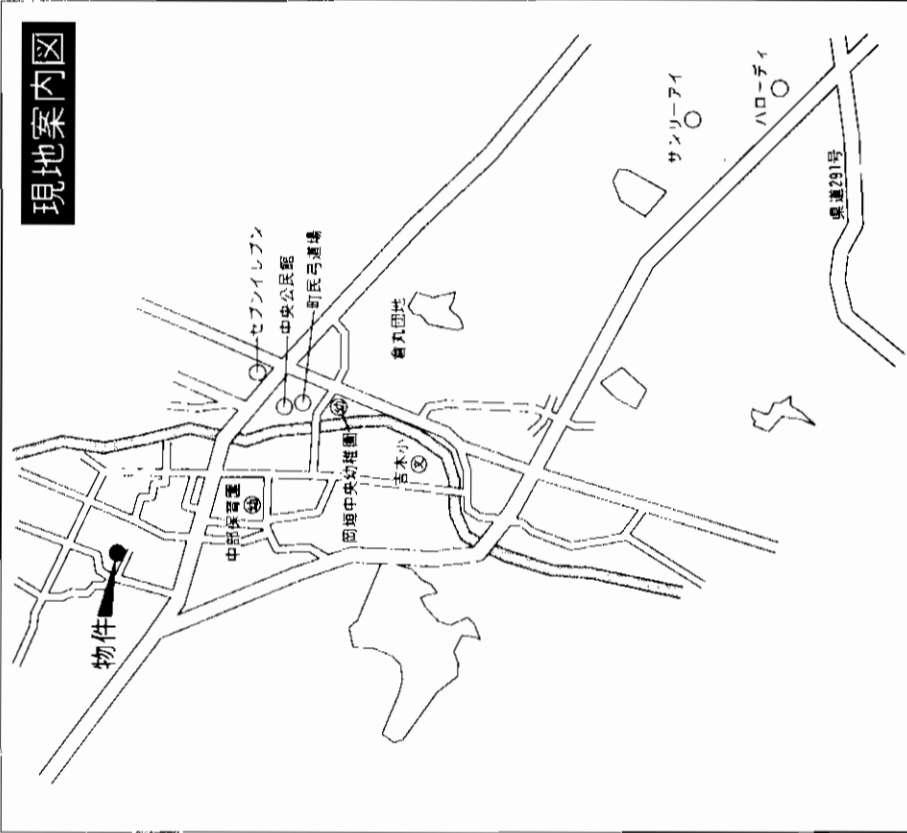

校区: 吉木小 岡垣中

売家

JR海老津駅

4LDK+S

980万円

遠賀郡岡垣町吉木西三丁目12番22号

西鉄吉木バス停 徒歩約5分

公簿166.25㎡(50.29坪)

構造・規模 木造スレート葺2階建

面積 99㎡(29.94坪)

間取内訳

土地権利 所有権

地目 宅地

都市計画 非線引区域

用途地域 指定のない地域

建ぺい率 70%

容積率 200%

他の法令上の制限

築年月 平成3年2月

駐車場 有(3台可)

現況 居住中

引渡し 相談

建築確認番号 南側4m(公道)間口12m

接続状況(奥地開口)

電気・井戸水・簡易水洗

備考 校区: 吉木小・岡垣中

会員番号 80900788 物件番号 76520223-1

アットホーム・ファクトシート(不動産情報流通システム専用物件資料)



図面コード: 1239307 物件番号 76520223-1

有限会社 リオステーション

〒811-4236 遠賀郡岡垣町海老津駅前2番22号パインコート1F(JR海老津駅前)

福岡県知事免許(3)第12762号
(社)福岡県宅地建物取引業協会会員

8093(282)3399

FAX093(282)2299

客付会社様へ

■手数料: 分かれ

■取引態様: 媒介

■情報公開日: 17.12.9

広告無断掲載不可

福岡

遠賀郡

岡垣町

売家

水巻町

8DK+広縁

西鉄バス八所神社前徒歩約4分

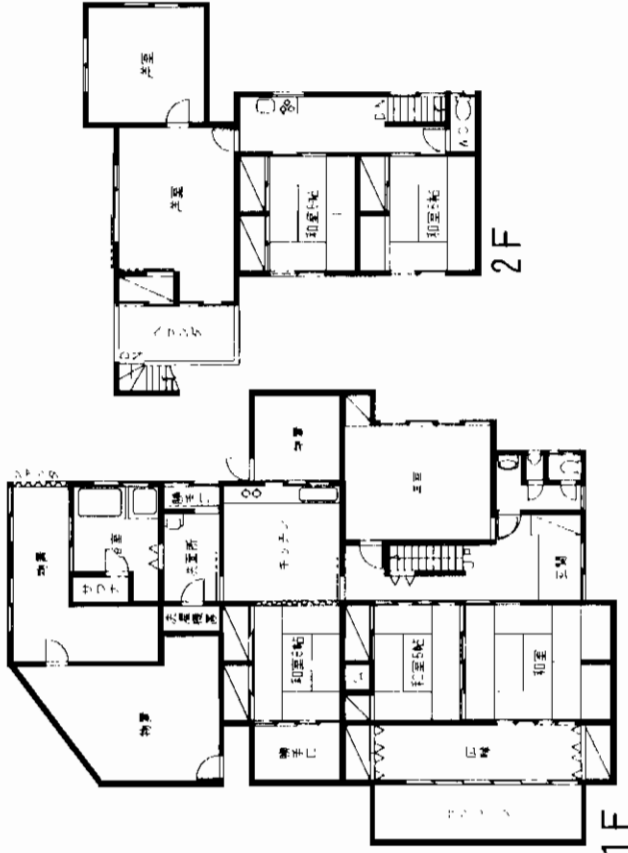

売家

JR水巻駅

8DK+広縁

2,640万円

遠賀郡水巻町二西3丁目14番18号

西鉄バス八所神社前停 徒歩約4分



- ☆駐車場5台以上可能!
- ☆広々浴室!サウナ有り!!
- ☆内外装お手入れ良好!
- ☆物置スペース充実!

土地面積:661.49㎡(200.1坪)

| | | | |
|-----------|-------------------------|---------|-------------|
| 物件種目 | 売家 | | |
| 最寄駅 | JR水巻駅 | | |
| 築年タイプ | 8DK+広縁 | | |
| 価格 | 2,640万円 | | |
| 物件所在地 | 遠賀郡水巻町二西3丁目14番18号 | | |
| 交通 | 西鉄バス八所神社前停 徒歩約4分 | | |
| 土地面積 | 公簿661.49㎡(200.10坪) | ほかに私道面積 | 無 |
| 建築規模 | 木造瓦葺き | | |
| 面積 | 217.18㎡(65.69坪) | | |
| 登記内容 | | | |
| 土地権利 | 所有権 | 地目 | 宅地 |
| 都市計画 | 非線引区域 | 用途地域 | 第1種低層住居専用地域 |
| 建ぺい率 | 40% | 容積率 | 60% |
| 他の法令上の制限 | 外壁後退1m・高さ制限10m・最低敷地200㎡ | | |
| 築年月 | 昭和48年5月 | 駐車場 | 有(5台以上) |
| 現況 | 居住中 | | |
| 建築確認番号 | | | |
| 接道状況(車道幅) | 北東側約4.5m(公道) | | |
| 設備 | | | |
| 備考 | | | |
| 会員番号 | 80900815 | 物件番号 | 76520159-1 |

アットホーム・ファクトシート (不動産情報流通システム専用物件資料)



図面コード: 1239302 物件番号 76520159-1



福岡県知事免許(3)第12941イエスエーション八幡西店 千807-0075 北九州市八幡西区下上津役1丁目19-5
株式会社 ハウス倶楽部
 TEL093(613)8550 (社)全日本不動産協会
 FAX093(613)8551 <http://www.yes1.co.jp/yahatanishi>

客付会社様へ

- 手数料:分かれ
- 取引態様:媒介
- 情報公開日:17.12.7

物件所在
 福岡
遠賀郡
 水巻町



平成16年12月全面17ホーム落!!

《新築仕様》

**キッチン・洗面・ユニットバス・トイレ etc
新品取替・サンテック新設!!**

| | | |
|-------------|--------------------------|----------------------|
| 物件名 | 中古住宅 | |
| 最寄駅 | JR若松駅 | |
| 間取 | 4DK | |
| 価格 | 980万円 | |
| 物件所在地 | 北九州市若松区畑谷町5番4号 | |
| 交通 | 西鉄バス・西畑町バス停 徒歩7分 | |
| 土地面積 | 125.75㎡ (38.03坪) | ほかに 私道面積 |
| 建物 | 構造・葺材 木造 2階建 | 面積 延べ 77.67㎡(23.49坪) |
| 土地権利 | 所有権 | 地目 宅地 |
| 都市計画 | 市街化地域 | 用途地域 第1種低層住専 |
| 建ぺい率 | 50% | 容積率 80% |
| 他の法令上の制限 | 風致地区・宅造成工事規制区域・高さ制限・外壁後退 | |
| 築年月 | 昭和39年11月 | 駐車場 1台 |
| 現況 | 空 | 引渡し 即 |
| 接道状況(余地・間口) | 東側・公道 | |
| 設備 | 給湯・シャワー | |
| 学区 | 深町小学校・若松中学校 | |
| 備考 | | |

at home

福岡県知事免許(5)第10713号

福岡県知事免許(5)第10713号

北九州市小倉北区砂津2丁目5番20号 平和ビル1階

アットホーム・ファクトシート (不動産情報流通システム専用物件資料)

図面コード:1248006 会員番号 80900694 物件番号 76520211-5

客付会社様へ

- 手数料:分かれ
- 取引態様:媒介
- 情報公開日:17.12.8

福岡 若松区 畑谷町

HEIWA

《新築仕様》平成16年6月内外装全面17ホーム済

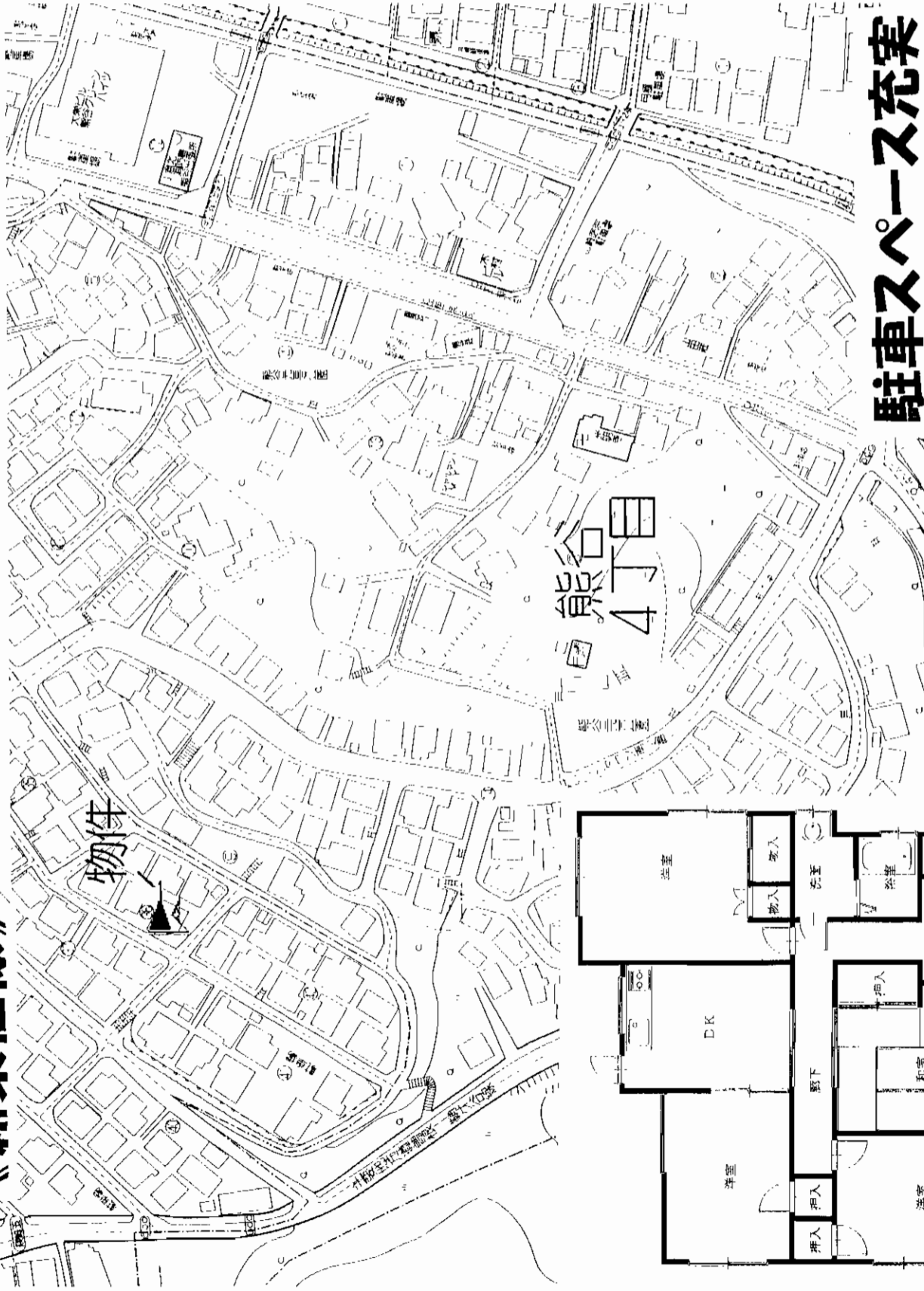

キッチン・洗面・トイレ etc 新品!!

駐車スペース充実

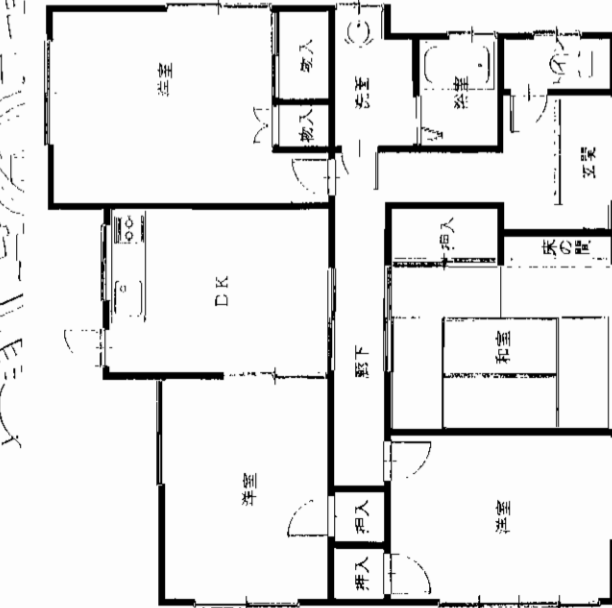

| | |
|------|----------|
| 物件種別 | 中古住宅(角地) |
| 最寄駅 | JR南小倉駅 |
| 間取り | 4DK |
| 価格 | 1,290万 |

| | | |
|-------------|---------------------|----------------------|
| 物件所在地 | 北九州市小倉北区篠崎5丁目36番9号 | |
| 交通 | 西鉄バス線 | 篠崎団地前バス停 |
| | | 徒歩5分 |
| 土地面積 | 224.10㎡ (67.79坪) | ほかに 私道面積 |
| 建物 | 構造・規模 | 木造平家 階建 |
| | 面積 間取内訳 | 延べ 89.05㎡(26.93坪) |
| 土地権利 | 所有権 | 地目 宅地 |
| 都市計画 | 市街化区域 | 用途地域 第一種低層住専 |
| 建ぺい率 | % | 容積率 % |
| 他の法令上の制限 | | |
| 築年月 | 昭和41年11月 | 駐車場 4台(普2・軽2) |
| 現況 | 空 | 引渡日 即 |
| 接道状況(角地・間口) | 角地・南側・西側・公道・各約4m | |
| 設備 | 給湯・シャワー | |
| 学区 | 南小倉小学校・南小倉中学校 | |
| 備考 | | |

アットホーム・ファクトシート (不動産情報流通システム専用物件資料) **at home** 図面コード:1248006 会員番号 80900694 物件番号76520212-5

福岡県知事免許(5)第10713号 **平和興産有限公司** 福岡 小倉北区 篠崎

〒8093(533)2288 FAX093(511)0599

〒8093(533)2288 FAX093(511)0599

客付会社様へ ■手数料:分かれ ■取引態様:媒介 ■情報公開日:17.12.8

土地広々……152,5坪 (駐車場10台以上可)

新築同様、内外装……完全リフォーム

既存部分 (78.21㎡) ……土台、柱等 (構造部分) 80%以上新材建築
 屋根……全面新規 内外装……100%新装

増築部分 (23.30㎡) ……全面新築

合計 101,51㎡ 設備……全て新品 (移動式カウンター付)

家 売

JR朽網駅

4LDK

2,650万円

| | | | |
|--------------|---------------------|---------|------------|
| 物件種目 | 家 | | |
| 最寄駅 | JR朽網駅 | | |
| 築年タイプ | 4LDK | | |
| 価格 | 2,650万円 | | |
| 物件所在地 | 北九州市小倉南区朽網東6丁目34-11 | | |
| 交通 | 西鉄バス宇土停 徒歩3分 | | |
| 土地面積 | 504.41㎡ (152.58坪) | ほかに私道面積 | 196㎡ |
| 建物 | 木造平屋建 | | |
| 面積 | 延べ101.51㎡ (30.7坪) | | |
| 間取内訳 | | | |
| 土地権利 | 所有権 | 地目 | 宅地 |
| 都市計画 | 市街化区域 | 用途地域 | 第1種住居地域 |
| 建ぺい率 | 60% | 容積率 | 200% |
| 他の法令上の制限 | | | |
| 築年月 | 昭和50年6月 | 駐車場 | 10台以上可 |
| 現況 | 空き | 引渡日 | 即 |
| 建築確認番号 | 東側4M | | |
| 接道状況 (角地・開口) | 全て新品 (移動式カウンター付) | | |
| 設 備 | | | |
| 備 考 | 増築:平成17年11月末 | | |
| 会員番号 | 80900132 | 物件番号 | 76520217-8 |

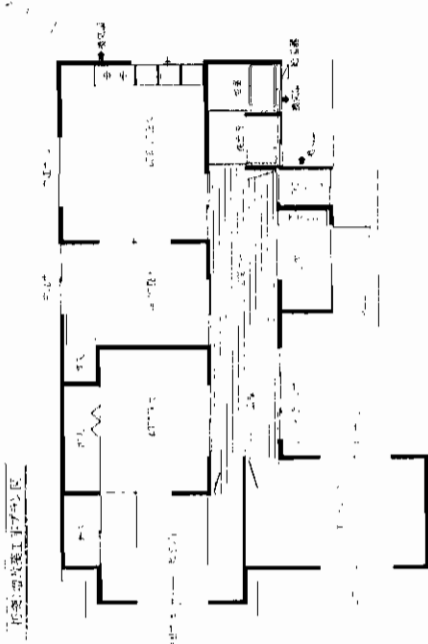

図面と異なる場合は、現況を優先させていただきます。

完成 11月 末 第1種建築基準法第7条第11号

日産スワロワフン

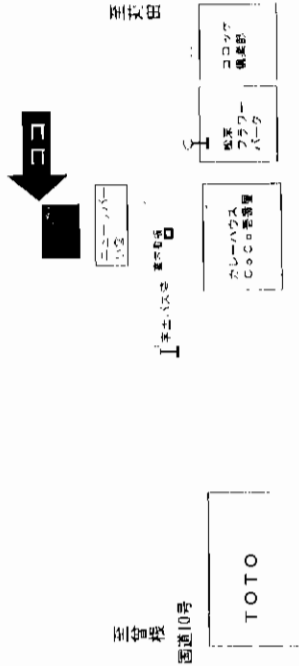

建築基準法に基づき耐震構造とシックハウスの対策に適合しております。

アットホーム・ファクトシート (不動産情報流通システム専用物件資料)



図面コード: 1231106 物件番号 76520217-8

福岡県知事免許(6)第8537号 小倉支部

有限会社 新陽興産

北九州市小倉北区片野4丁目1-3

☎093(923)1222

FAX093(923)1227

客付会社様へ

- 手数料:分かれ
- 取引態様:媒介
- 情報公開日:17.12.8

物件所社
 福岡
 小倉南区
 朽網東

売 家

「原町」駅徒歩3分

西鉄バス



☆ JR門司駅徒歩12分

☆1Fは物置スペース!

交通便利!

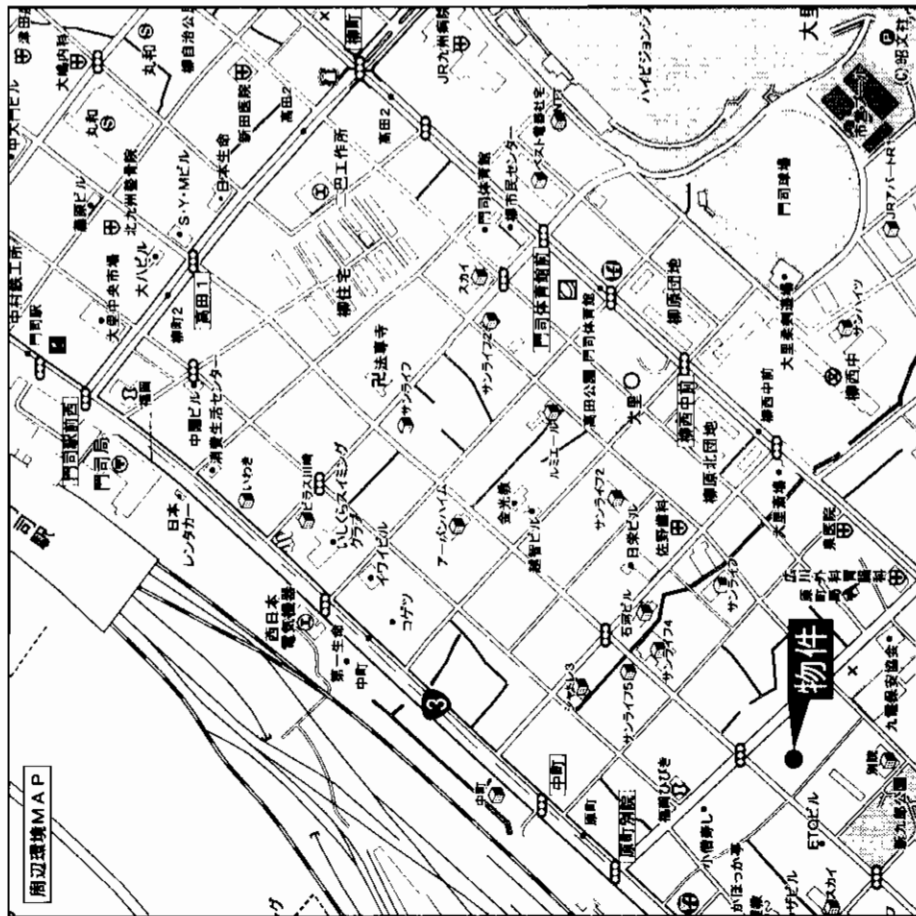

| | | | |
|-------|---------------|--|--|
| 物件種目 | 中古住宅 | | |
| 最寄り駅 | JR 門司駅 | | |
| 間取タイプ | 3DK | | |
| 価格 | 480万円 | | |

| | | | |
|-------------|--------------------|---------|------------------------|
| 物件所在地 | 門司区原町別院12 | | |
| 交通 | 西鉄バス原町バス停 徒歩3分 | | |
| 土地面積 | 55.96㎡ (16.92坪) | ほかに私道面積 | 118㎡ (35.69坪) (計41.15) |
| 建物 | 構造・規模 RC造3階建 | | |
| 面積 | 延べ111.66㎡ (33.77坪) | | |
| 間取内訳 | | | |
| 土地権利 | 所有権 | 地目 | 宅地 |
| 都市計画 | 市街化区域 | 用途地域 | 第1種住居地域 |
| 建ぺい率 | 60% | 容積率 | 200% |
| 他の法令上の制限 | | | |
| 築年月 | 昭和54年10月 | 駐車場 | 近隣あり 8,000円/月 |
| 現況 | 空 | 引渡し | 即 |
| 建築確認番号 | | | |
| 接道状況(角地・旗地) | 北側4m私道に2m接す | | |
| 設備 | 上下水道・都ガス | | |
| 備考 | 学区区:大里南小学校・柳西中学校 | | |
| 会員番号 | 80900233 | 物件番号 | 76520197-1 |

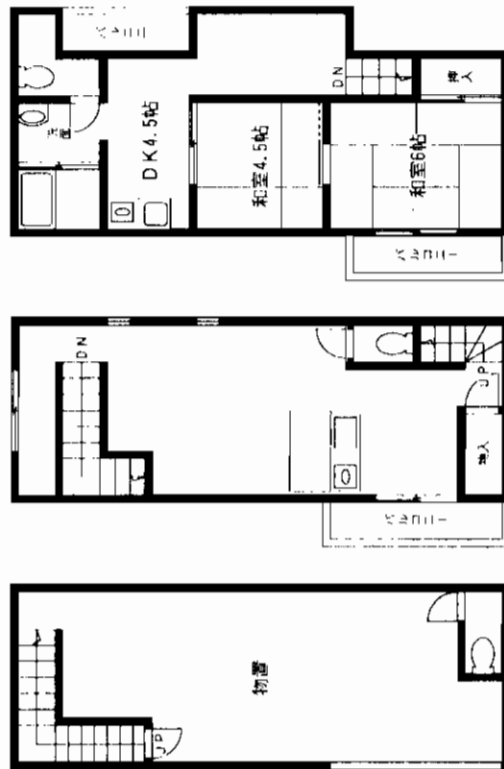

アットホーム・ファクトシート (不動産情報流通システム専用物件資料)



福岡県知事免許(5)第10191号 福岡県宅地建物取引業協会会員

北九州市小倉北区片野3-9-18 片野富士ビル1F



TEL 093(922)3939
FAX 093(922)6382

株式会社 福岡地所

相当 奈田

客付会社様へ

- 手数料:分かれ
- 取引態様:専任媒介
- 情報公開日:17.12.8

図面コード: 1239305 物件番号 76520197-1

福岡 門司区 原町別院

◎閑静な住宅街

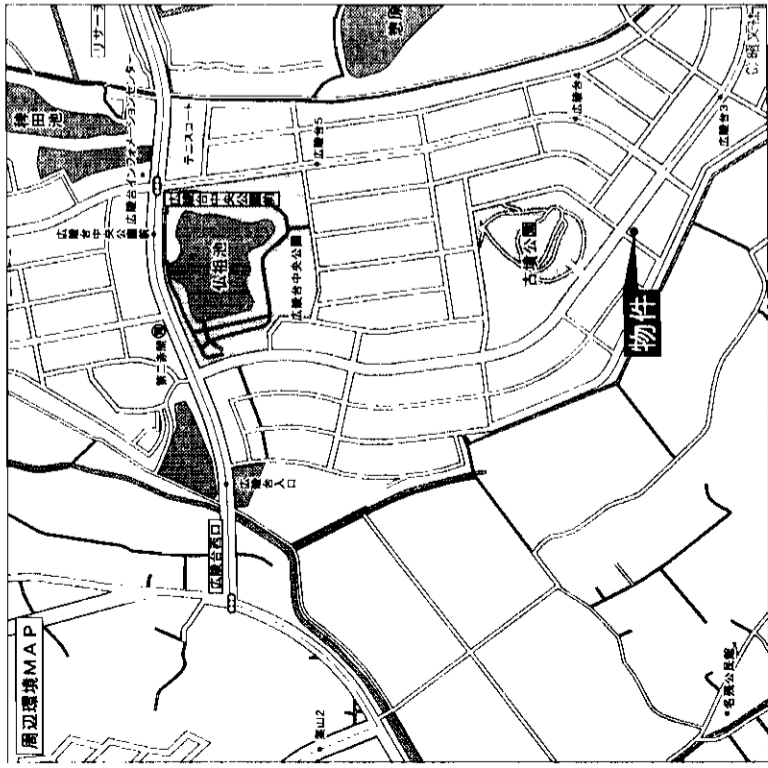

アットホーム・フアクトシート (不動産情報流通システム専用物件資料)

国土交通大臣(1)第6328号

株式会社サンビルテックシステム

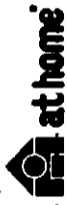

福岡市中央区舞鶴1丁目8番40号
☎(092) 715-6805
 FAX (092) 732-8451



2階

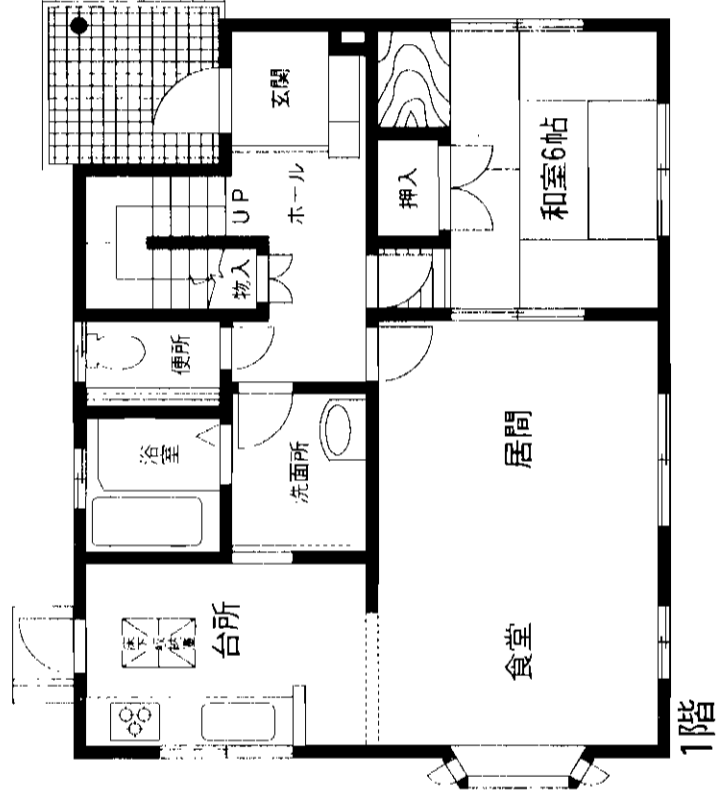

1階

| | | | |
|-------------|-----------------------------------|---------|-------------|
| 物件種目 | 家 売 | | |
| 最寄駅 | 鹿見島本線 赤間駅 | | |
| 築年 | 4LDK+S | | |
| 仕 価 | 2,080万円(税込) | | |
| 物件所在地 | 宗像市広陵台三丁目8番1 | | |
| 交 通 | 西鉄バス広陵台1日停 徒歩約2分 | | |
| 土地面積 | 公簿222.96㎡(67.44坪) | ほかに私道面積 | |
| 建 物 | 構造・規模 軽量鉄骨造 | | |
| 面 積 | 118.92㎡(35.97坪) | | |
| 間取り | 1DK12・和6・洋6×2・8・納戸3 | | |
| 土地権利 | 所有権 | 地 目 | 宅地 |
| 都市計画 | 市街化区域 | 用途地域 | 第一種低層住居専用地域 |
| 建ぺい率 | 40% | 容 積 率 | 60% |
| 他の法令上の制限 | 高さ制限10m 外壁後退1m 最低敷地200㎡ | | |
| 築年 月 | 平成7年7月 | 駐 車 場 | 2台スペース |
| 現 況 | 空家 | 引 渡 日 | 即 |
| 建築確認番号 | | | |
| 接道状況(角地・間口) | 北東側6m(公道)間口13.2m・南西側4m(公道)間口12.4m | | |
| 設 備 | 公共上下水道・都市ガス・システムキッチン・パリアフリー | | |
| 備 考 | 宗像市舞鶴1丁目8番40号 舞鶴1丁目8番1号 | | |
| 会員番号 | 80003098 | 物件番号 | 77520486-3 |

図面コード: 1251006

物件番号 77520486-3

客付会社様へ

現地案内
すぐできます。

■手数料:分かれ

■取引態様:専任媒介

■情報公開日:17.12.8

福岡 宗像市 広陵台

皇后崎スカイマンション802号

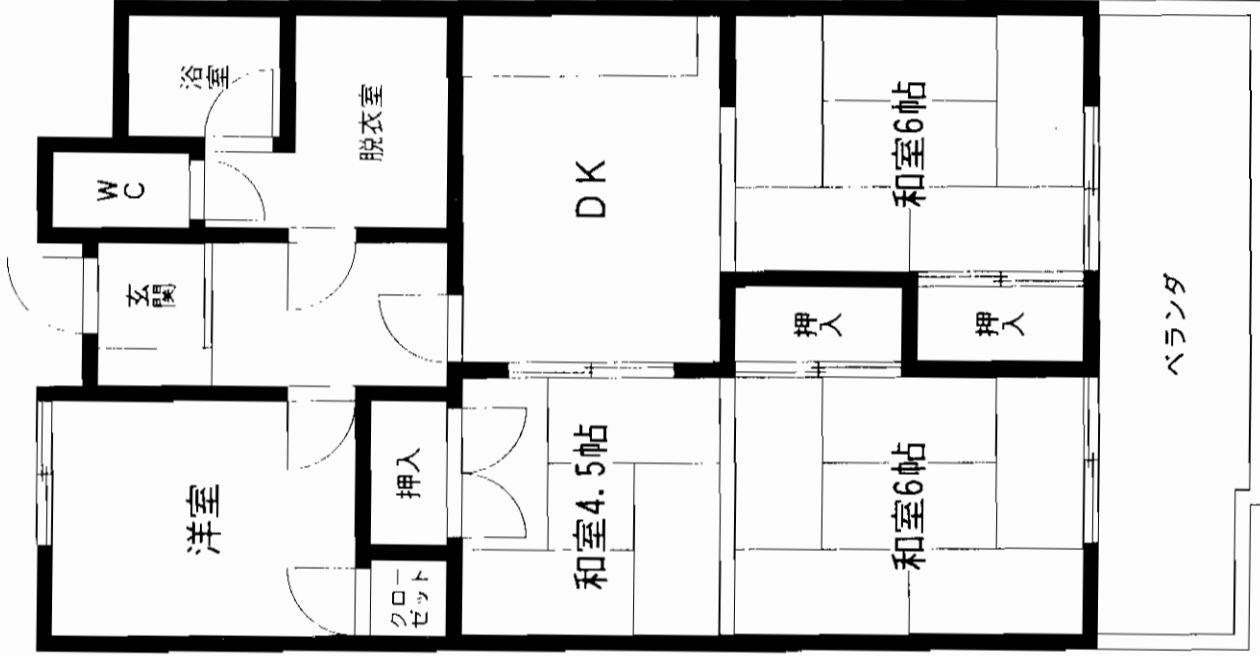
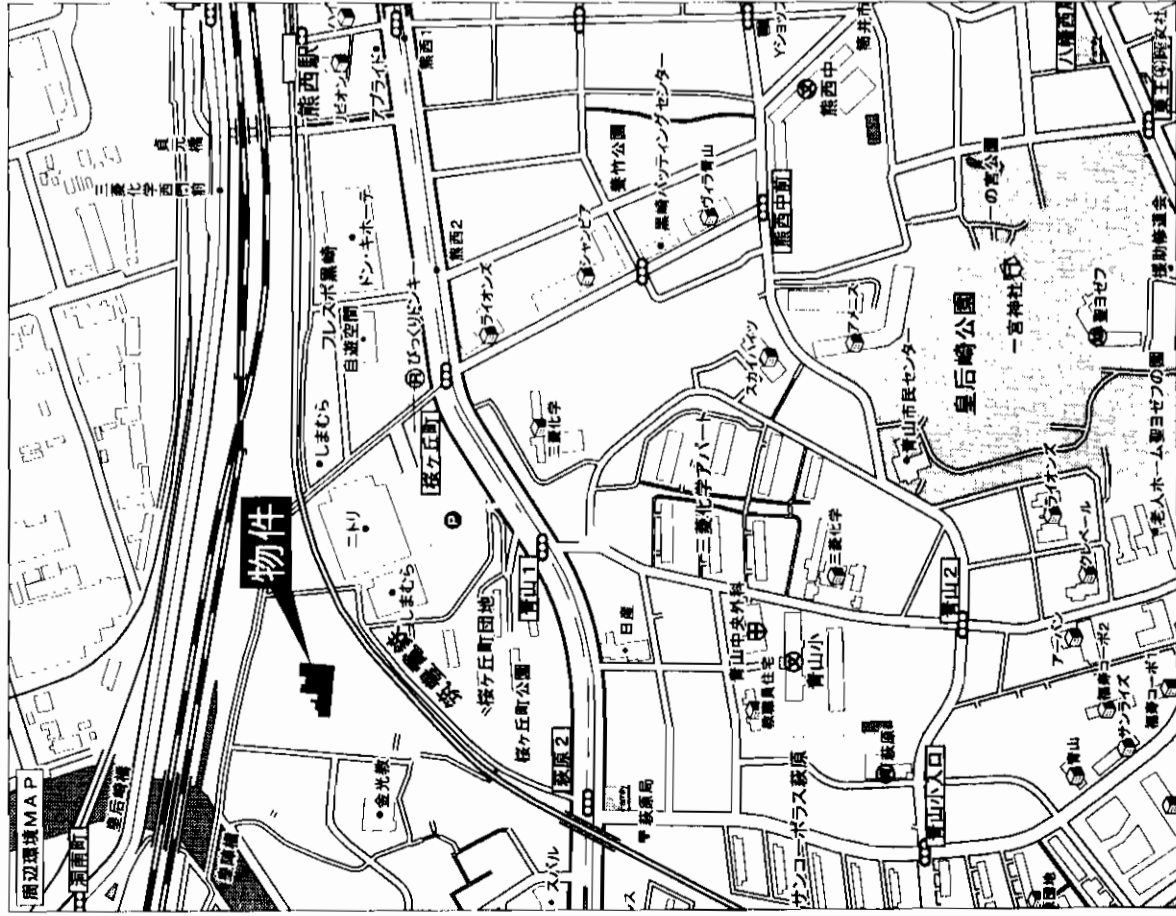

| | | |
|--------|--------------------------------|-------------------|
| 物件種目 | マンション | |
| マンション名 | 皇后崎スカイマンション802号 | |
| 最寄駅 | JR陣原駅 | |
| 間取タイプ | 4DK | |
| 価格 | 630万円(消費税込) | |
| 物件所在地 | 北九州市八幡西区皇后崎町1-10 | |
| 交通 | JR陣原駅 徒歩約12分 熊西2丁目バス停 徒歩約5分 | |
| 建物 | 構造・規模 | 鉄筋コンクリート造11階建8階部分 |
| | 専有面積 (使用部分面積) | 60.93㎡(18.43坪) |
| | 間取内訳 | バルコニー 9.60㎡ |
| | 左図参照 | |
| 土地権利 | 所有権 | 用途地域 商業地域 |
| 築年月 | 平成元年8月 | 総戸数 100戸 |
| 管理形態 | 全部委託管理 | 施工会社 |
| 管理費 | 6,600円/月 | 修積金 なし |
| 現況 | 空家 | 引渡日 即 |
| 駐車場 | 有り(空きなし) | |
| 本体設備 | エシベータ | |
| 各戸設備 | | |
| 備考 | | |
| 会員番号 | 80004259 | 物件番号 77520423-2 |

アットホーム・ファクトシート (不動産情報流通システム専用物件資料)

福岡県知事免許(1)第14360号 福岡県宅地建物取引業協会会員
株式会社 エム・ジエー企画

〒814-0171 福岡市早良区野芥6-51-45
8092(861)4847(代)
 FAX092(861)4854

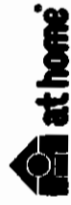

図面コード: 1177718 物件番号 77520423-2

客付会社様へ

- 手数料:3%
- 取引態様:売主
- 情報公開日:17.12.7

福岡 八幡西区 皇后崎町

メゾネットタイプ

市立鳴水小学校

H17年11月内装リフォーム済

東鳴水1丁目

売マンション

サンライフ鳴水

JR黒崎駅

4LDK

1,480万円

北九州市八幡西区東鳴水1丁目8番18-812号

東鳴水3丁目バス停 徒歩4分

構造・規模 鉄骨鉄筋コンクリート造11階建8-9階部分
 専有面積(使用部分面積) 89.25㎡ ハルコニニ種 10.42㎡
 間取内訳 左図参照 ルーフバルコニー36.15㎡

| | | | |
|------|---------------------------|-------|--------------|
| 土地権利 | 所有権 | 用途地域 | 第1種中高層住居専用地域 |
| 築年月 | 平成3年4月築 | 総戸数 | 104戸 |
| 管理形態 | ニッセンホームサービス株 | 施工会社 | |
| 管理費 | 5,800円/月 | 修繕積立金 | 3,860円/月 |
| 現況 | 空 | 引渡日 | 即 |
| 駐車場 | 敷地内駐車場は順番待ち 近隣駐車場8,000円/月 | | |
| 本体設備 | 上下水道・都市ガス・エレベーター2基 | | |
| 各戸設備 | | | |
| 備考 | | | |

| | | | |
|------|----------|------|------------|
| 会員番号 | 80900560 | 物件番号 | 76520210-8 |
|------|----------|------|------------|

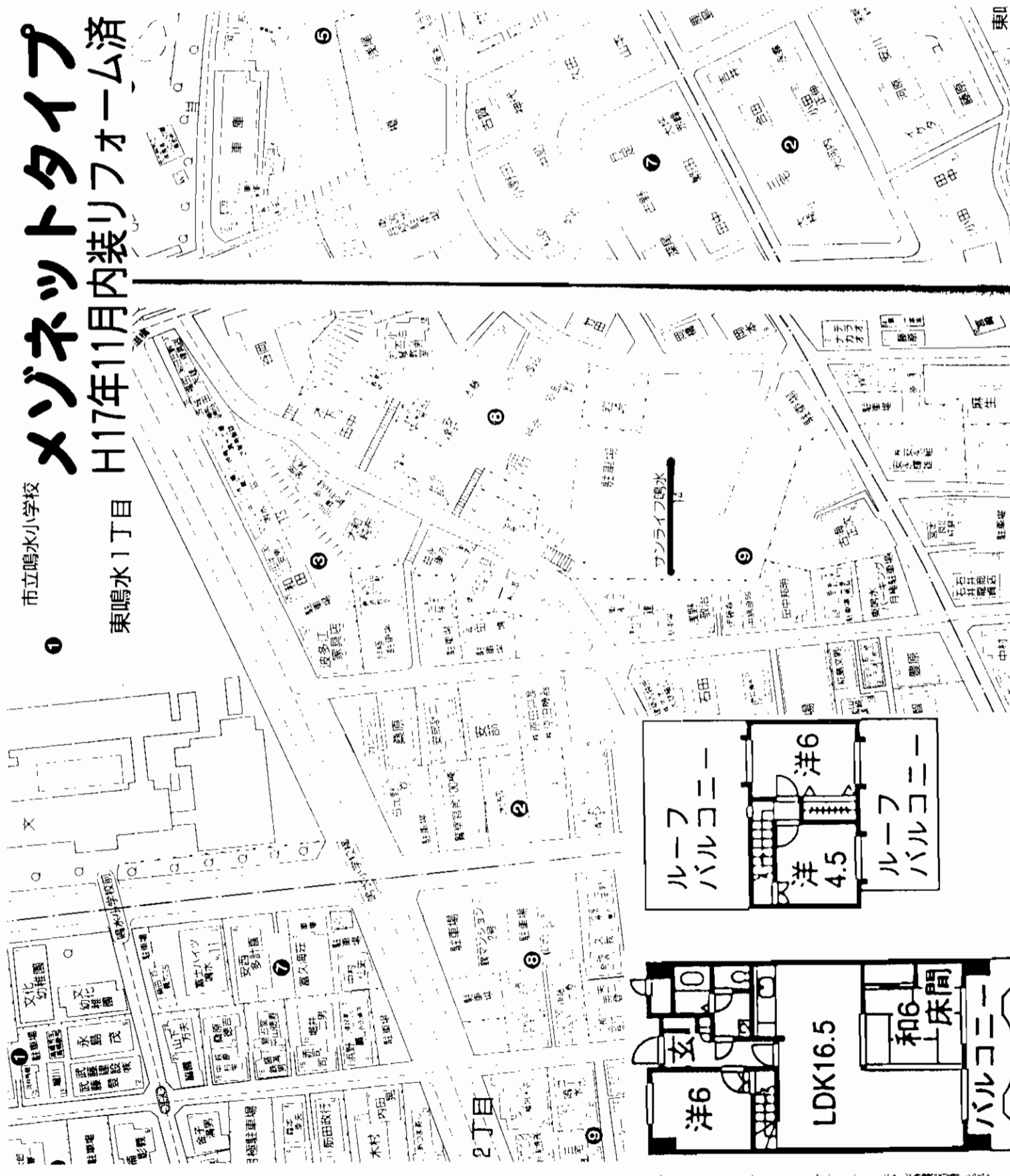

アットホーム・ファクトシート (不動産情報流通システム専用物件資料)



図面コード: 1237306 物件番号 76520210-8

客付会社様へ

- 手数料: 分かれ
- 取引態様: 専属専任媒介
- 情報公開日: 17.12.8

福岡県知事免許(5)第10488号 (社)全日本不動産協会会員

(有)ロイヤルホーム

北九州市小倉北区砂津2丁目6-16

TEL093(511)0113

FAX093(511)0035

福岡 八幡西区 東鳴水

ハイマート黒崎

八幡西区熊西

西鉄バス 熊西一丁目バス停徒歩1分

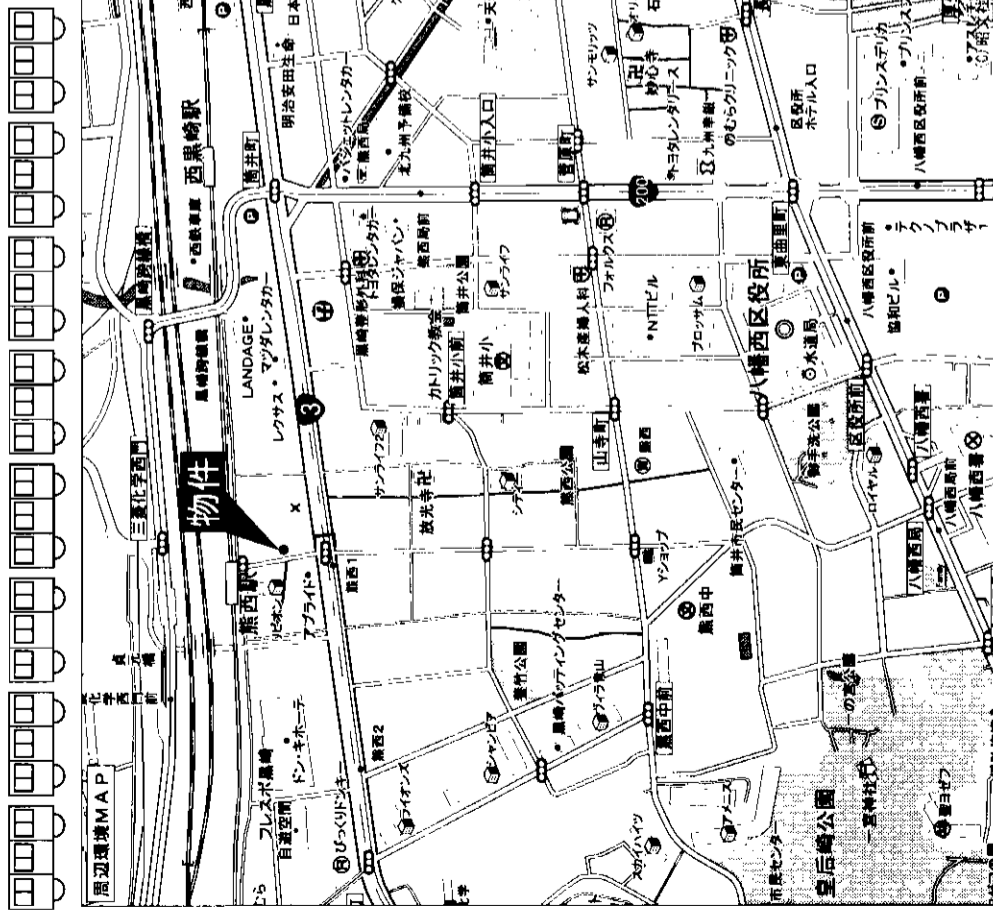

★ドン・キホーテ徒歩圏内!
★コンビニも近くに有り!

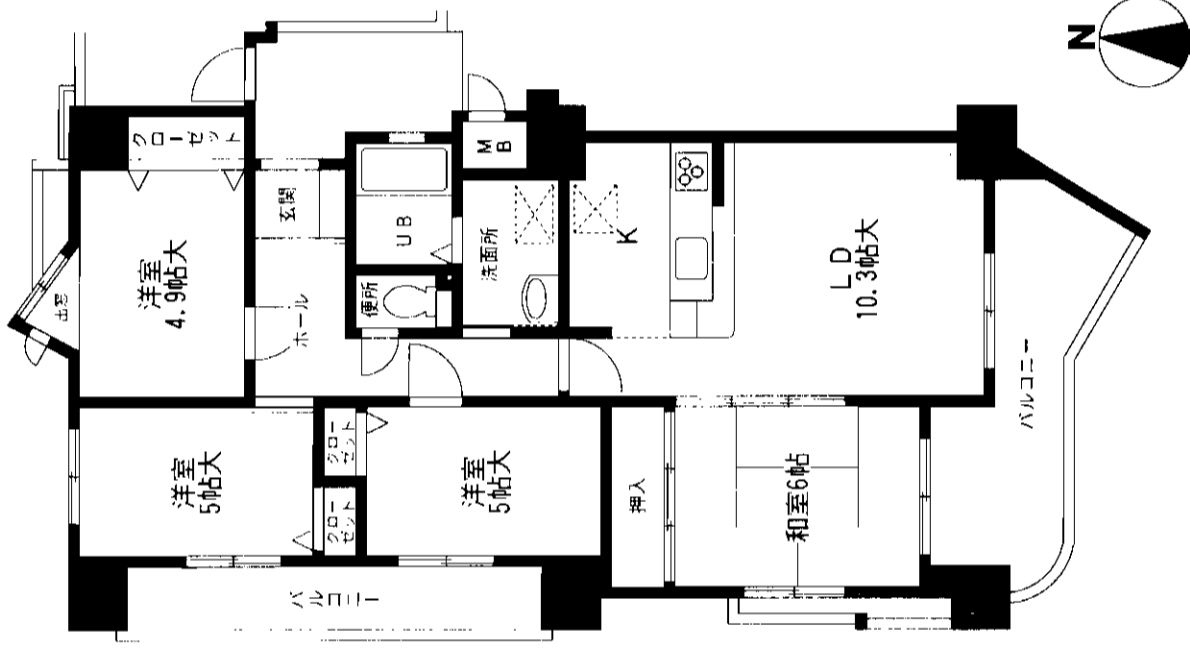

売マンション

ハイマート黒崎

JR黒崎駅

4LDK

1,470万円

北九州市八幡西区熊西1丁目3-11

西鉄バス熊西1丁目バス停 徒歩1分

構造 規模 SRC造13階建11階部分

専有面積 (使用部分面積) 75.84㎡

間取内訳 間取図参照

バルコニー 面積 17.10㎡

| | | | |
|------|---------------|------|------------|
| 土地権利 | 所有権 | 用途地域 | 商業地域 |
| 築年月 | 平成10年9月 | 総戸数 | 60戸 |
| 管理形態 | 委託管理 | 施工会社 | トリオ工業株 |
| 管理費 | 4,000円/月 | 修積立金 | 3,600円/月 |
| 現況 | 空 | 引渡日 | 即 |
| 駐車場 | 現在空無 | | |
| 本体設備 | E・V・オートロック | | |
| 各戸設備 | 給湯・シャワー・バルコニー | | |
| 備考 | | | |
| 会員番号 | 80900342 | 物件番号 | 76520236-1 |

アットホーム・ファクトシート (不動産情報流通システム専用物件資料)



図面コード: 1239307

物件番号 76520236-1

福岡県知事免許(5)第9774号 (社)福岡県宅地建物取引業協会会員

西友地所

〒806-0055 北九州市八幡西区幸神2丁目2-20

☎093(621)3452

FAX093(621)3480

客付会社様へ

■手数料:分かれ

■取引態様:媒介

■情報公開日:17.12.9

福岡

八幡西区

熊西

ソリーナマンション中間

JR福北ゆたか線
「中間」駅徒歩3分

売マンション

ソリーナマンション中間

JR 中間駅

4LDK

880万円

物件所在地 中間市長津二丁目13番8-205号

交通 JR 中間駅 徒歩3分

構造・規模 RC造9階建2階部分

専有面積 78.15m² (壁芯)

間取り図 左記

用途地域 工業地域

築年月 平成7年2月

管理形態 委託管理

管理費 6,600円/月

現況 居住中

駐車場 敷地内 5,000円・7,000円(屋内)引継ぎ可

本体設備 オートロック、エレベーターなど

各戸設備 TVインターホン、給湯、シャワーなど

備考 平成16年IHヒーター取付済

会員番号 80900760 物件番号 76520185-1

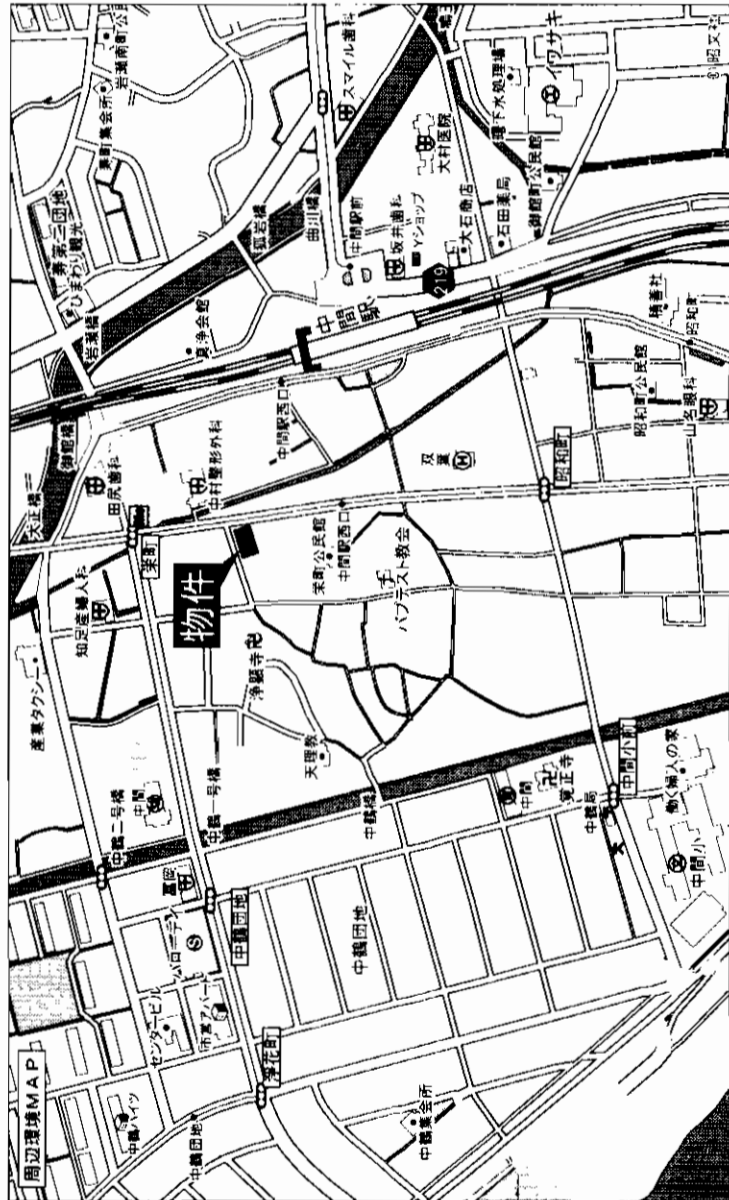

オール電化!!
壁紙2色!!

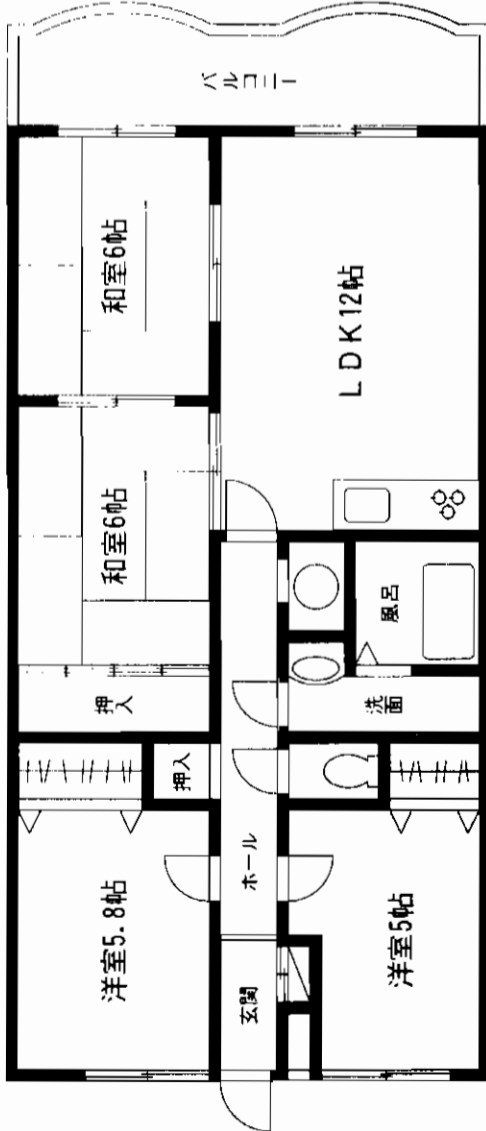

駐車場2台!!
交通便利!!
広々4LDK!!

アットホーム・ファクトシート (不動産情報流通システム専用物件資料)

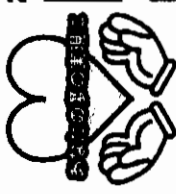

福岡県知事免許(3)第12580号

北九州市八幡西区大浦三丁目13-1

☎093(692)6628 FAX093(692)6638

客付会社様へ

- 手数料:分かれ
- 取引態様:専任媒介
- 情報公開日:17.12.7

図面コード:1239303 物件番号76520185-1

福岡 中間市 長津

海一望!角部屋!日当り良好!!



※住居として、リゾートとして(P物件付無料・オートロック付)

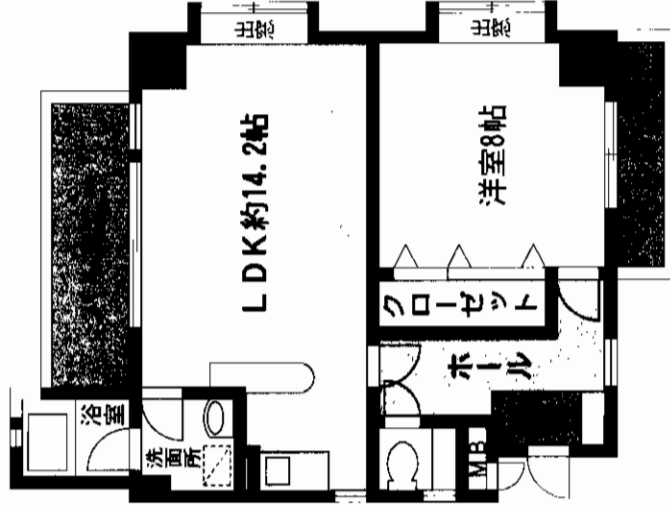

※間取図につきましては、略図につき現況優先となります。

| | | | |
|--------|---------------------|--|------------|
| マンション名 | 藤和ピュアリゾート湯川山 | | |
| 最寄駅 | JR海老津駅 | | |
| 間取タイプ | 1LDK | | |
| 価格 | 295万円 | | |
| 物件所在地 | 遠賀郡岡垣町大字波津1353番204号 | | |
| 交通 | 湯川バス停徒歩15分 | | |
| 建物 | 構造・規模 | RC造7階建2階部分204号 | |
| | 専有面積 (使用部分面積) | 49.41m ² <small>バルコニー</small> | |
| 間取内訳 | 左図参照 | | |
| 土地権利 | 所有権 | 用途地域 | 無指定 |
| 築年月 | 平成27年7月 | 総戸数 | |
| 管理形態 | 委託管理 | 施工会社 | |
| 管理費 | 12,700円/月 | 積立金 | 1,300円/月 |
| 現況 | 空 | 引渡日 | 即 |
| 駐車場 | 物件付無料 | | |
| 本体設備 | オートロック・エレベーター | | |
| 各戸設備 | 給湯・シャワー・バルコニー | | |
| 備考 | 水道代(1,100円/月) | | |
| 会員番号 | 80900888 | 物件番号 | 76520224-2 |

アットホーム・ファクトシート (不動産情報流通システム専用物件資料)



図面コード: 0931130 物件番号 76520224-2

福岡県知事免許 (10) 第3998号 (社)福岡県宅地建物取引業協会会員

(有)美吉野産業

遠賀郡遠賀町遠賀川2丁目1-10
8093 (293) 0025
 FAX093 (293) 1216

客付会社様へ

- 手数料:3%
- 取引態様:売主
- 情報公開日:17.12.9

広告無断掲載不可

物件所在
 福岡
 遠賀郡
 岡垣町

リヴェールタウン二島

市営バス 「第2二島」 駅徒歩2分

市営バス

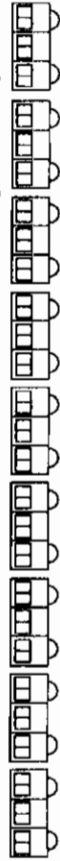

☆平成17年9月リフォーム済

☆ジャスコ若松店徒歩3分!

交通・買物便利!

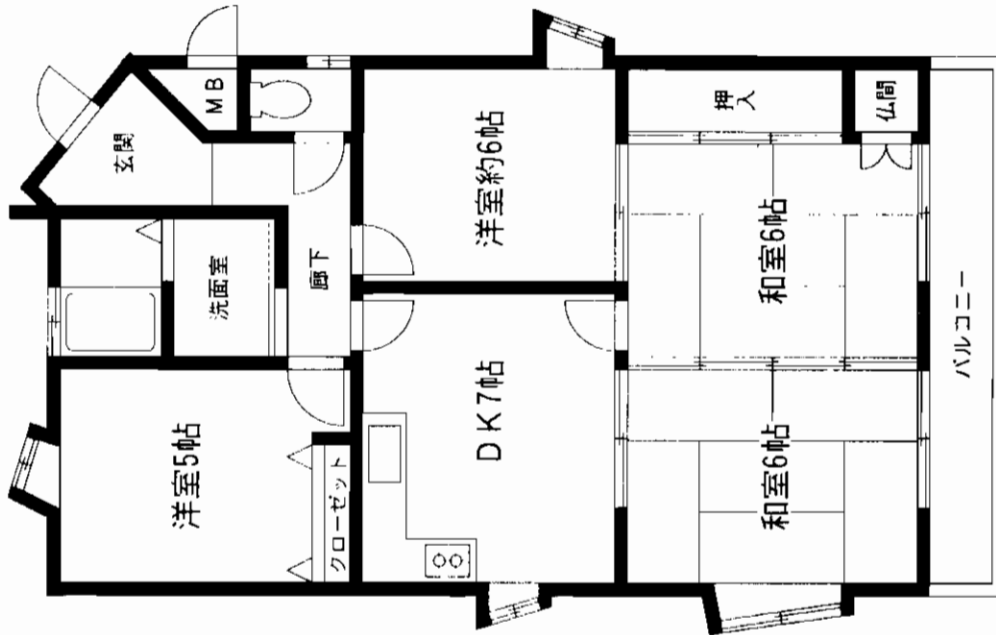
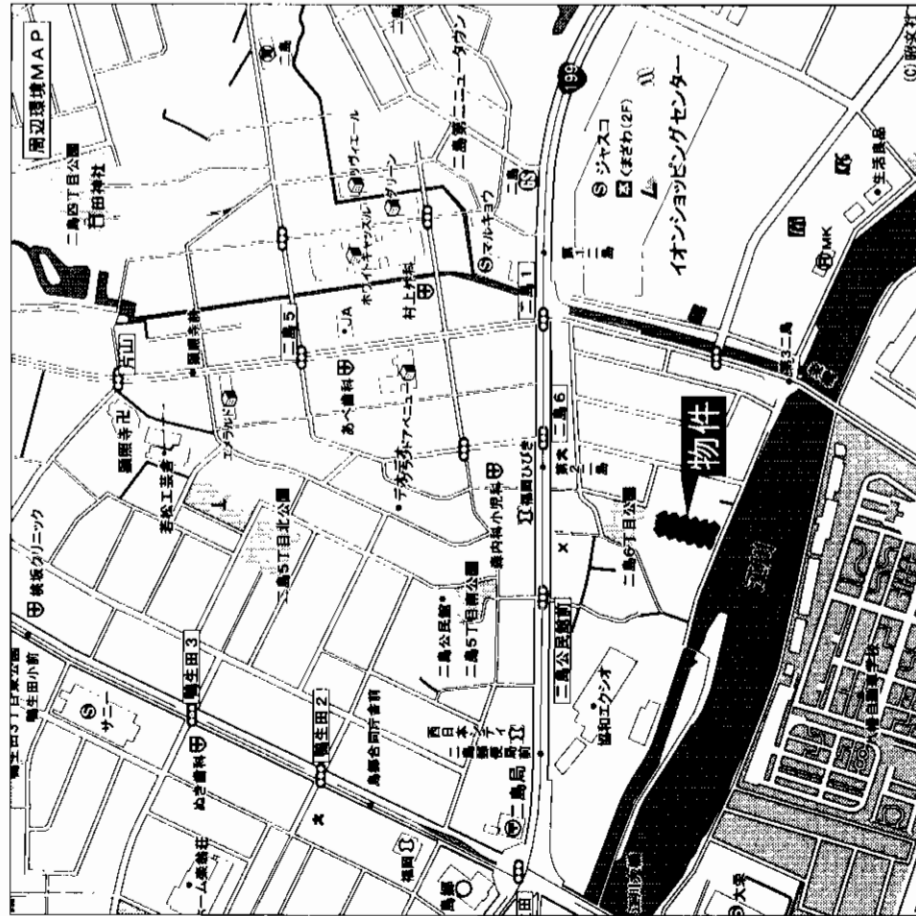

中古マンション

リヴェールタウン二島

JR 二島駅

4DK

550万円

| | |
|-------|--------|
| 物件種目 | マンション |
| 最寄駅 | JR 二島駅 |
| 間取タイプ | 4DK |
| 価格 | 550万円 |

| | | |
|-------|-------------------|-----------------|
| 物件所在地 | 若松区二島六丁目2-51-505号 | |
| 交通 | 市営バス第2二島バス停 徒歩2分 | |
| 建物 | 構造・規模 | RC造5階建5階部分 |
| | 専有面積 (専有部分面積) | 64.01㎡ (19.36坪) |
| | 間取内訳 | バルコニー 1種 |
| 土地権利 | 所有権 | 第1種住居地域 |
| 築年月 | 昭和58年5月 | 総戸数 60戸 |
| 管理形態 | 北九州ビルメンテナンス | 施工会社 福屋建設株 |
| 管理費 | 3,680円/月 | 修繕積立金 9,850円/月 |
| 現況 | 空 | 引渡日 即 |
| 駐車場 | 無し(近隣有り 5,000円/月) | |
| 本体設備 | E V無し | |
| 各戸設備 | 学校区:鶴生田小学校・二島中学校 | |
| 備考 | | |
| 会員番号 | 80900233 | 物件番号 76520198-1 |

アットホーム・ファクトシート (不動産情報流通システム専用物件資料)

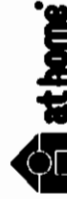

福岡県知事免許(5)第10191号 福岡県宅地建物取引業協会会員

北九州市小倉北区片野3-9-18 片野富士ビル1F

8093(922)3939

FAX093(922)6382

客付会社様へ

- 手数料:分かれ
- 取引態様:媒介
- 情報公開日:17.12.8

相当 茶田

図面コード: 1239305 物件番号76520198-1

福岡 若松区 二島

エクレール戸畑駅東

戸畑区幸町

JR鹿見島本線
「戸畑」駅徒歩8分

☆バルコニー南向き
 ☆美室です!!

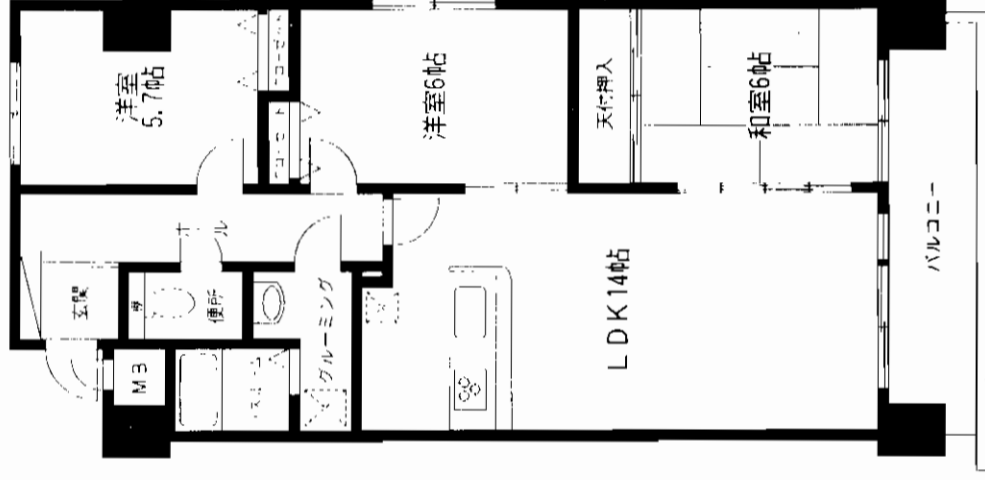
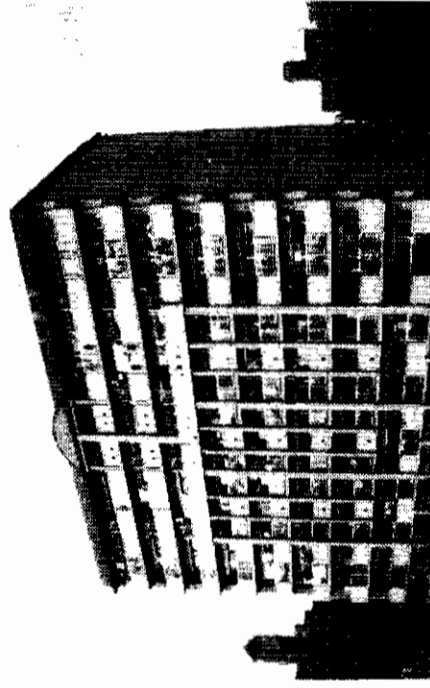
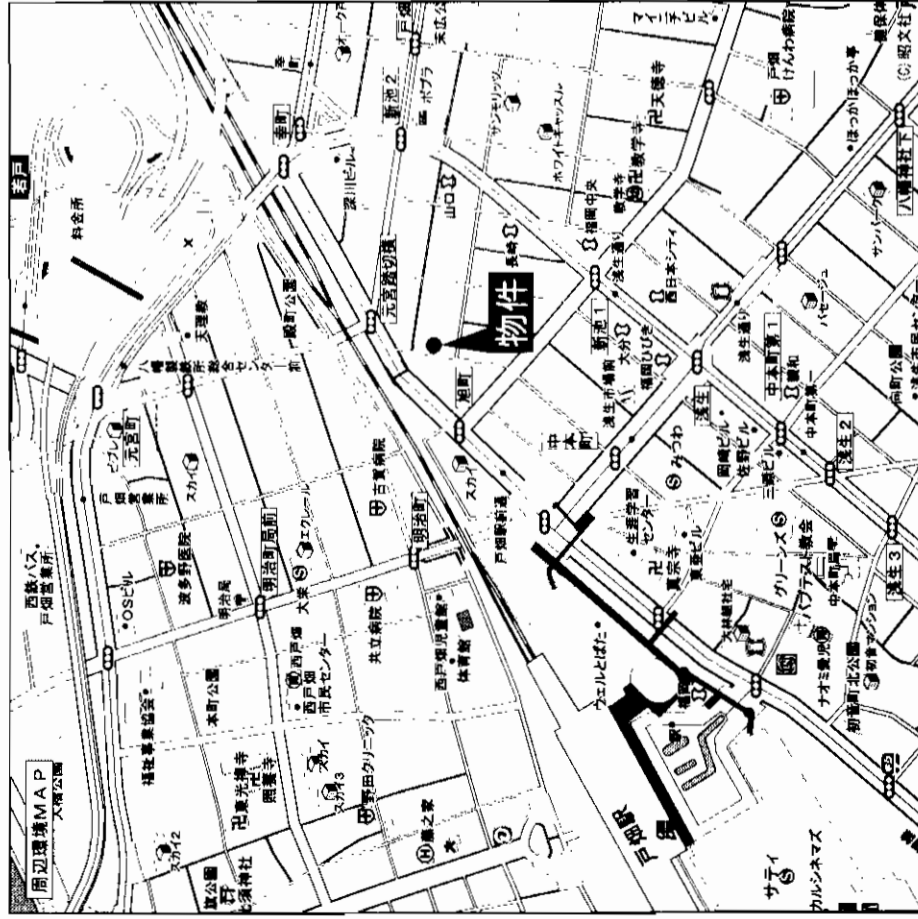

207号

| | | | |
|--------|--|-------------------------|-------------|
| 物件種目 | 売マンション | | |
| マンション名 | エクレール戸畑駅東 | | |
| 最寄駅 | JR戸畑駅 | | |
| 専有タイプ | 3LDK | | |
| 価格 | 1,030万円 | | |
| 物件所在地 | 北九州市戸畑区幸町7-9-207号 | | |
| 交通 | JR鹿見島本線戸畑駅 徒歩8分 | | |
| 建物 | 構造・規模 | RC造11階建2階部分 | |
| | 専有面積 <small>(専有部面積)</small> | 78.75㎡ | バルコニー 面積 |
| | 間取図 | 和6・洋5.7・洋6・LDK14帖 8.82㎡ | |
| 土地権利 | 所有権 | 用途地域 | 商業地域 |
| 築年月 | 平成7年9月 | 総戸数 | 60戸 |
| 管理形態 | 日本エスエム(株) | 施工会社 | (株)奥村組九州支店 |
| 管理費 | 8,960円/月 | 修繕立金 | 5,360円/月 |
| 現況 | 入居中 | 引渡日 | 相談 |
| 駐車場 | 敷地内 8,000円 NO.15 | | |
| 本体設備 | E.V・オートロック | | |
| 各戸設備 | 給湯・シャワー・バルコニー・シャープ・ドレッシング | | |
| 備考 | 戸畑小320m・戸畑中400m 資産整理の為売却・任売 平成17年度公課金 115,400円 | | |
| 会員番号 | 80900195 | 物件番号 | 76520189-1 |

アットホーム・ファクトシート (不動産情報流通システム専用物件資料)



国土交通大臣免許(2)第5810号 (社)福岡県宅地建物取引業協会会員
株式会社 ぴかやま 不動産事業部
 北九州市小倉北区上到津2-3-9 定休日:水曜日

客付会社様へ
 チラシOK

- 手数料:分かれ
- 取引態様:専任媒介
- 情報公開日:17.12.9

図面コード: 1239305 物件番号 76520189-1

福岡 戸畑区 幸町

サンライフ高田Ⅲ

門司区高田

☆築4年・美室!!
☆景観良好!!

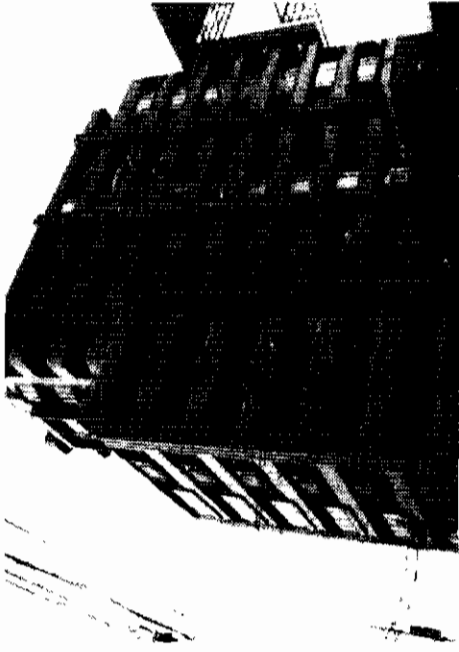

西鉄バス 中町バス停徒歩2分



| | |
|------|---------|
| 物件種目 | マンション |
| 最寄駅 | JR門司駅 |
| 構成 | 3LDK |
| 価格 | 1,780万円 |

| | | |
|-------|--|-------------------------|
| 物件所在地 | 北九州市門司区高田1丁目13番1-803号 | |
| 交通 | 西鉄バス中町バス停 徒歩2分 | |
| 建物 | 構造・規模 | 鉄骨鉄筋コンクリート造12階建8階部分 |
| | 専有面積 <small>(専有部分面積)</small> | 75.18㎡ バルコニー積 17.58㎡ |
| 土地権利 | 所有権 | 用途地域 近隣商業地域 |
| 築年月 | 平成14年2月 | 総戸数 39戸 |
| 管理形態 | 株立ビルシステム | 施工会社 株浅沼組 |
| 管理費 | 5,260円/月 | 修繕積立金 2,260円/月 |
| 現況 | 入居中 | 引渡日 平成18年3月末 |
| 駐車場 | 1台有・No.15 (9,500円/月) | |
| 本体設備 | オートロック・EV | |
| 各戸設備 | 給湯・シャワー・バルコニー | |
| 備考 | 平成17年度公課金 79,800円 新築購入の為売却 大里柳小・柳西中学校区 | |
| 会員番号 | 80900195 | 物件番号 76520237-1 |

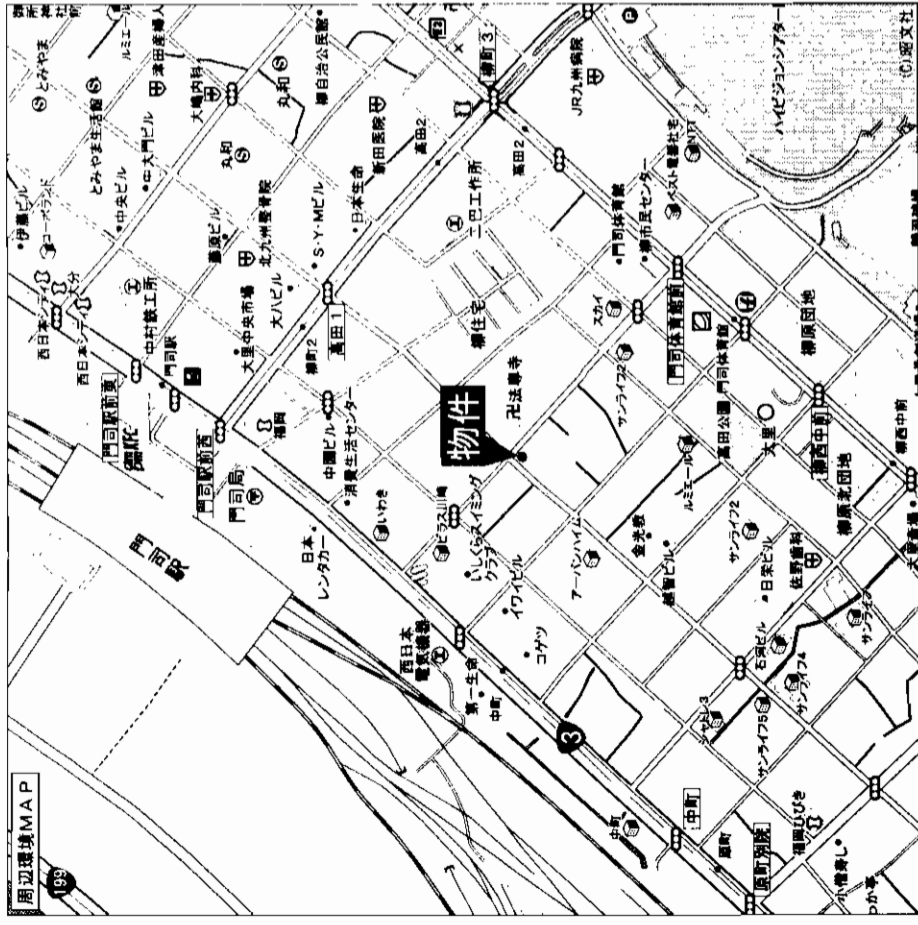
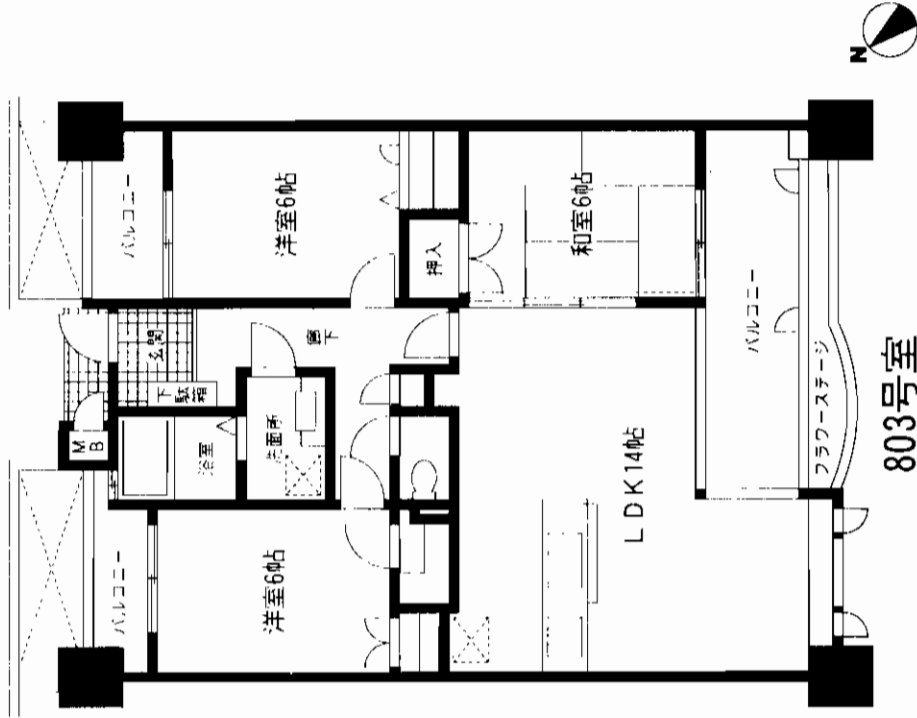

アットホーム・ファクトシート (不動産情報流通システム専用物件資料)



国土交通大臣免許(2)第5810号 (社)福岡県宅地建物取引業協会会員

株式会社 **ぴかや** 不動産事業部

北九州市小倉北区上到津2-3-9 定休日:水曜日

☎093(581)5565

FAX093(581)7502

客付会社様へ

チラシOK

図面コード: 1239307 物件番号 76520237-1

■手数料: 分かれ

■取引態様: 専任媒介

■情報公開日: 17.12.9

福岡

門司区

高田

貸店舗

八幡西区本城

市営バス 本城中央団地停徒歩1分

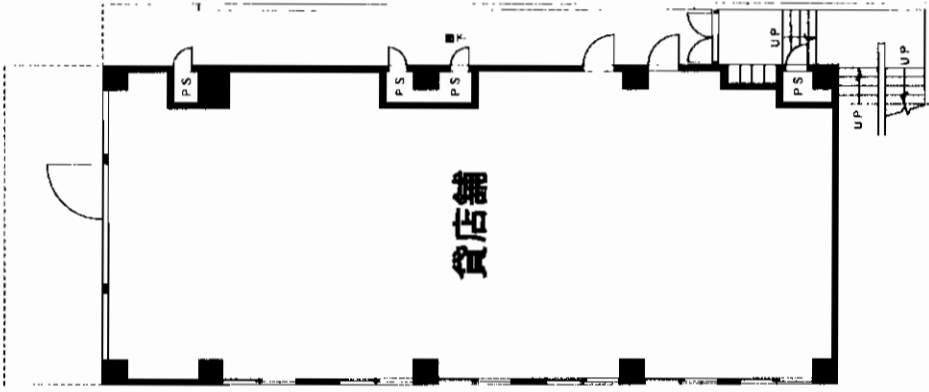
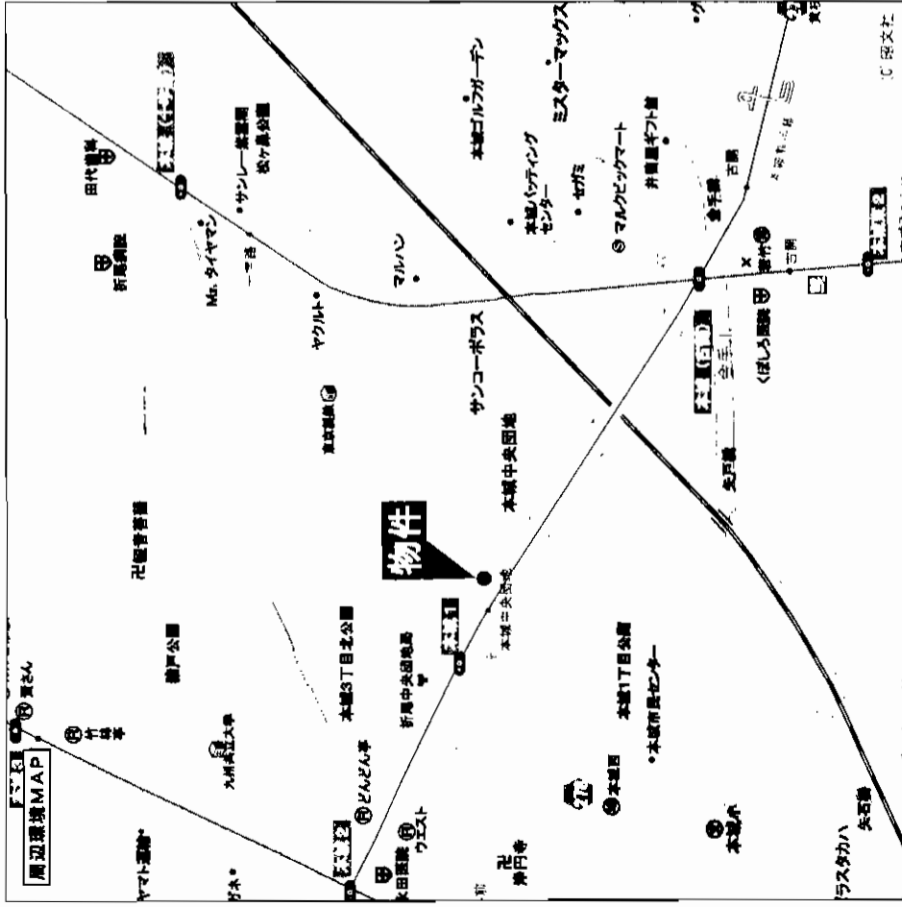
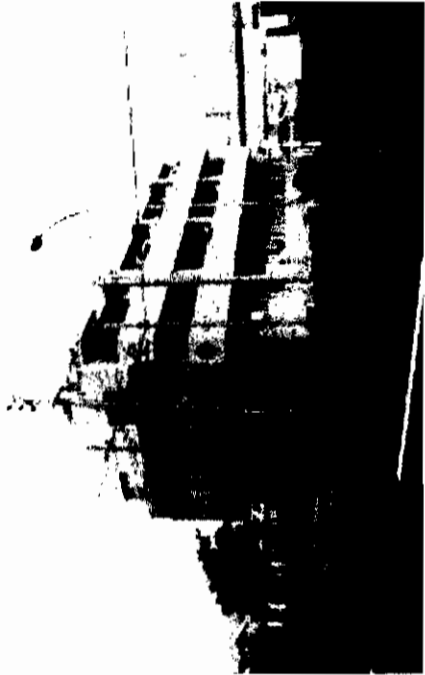

本城中央団地バス停

賃料 **262,500円**(税込)

敷金**6ヶ月**(敷引**5ヶ月**)

北九州市八幡西区本城3丁目8-4

市営バス本城中央団地停 徒歩1分

建物名 小山ビル 本城

構造・規模 RC造3階建1階部分

使用部分面積 158.32㎡(47.89坪)

築年月 平成7年9月

管理費等 無

土地面積 無

駐車場 無

現況 空

接合状況(角地・間口) 即

本体設備

各戸設備

備考
 ○エアコン2台
 ・無償譲渡
 ・入居者にメンテナンス及び撤去義務あり
 ・(契約前に撤去相談可能)

会員番号 80900127 物件番号 76520202-3

アットホーム・ファクトシート (不動産情報流通システム専用物件資料)

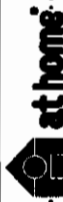

図面コード: 1233106

物件番号: 76520202-3

福岡県知事免許(5)第10502号(社)福岡県宅地建物取引業協会会員

〒806-0032 北九州市八幡西区筒井町14-11

(八幡西区役所東隣)
8093(641)5551(代)

有限会社新光不動産



客付会社様へ

賃料相談可

| | | | |
|---------|----|----|------|
| 手書提出の割合 | 0% | 0% | 100% |
| 手数料 | 0% | 0% | 100% |

取引態様: 媒介

情報公開日: 17.12.8

物件所在
 福岡
 八幡西区
 本城

貸 事 務 所 八 幡 西 幸 神

☆賃料 40,000円!! 一度御覧ください!!

☆スーパー・コンビニが近く 買物便利な立地!!

西鉄バス
「幸 神」バス停徒歩1分

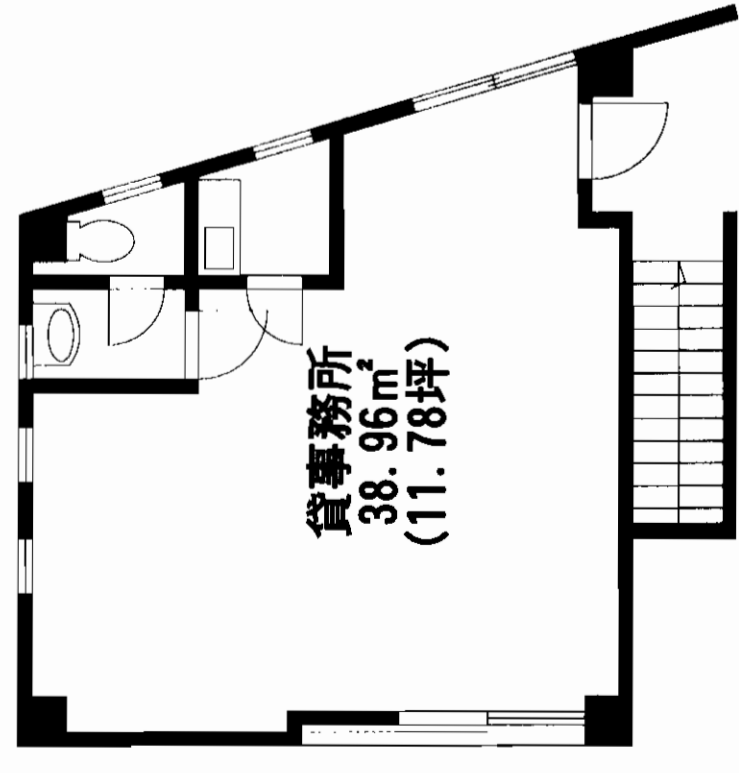

| | | | | |
|-----------------|-------------------|------------------|------------|--|
| 物件種目 | 最寄駅 | | JR黒崎駅 | |
| 賃貸条件 | 賃料 | 4万円 | | |
| 物件所在地 | 敷金4ヶ月分(1) | | | |
| | 北九州市八幡西区幸神3丁目9-37 | | | |
| 交通 | 西鉄バス幸神バス停 徒歩1分 | | | |
| 建 物 | 建物名 | 杉山ビル | | |
| | 構造・規模 | 鉄筋コンクリート造3階建3階部分 | | |
| | 使用部分 | 38.96㎡(11.78坪) | | |
| 築年月 | 昭和49年2月 | 契約期間 | 3年 | |
| 管理費等 | 3,000円(水道料込み) | | | |
| 土地面積 | | 用途地域 | | |
| 駐車場 | 無 | | | |
| 現況 | 空 | | | |
| 引渡日 | 即 | | | |
| 接道状況 (角地・型口) | | | | |
| 本体設備 | | | | |
| 各戸設備 | 1階部分は郵便局 | | | |
| 備 考 | | | | |
| 会員番号 | 80900078 | 物件番号 | 76520194-1 | |

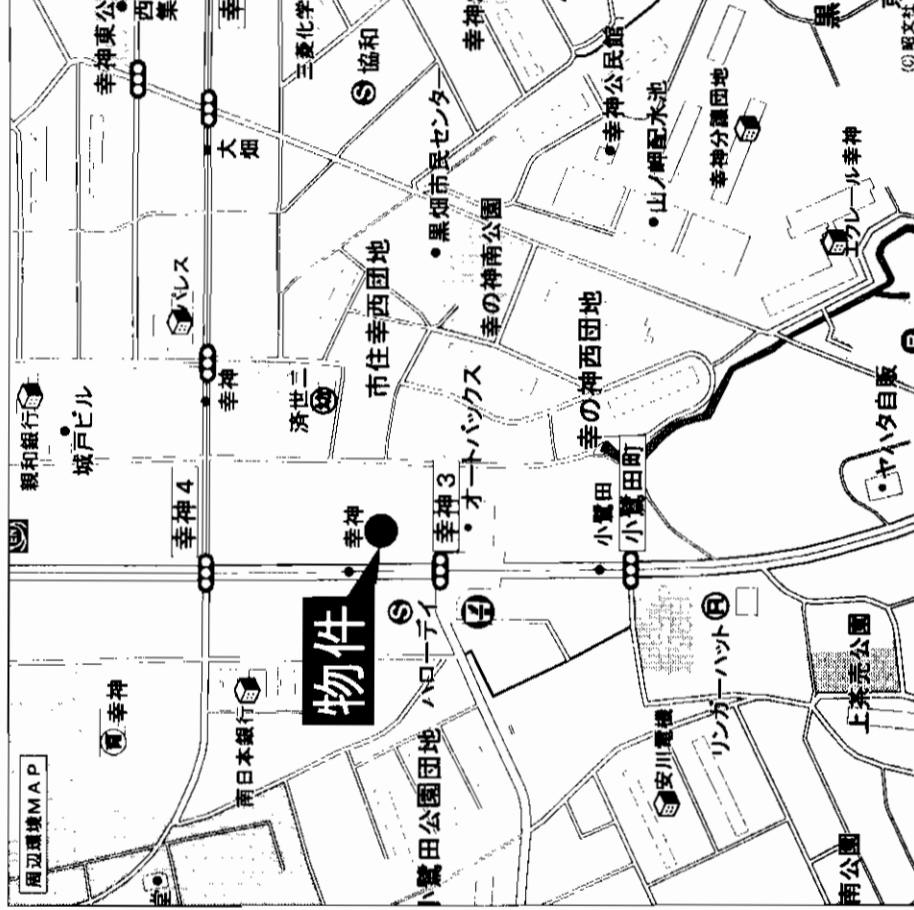

アットホーム・ファクトシート (不動産情報流通システム専用物件資料)

at home

図面コード: 1239305 物件番号 76520194-1

福岡県知事免許(6)第8890号 (社)福岡県宅地建物取引業協会会員

北九州市八幡東区祝町1-2-18

☎093(652)2602

FAX093(652)9130

クオリティー地所

客付会社様へ

物件所在: 福岡 八幡西区 幸神

手取料: 0% 仲介料: 0% 保証料: 0% 引渡金: 100%

■取引態様: 媒介

■情報公開日: 17.12.8

貸店舗(理髪店)

敷金3ヶ月

設備付です!

即営業できます!!

西鉄バス穴生ドーム前徒歩1分

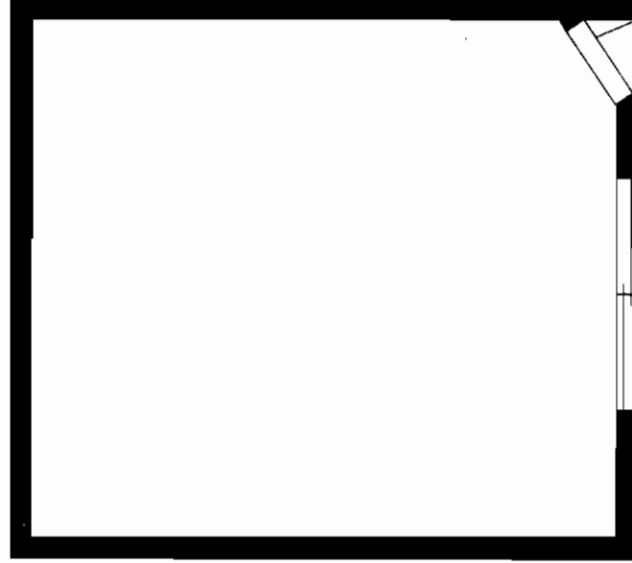

問取図につきましては、
略図により現況優先となります。

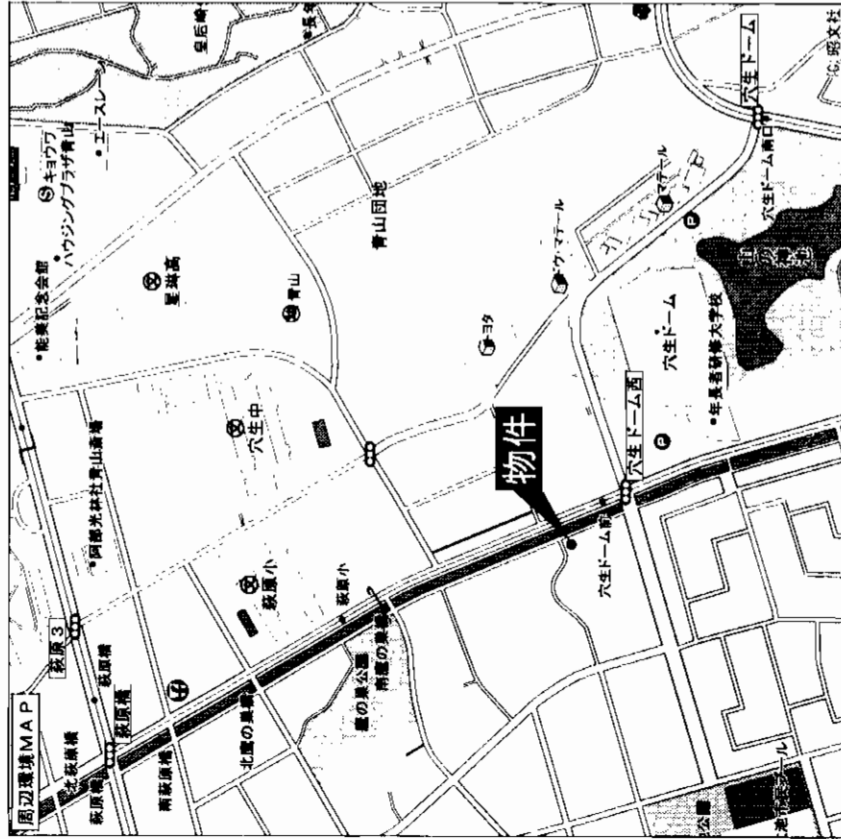

貸店舗(理髪店)

JR黒崎駅

賃料 5万円

敷金3ヶ月

北九州市八幡西区鷹ノ巣2丁目5-1

西鉄バス穴生ドーム前停 徒歩1分

| | | | | | | |
|-------|---------------|----------|-----------------|------------|------------------|------|
| 物件種目 | 建物名 | | 築年月 | 昭和35年 | 契約期間 | 3年 |
| 最寄駅 | 構造規模 | | 管理費等 | 無 | 土地面積 | 用途地域 |
| 賃貸条件 | 使用部分積 | | 駐車場 | 無 | 現況 | 空 |
| 物件所在地 | 建物 | | 接道状況 (角地・間口) | | 本体設備 | |
| 交通 | 木造2階建1階部分 | | 各戸設備 | | 隣接して貸店舗(22.20㎡)有 | |
| | 26.66㎡(8.06坪) | | 備考 | | | |
| | 会員番号 | 80900970 | 物件番号 | 76520231-1 | | |

アットホーム・ファクトシート(不動産情報流通システム専用物件資料)



図面コード: 1293307 物件番号 76520231-1

福岡県知事免許(2)第13544号 (社)福岡県宅地建物取引業協会会員

アサヒ地建

北九州市八幡西区本城東1丁目1-3

8093(692)5075
FAX093(692)5081

客付会社様へ

| | | | | | | | |
|-----|-----|-----|-----|-----|-----|------|-----|
| 手数料 | 手取料 | 仲介料 | 保証料 | 管理費 | 敷金 | 礼金 | その他 |
| | | | | | 0% | 100% | |
| | | | | | 30% | 70% | |

取引態様: 媒介

情報公開日: 17.12.9

物件所在

福岡

八幡西区

鷹ノ巣

居抜店舗

小倉北区 紺屋町

★居抜料理店即営業可!!
(設備譲渡金350万円)

モノレール
且過駅徒歩6分

居抜き料理店

JR小倉駅

賃料 **130,000円**

敷金**4ヶ月(4)**

北九州市小倉北区紺屋町10-5

モノレールH過駅 徒歩6分

建物名 おたふくビル

構造規模 RC造5階建2階部分

使用部分 42.54m²

築年月 平成15年9月 契約期間 2年

管理費等 10,000円/月

土地面積 無 用途地域 商業地域

駐車場 無

現況 入居中 引渡日 相談

接道状況 (角地・端地) プロパンガス EV 公共上下水道

本体設備 エアコン

各戸設備 設備譲渡金350万円

備考

会員番号 80900178 物件番号 76520215-1

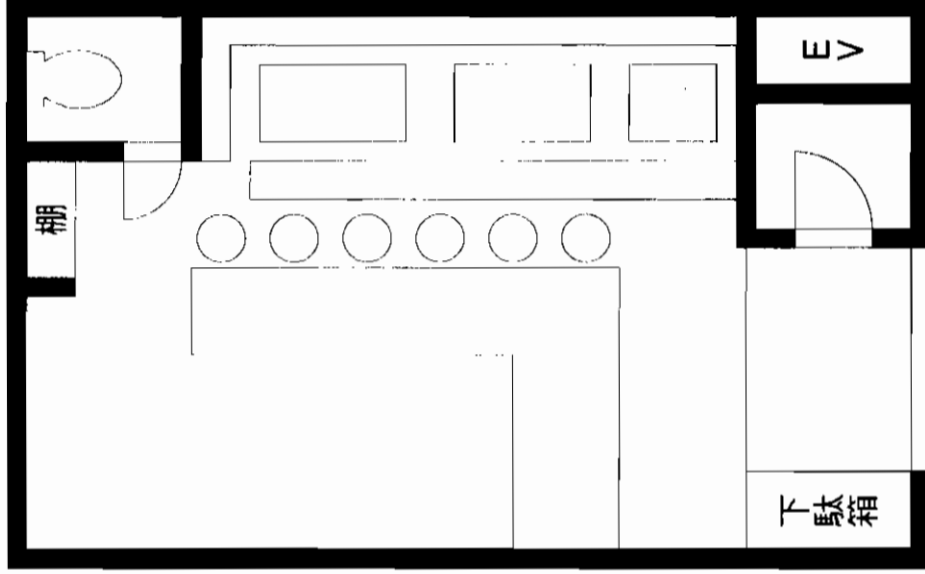
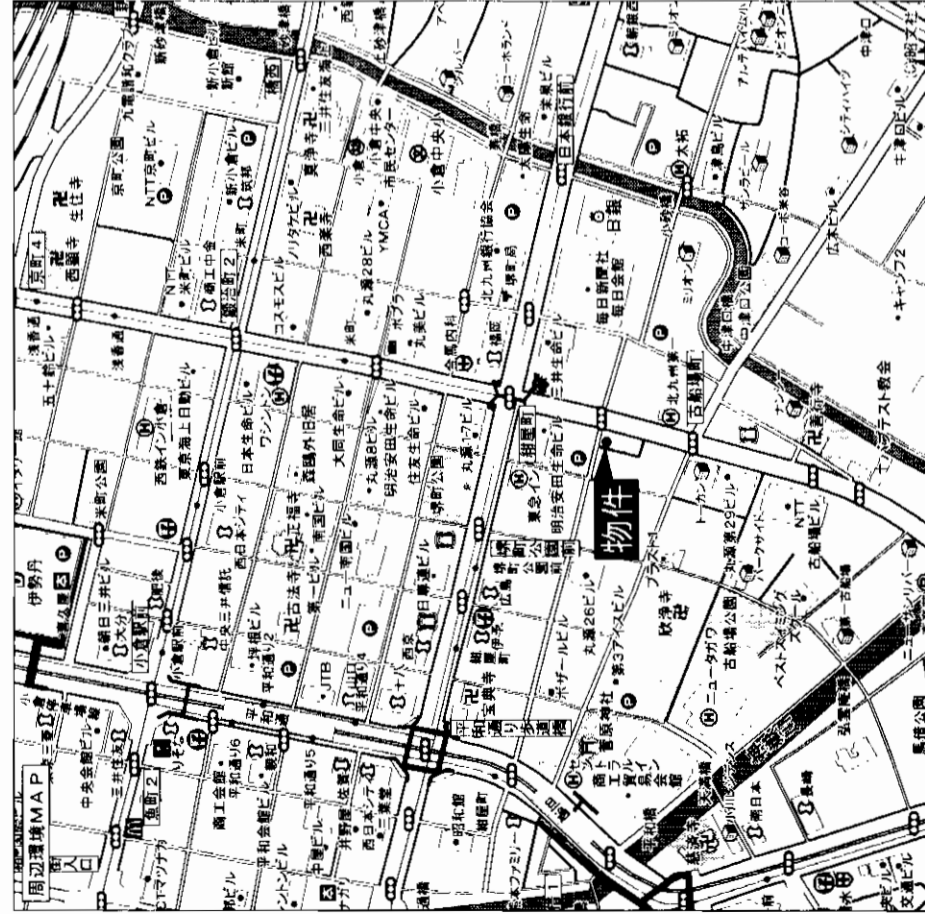

アットホーム・ファクトシート (不動産情報流通システム専用物件資料)

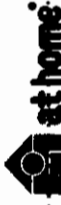

図面コード: 1239306 物件番号 76520215-1

福岡県知事免許(3)第12554号 (社)福岡県宅地建物取引業協会会員

有限会社タウン情報センター

北九州市小倉北区中津口1丁目6-4 エクセレントハウス大興1F

客付会社様へ

手数料
■手取料 0%
■仲介料 100%

取引経路: 媒介

情報公開日: 17.12.9

物件所在

福岡

小倉北区

紺屋町

貸事務所

賃料内訳

| 坪数 | 家賃 | 敷金 | 駐車場代 | 共益費 | 共用設備使用料 |
|--------------|------|------|----------------|--------|---------|
| 1 18坪・59.53㎡ | 10万円 | 44万円 | 21,000円(2台1区画) | 3,300円 | 約2,000円 |
| 2 15坪・51.03㎡ | 9万円 | 39万円 | 21,000円(2台1区画) | 3,000円 | 約2,000円 |
| 3 15坪・51.03㎡ | 9万円 | 39万円 | 21,000円(2台1区画) | 3,000円 | 約2,000円 |

※退去時は実費精算とさせていただきます。

**エアコン
照明付!**

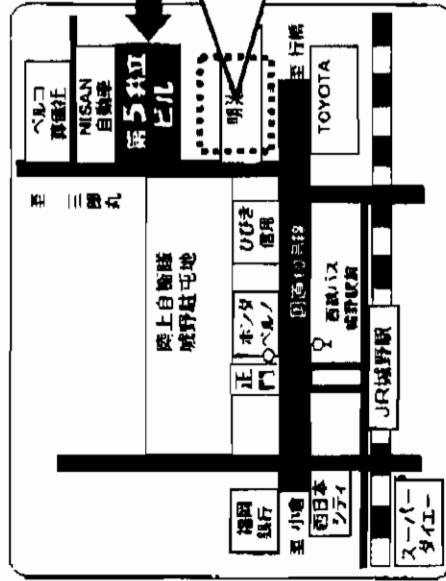
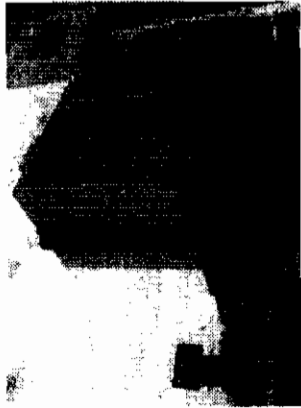

一括賃貸にも応じます

駐車場10台利用可

貸事務所

JR城野駅

賃料 ①10万円(税込) ②9万円(税込) ③9万円(税込)
敷金 ①44万円 ②39万円 ③39万円

| | | |
|---------------|--|-----------------|
| 物件所在地 | 北九州市小倉北区重住3丁目2-12 | |
| 交通 | 西鉄バス高坊バス停 徒歩5分 | |
| 建物名 | 第5共立ビル | |
| 構造・規模 | RC造8階建2階部分 | |
| 使用部分積 | 左図参照 | |
| 築年月 | 昭和48年 | 契約期間 3年 |
| 管理費等 | 3,000円～3,500円 | |
| 土地面積 | | |
| 駐車場 | 屋内2台1区画 21,000円 | |
| 現況 | 事務所使用 | 引渡し日 即日 |
| 接道状況 (道路幅) | 6m道路に面す | |
| 本体設備 | エアコン付、照明付 | |
| 各戸設備 | IF倉庫付(0.7坪)賃料15,000円 | |
| 備考 | 別途共用設備使用料 (水道、ガス、エレベーター、エレベーター代接分) 専用使用する電気代は子メーターによる按分です。 | |
| 会員番号 | 80093334 | 物件番号 76520191-5 |

アットホーム・ファクトシート (不動産情報流通システム専用物件資料)

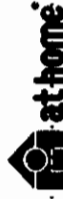

図面コード: 1248005

物件番号 76520191-5

福岡県知事免許(10)第4286号 福岡県宅地建物取引業協会会員
株式会社 共立地所
 〒803-0845 北九州市小倉北区上到津四丁目2-1

☎093(653)4800
 FAX093(653)4801

客付会社様へ

| | | | |
|-----|----|----|------|
| 手数料 | 0% | 印紙 | 100% |
| 登記料 | 0% | 印紙 | 100% |

■取引態様: 代理

■情報公開日: 17.12.7

| | |
|------|------|
| 物件所在 | 福岡 |
| | 小倉北区 |
| | 重住 |

丸美小倉駅前ビルテナント募集 (旧パスコビル)

敷金1~3ヶ月のプラン有!

(開業3年以内の方に限る・要審査)

大規模改装済

喫煙談話室

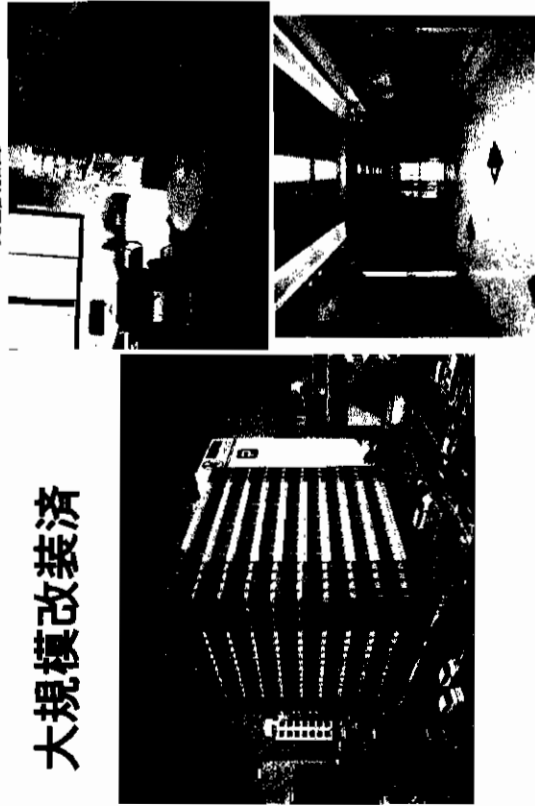

エントランスホール

☆ J R小倉駅までわずか7分!
北九州市内絶好のビジネスエリア
☆ 貸会議室：1H@1,000円(約30坪)

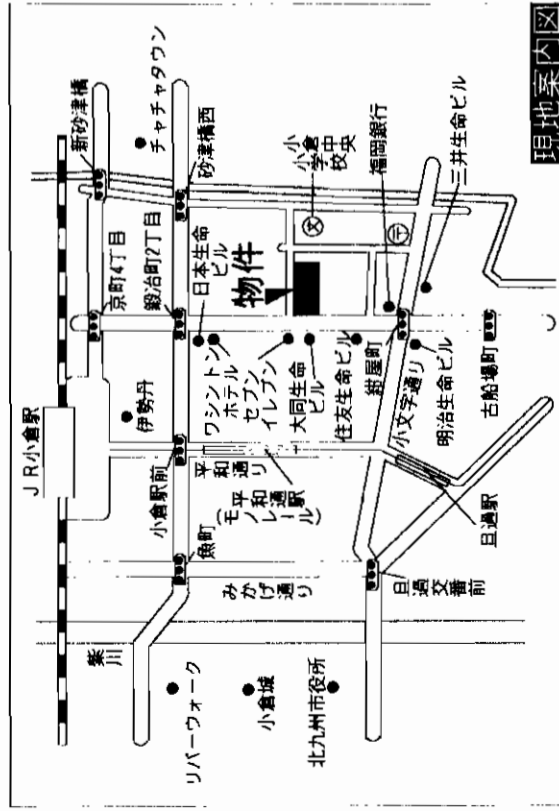

月額家賃 月額共益費
6,825円/坪 2,625円/坪
(税込) (税込)

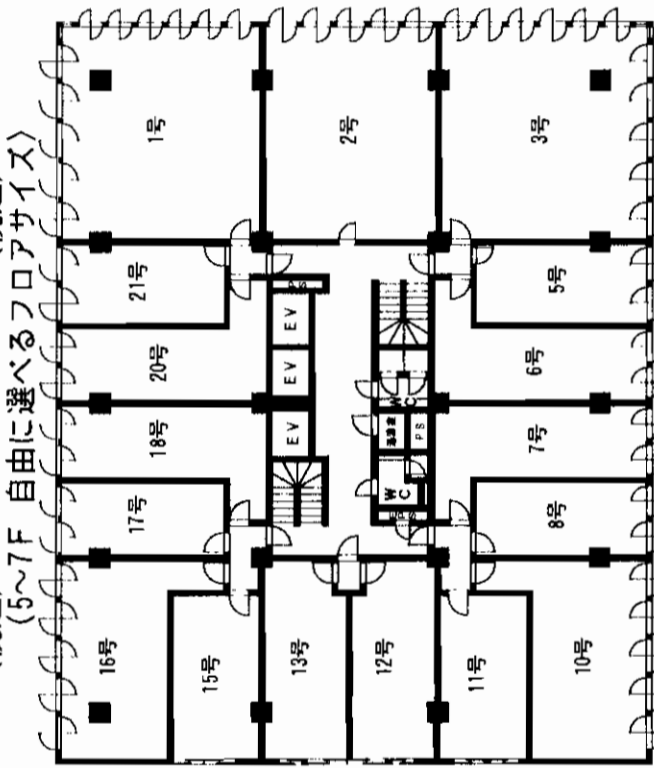

賃貸条件 諸条件等お気軽にお問い合わせ下さい。※消費税込

| 号室 | 面積(坪) | 賃料(税込) | 共益費(税込) |
|-----|-------|----------|---------|
| 703 | 29.7 | 202,702円 | 77,962円 |
| 812 | 21.4 | 146,055円 | 56,175円 |
| 510 | 18.7 | 127,627円 | 49,087円 |
| 618 | 12.1 | 82,582円 | 31,762円 |
| 608 | 9.3 | 63,472円 | 24,412円 |

最寄駅 JR小倉駅

賃貸条件 左記

敷金10ヶ月(相談可)

物件所在地 北九州市小倉北区堺町2丁目1番1号

交通 JR鹿児島本線小倉駅 徒歩7分

建物名 丸美小倉駅前ビル

構造・規模 SRC造10階建・塔屋2階

使用部分積 9.3坪~80坪以上可

築年月 昭和49年6月 契約期間 2年

管理費等 左記

土地面積 用途地域 商業地域

駐車場 立体68台・平面6台(立体1台21,000円)

現況 空 引渡日 即

接道状況 (角地・開口)

本体設備 有線・光ケーブル・EV3基9人乗

各戸設備 個別空調・OAフロア一対応可

備考 H16年3月末大規模改修済
喫煙・談話室設置(2・5・7・9F)
IF・コンビニ有

会員番号 80901328 物件番号 76520200-7

アットホーム・ファクトシート (不動産情報流通システム専用物件資料)



図面コード：1279305

物件番号：76520200-7

国土交通大臣免許(2)第5822号 (社)全日本不動産協会



小倉店

T802-0005 北九州市小倉北区堺町2丁目1-1 丸美小倉駅前ビル
TEL093-512-4870 FAX093-521-1101

客付会社様へ

広告料等相談可

| | | | |
|-----|----|----|------|
| 手取料 | 0% | 仲介 | 100% |
| 手数料 | 0% | 仲介 | 100% |

取引態様：媒介
情報公開日：17.12.9

物件所在
福岡
小倉北区
堺町

貸店舗事務所

☆人気の守恒エリアの中心地!
☆通行量多し!



モノレール
守恒駅徒歩2分

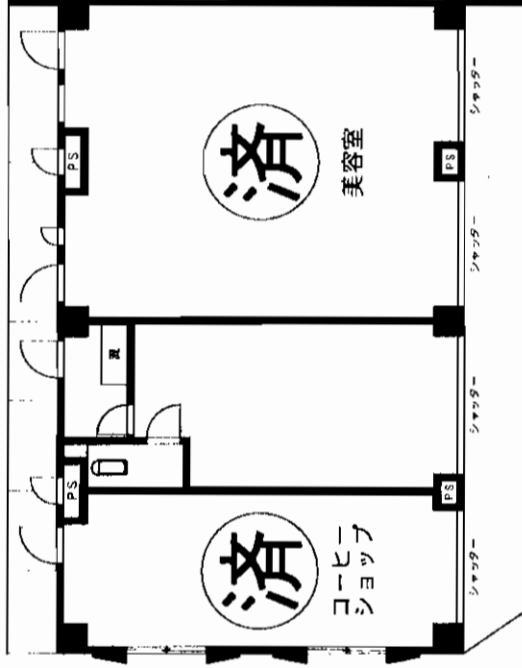
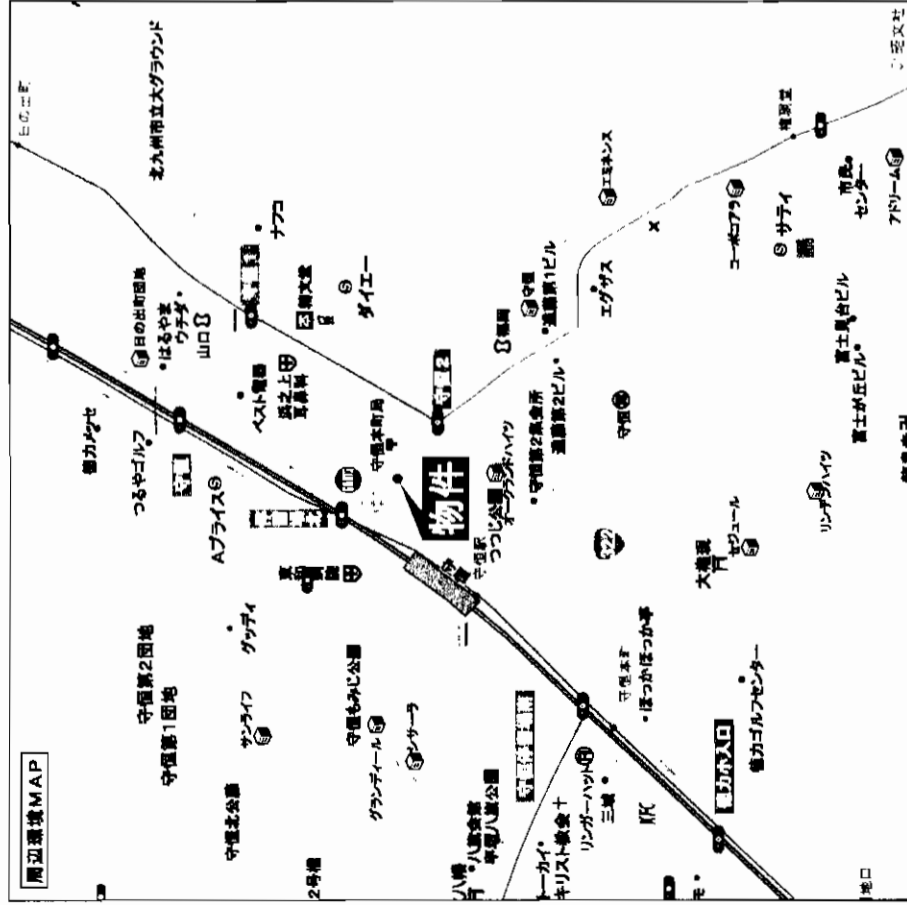

(略図につき現況を優先します)

モノレール守恒駅

賃料 **100,000円**

敷金**6ヶ月(4)**

小倉南区守恒本町2丁目4-12

モノレール守恒駅 徒歩2分

西鉄バス守恒駅停留所 徒歩2分

建物名 T I ビル店舗

構造・規模 鉄筋コンクリート4階建

使用部分積 約33.5㎡(約10.13坪)

築年月 昭和61年11月 契約期間 2年

管理費等 無

土地面積 用途地域

駐車場 無

現況 空 引渡日 即

接道状況 (奥地・側口) 北側8m公道に接す

本体設備

各戸設備 トイレ・流し台

備考 人通りの多い立地! 飲食店不可。

会員番号 80901132 物件番号 76520216-1

アットホーム・ファクトシート (不動産情報流通システム専用物件資料)



図面コード: 1279306 物件番号 76520216-1

福岡県知事免許(1)第14297号 (社)福岡県宅地建物取引業協会会員

有限会社 **不動産エイジエンシー**

〒802-0841 北九州市小倉南区北方4丁目3番31号

☎093(965)7755

FAX093(965)7756

客付会社様へ

| | | | |
|-----------|-----------|----------|----------|
| 手数料 税込 | 手数料 税別 | 印紙 税別 | 印紙 税込 |
| 0% | 0% | 0% | 100% |

■取引態様: 媒介

■情報公開日: 17.12.9

| | |
|------|------|
| 物件所在 | 福岡 |
| 物件所在 | 小倉南区 |
| 物件所在 | 守恒本町 |

エメラルドタウン本城棟 103号室

キッチン・洗面台・トイレ 新品!!

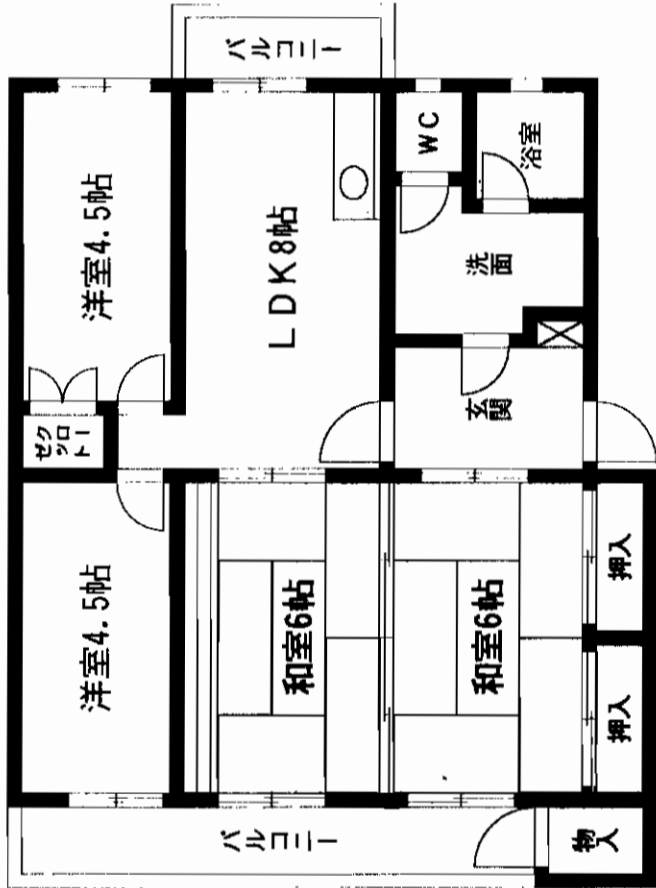
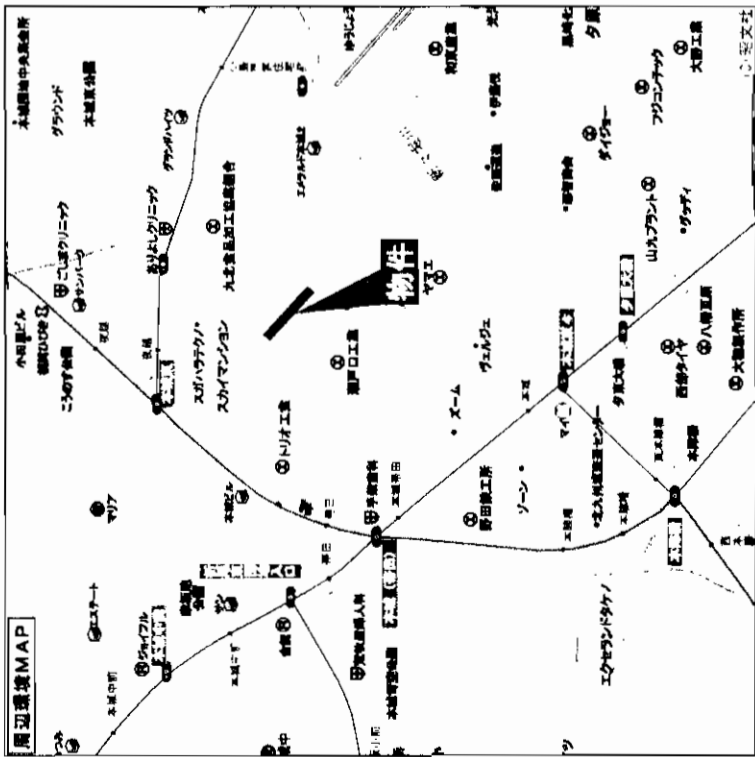
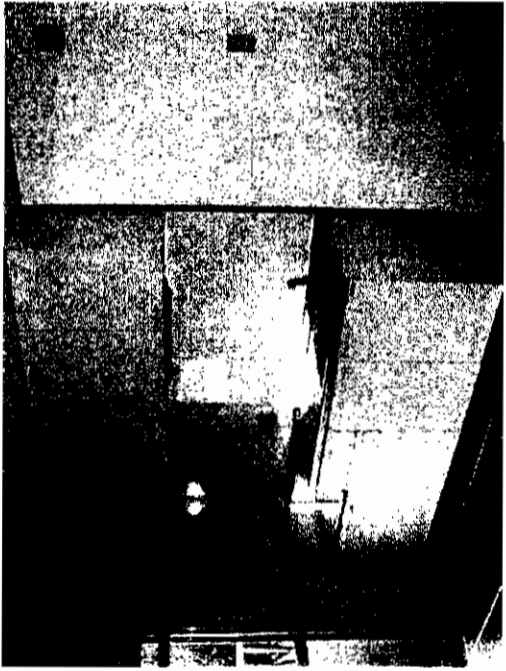
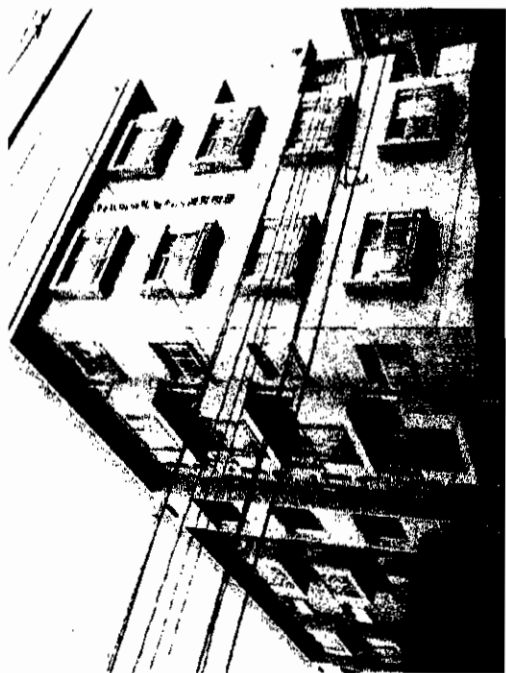

| | | |
|-------|-----------------------|------------------|
| 最寄駅 | JR折尾駅 | |
| 間取タイプ | 4LDK | |
| 賃賃条件 | 賃料 | 70,000円 |
| | 敷金 | 4ヶ月(3) |
| 物件所在地 | 北九州市八幡西区本城東4-14-3 | |
| 交通 | 西鉄バス夜越停 徒歩3分 | |
| 建物 | 建物名 | エメラルドタウン本城B棟 |
| | 構造・規模 | 鉄筋コンクリート造5階建1階部分 |
| | 使用部分面積 | 67.38㎡ |
| | 間取内訳 | |
| 築年月 | 1983年1月 | 契約期間 |
| 管理費等 | 無 | |
| 駐車場 | 1台付無料 | |
| 現況 | 空 | 入居日 即 |
| 本体設備 | 都市ガス・ペランダ | |
| 各戸設備 | ウォッシュレット・シャボンブレードレッサー | |
| 保険等 | 加入義務有 | |
| 備考 | | |
| 会員番号 | 80900251 | 物件番号 76520247-1 |

アットホーム・ファクトシート (不動産情報流通システム専用物件資料)



図面コード: 1279307

物件番号: 76520247-1



福岡県知事免許(1)第14780号 所属団体 福岡県宅地建物取引業協会
不動産中央情報センター

西ブロック管理センター

〒807-0801 八幡西区本城1丁目24-20

TEL: 093-695-1155

FAX: 093-603-5677

担当: 嶋井

客付会社様へ

| | | | |
|-----|----|-----|------|
| 手取料 | 0% | 仲介料 | 100% |
| 手数料 | 0% | 印税 | 100% |

取引態様: 媒介

情報公開日: 17.12.9

| | |
|------|------|
| 物件所在 | 福岡 |
| | 八幡西区 |
| | 本城東 |

シーサイドヒルズ

- ☆家賃 5.6万円
- ☆共益費 3,000円
- ☆敷金 4(3)
- ☆駐車場 9,450円(税込)

305号
2LDK (53.4㎡)

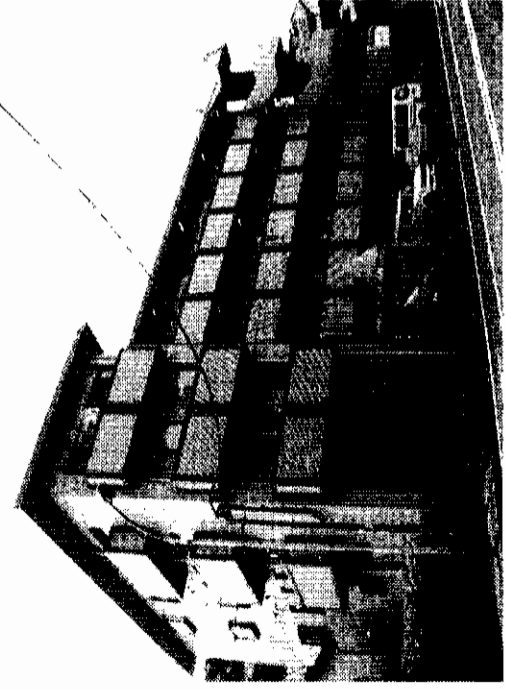

市営バス
深町バス停
徒歩1分!!

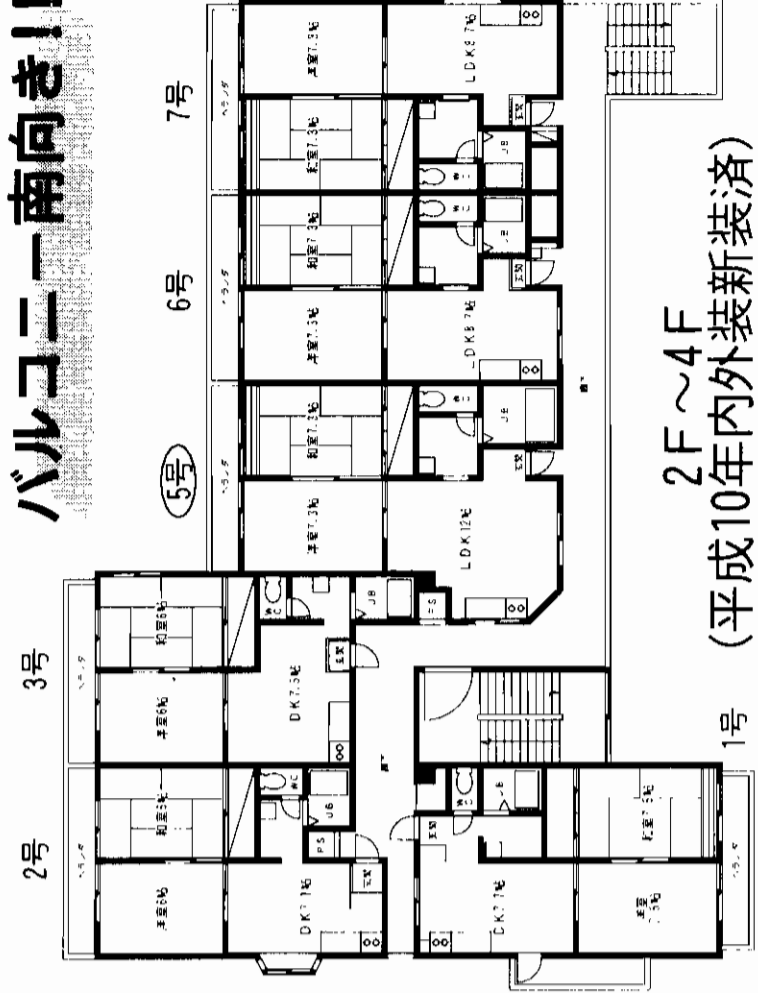
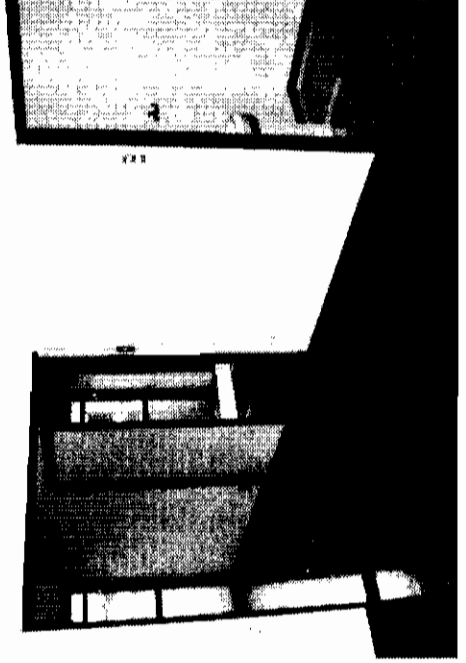

2F~4F
(平成10年内外装新装済)

バルコニー南向き!!

〈物件概要〉

- 所在地** 北九州市若松区深町2丁目7番42号
- 構造** RC造地上4階建
- 築年** 平成3年4月(平成10年内外装新装済)
- 備設** 給湯・シャワー・LPガス・シャンプードレッサー・フローリング
- 火災保険料** 15,000円(2年間)
- 鍵取替費用** 10,000円
- 学区** 深町小学校・若松中学校

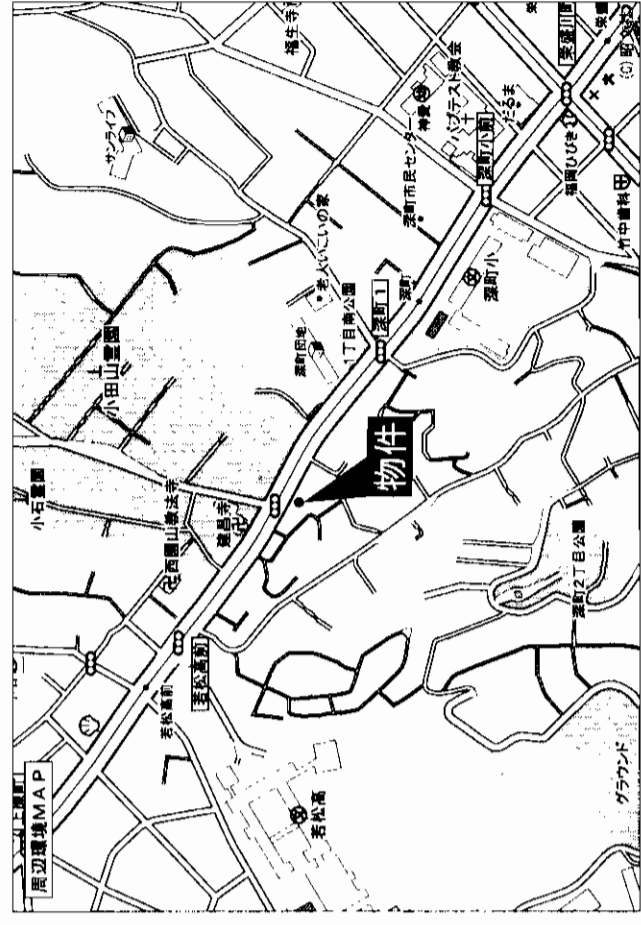

※問取は現況優先

アットホーム・ファクトシート (不動産情報流通システム専用物件資料)

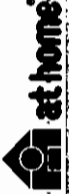

福岡県知事免許(6)第8852号 (社)福岡県宅地建物取引業協会会員
CERUZA 株式会社 エルザ
 北九州市小倉北区米町1丁目5番18号(第15エルザビル1F)

図面コード: 1239306 物件番号 76520220-7

客付会社様へ

| | | | |
|-----|----|-----|------|
| 手数料 | 0% | 仲介料 | 100% |
| 登記料 | 0% | 印紙料 | 100% |

■取引態様: 媒介
■情報公開日: 17.12.9

物件所在地
福岡
若松区
深町

8093(521)3333(代)
FAX093(521)3429
担当: 平野

賃貸マンション

モジュール片野駅

1K

賃料 36,250円～43,250円

敷金3ヶ月(3)

北九州市小倉北区片野2丁目5-15

線 駅

西鉄バス 北九州市民球場前停 徒歩3分

建物名 ロイヤルリパティ

構造・規模 RC 造 7 階建 1 階部分

使用部分積 23.2 m²

間取図参照

築年月 1991年5月 契約期間 2 年

管理費等 3,500円

駐車場 13,650円(税込)・近隣50m 10,000円(税込)

現況 空 入居日 即

本体設備 EV・エレベーター

各戸設備 給湯・シャワー・バルコニー・AC・パナ

保険等 加入義務 (更新要) 2 年間 料金 15,000 円

備考 水道・給湯使用料別途(基本料無料)・町費300円

会員番号 80901087 物件番号 76520235-5

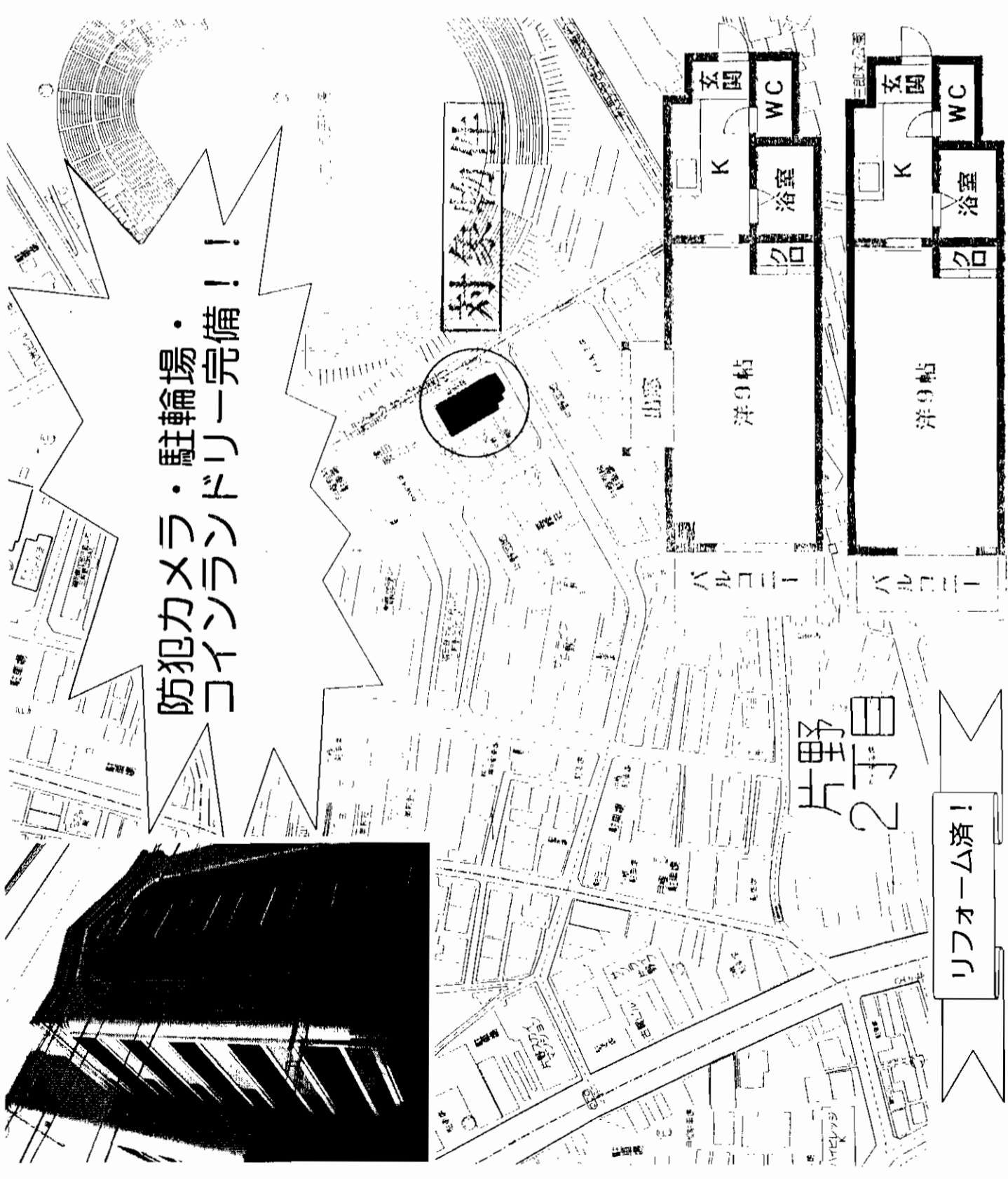

防犯カメラ・駐輪場・
コインランドリー完備!!

リフォーム済!

at home

〒803-0835 北九州市小倉北区井堀3丁目16-3
8093 (562) 1168
 FAX093 (562) 1167

株式会社 **ダイヤ**
 ANGEL NETWORK GROUP



宅地建物取引業 福岡県知事免許(2)第14101号

客付会社様へ

広告費等相談

物件所在 福岡 小倉北区 片野

手取料 0% 仲介料 100%

手数料 0% 印紙料 100%

取引態様: 媒介

情報公開日: 17.12.9

ネットホーム・フアクトシート (不動産情報流通システム専用物件資料)

図面コード: 1248007 物件番号 76520235-5

ゼンリン住宅地図 61
 ★日当たり良好
 ★「ゆめタウン」徒歩2分

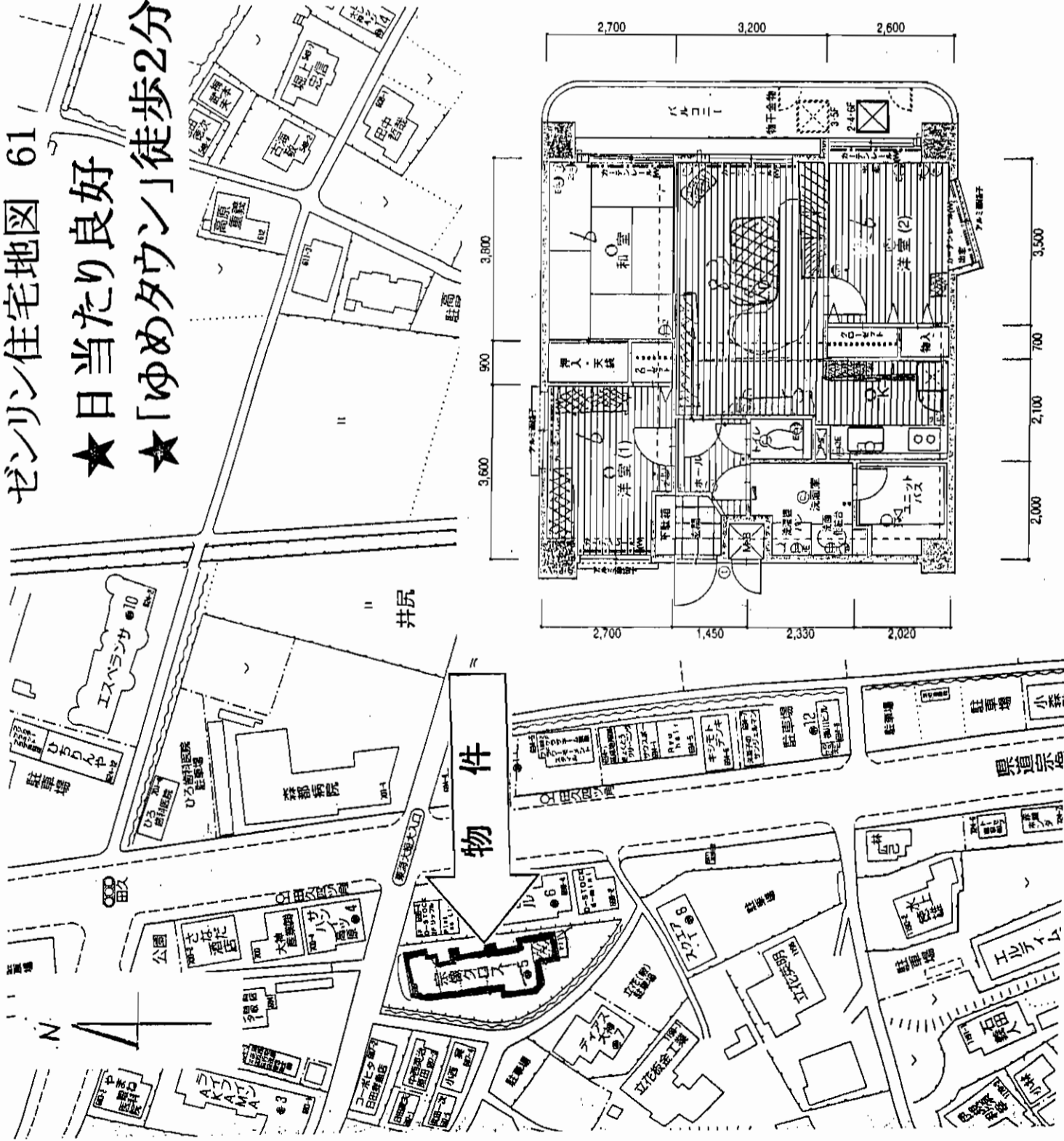

| | | |
|--------|----------------------------------|---------|
| 物件種目 | 貸マンション | |
| 最寄り駅 | JR 赤間駅 | |
| 間取りタイプ | 3LDK | |
| 賃料 | 75,000円/月(管理費:無) | |
| 敷金他 | 敷金4ヶ月 補修費3ヶ月 | |
| 物件所在地 | 宗像市大字田久699 | |
| 交通 | JR赤間駅 徒歩6分 | |
| 建物 | 建物名: ロフティ宗像クロス506号 | |
| | 構造: 鉄筋コンクリート7階建 | |
| | 面積: 専有面積70.03㎡ パネル12.32㎡ | |
| 間取 | LDK12帖, 和6帖 洋6帖×2 | |
| 築年月日 | 平成7年7月 | 契約期間 2年 |
| 駐車場 | 物件付(4,300円/台/月) | |
| 現況 | 空 | 入居日 即 |
| 本体設備 | 電気・上下水道・LPG(集中)・給湯 オートロック・EV付 | |
| 備考 | 火災保険2万円/2年 室内でのペット飼育不可 | |

会員番号 80901014 物件番号 76520230-5

アットホーム・ファクトシート (不動産情報流通システム専用物件資料)



図面コード: 1248007 物件番号 76520230-5

(社)福岡県宅地建物取引業協会会員
 三菱化学グループ 国土交通大臣(9)第2294号
ダイヤリックス株式会社九州支社

福岡県北九州市八幡西区西曲里町2番1号
 TEL (093) 644-2900 [担当: 園元・上野]
 FAX (093) 644-2901

客付会社様へ

| | | | |
|-----|----|-----|------|
| 手取料 | 0% | 仲介料 | 100% |
| 手数料 | 0% | 手数料 | 100% |
| 手数料 | 0% | 手数料 | 100% |

取引態様: 媒介
 情報公開日: 17.12.9

物件所在
 福岡
 宗像市
 田久

賃貸マンション 1R

所在地 / 北九州市八幡西区丸尾町12-18

賃料 / 36,000円

交通 / JR鹿児島本線折尾駅 徒歩8分

共益費 / 無

駐車場 / 近隣 6,500円

敷金 / 3ヶ月(3)

構造 / RC造3階建

面積 / 22.3㎡

築年数 / 1997年

設備 / 給湯・シャワー・ガスコンロ・エアコン

入居日 / 即

保険 / 有

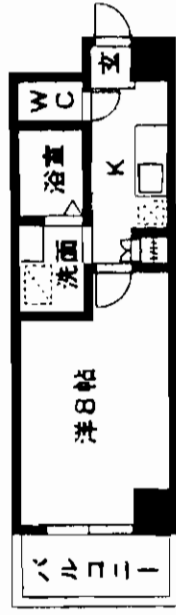

賃貸マンション 1R

所在地 / 北九州市若松区高須南2-1-44

賃料 / 40,000円

交通 / 市営バス高須小学校前停 徒歩3分

共益費 / 無

駐車場 / 6,000円

敷金 / 3ヶ月(3)

構造 / RC造6階建

面積 / 24㎡

築年数 / 1991年

設備 / 給湯・シャワー・オートロック・EV・エアコン

入居日 / 即

保険 / 有

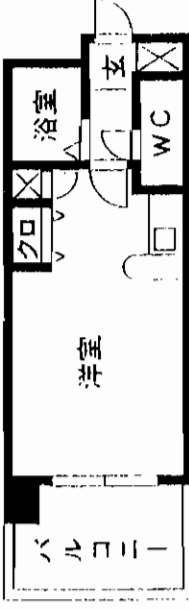

賃貸マンション 2LDK

所在地 / 遠賀郡水巻町梅ノ木18-505

賃料 / 48,000円

交通 / 市営バス梅ノ木停 徒歩3分

共益費 / 無

駐車場 / 1台付

敷金 / 4ヶ月(3)

構造 / RC造5階建

面積 / 45㎡

築年数 / 1976年

設備 / 給湯・シャワー

入居日 / 即

保険 / 有

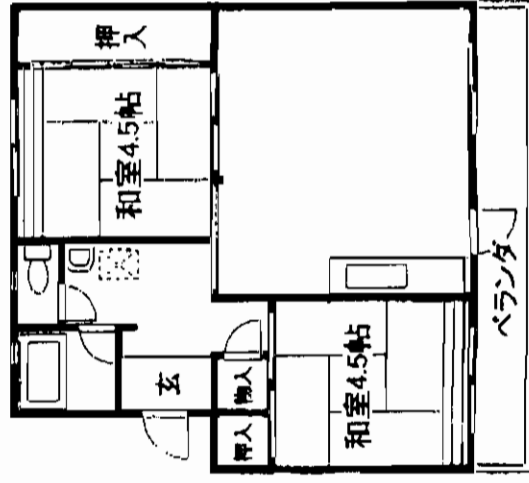

賃貸アパート 1R

所在地 / 北九州市八幡西区藤原4-2-10

賃料 / 35,000円

交通 / 市営バス藤原停 徒歩8分

共益費 / 無

駐車場 / 6,000円

敷金 / 3ヶ月(3)

構造 / 木造2階建

面積 / 23.4㎡

築年数 / 1992年

設備 / 給湯・シャワー・エアコン

入居日 / 即

保険 / 有



アットホーム・ファクトシート (不動産情報流通システム専用物件資料)

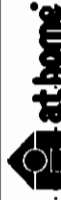

図面コード: 1292903

会員番号 80900706

物件番号 76520184-8

福岡県知事免許(1)第14536号

ウイングセンター

(社)福岡県宅地建物取引業協会会員



北九州市八幡西区大浦1-11-21

ウイングセンター福岡

TEL 093-692-3161

FAX 093-692-3164

客付会社様へ

手取料 0%
仲介料 0%
保証料 0%
引越料 100%

物件所在地
福岡
八幡西区
丸尾町

取引態様: 媒介

情報公開日: 17.12.7